

TAMRON

● SP AF10-24mm F/3.5-4.5 DiII LD Aspherical [IF] (Model B001)

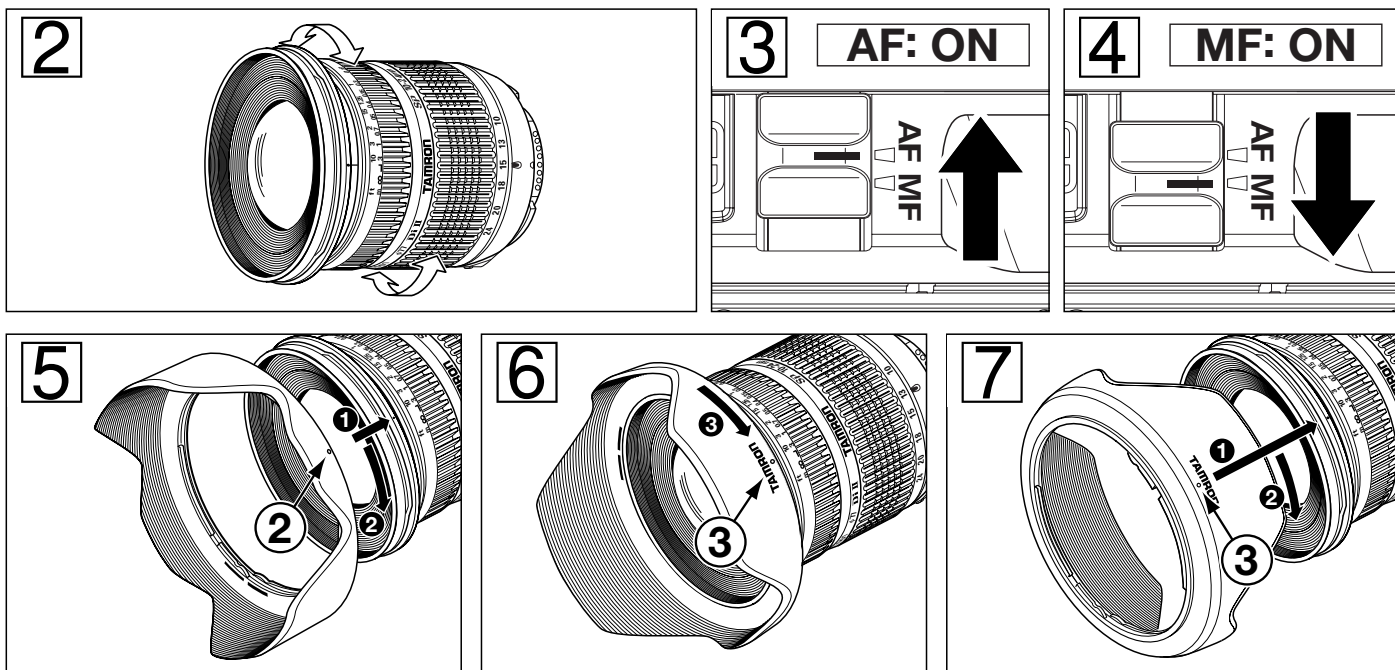
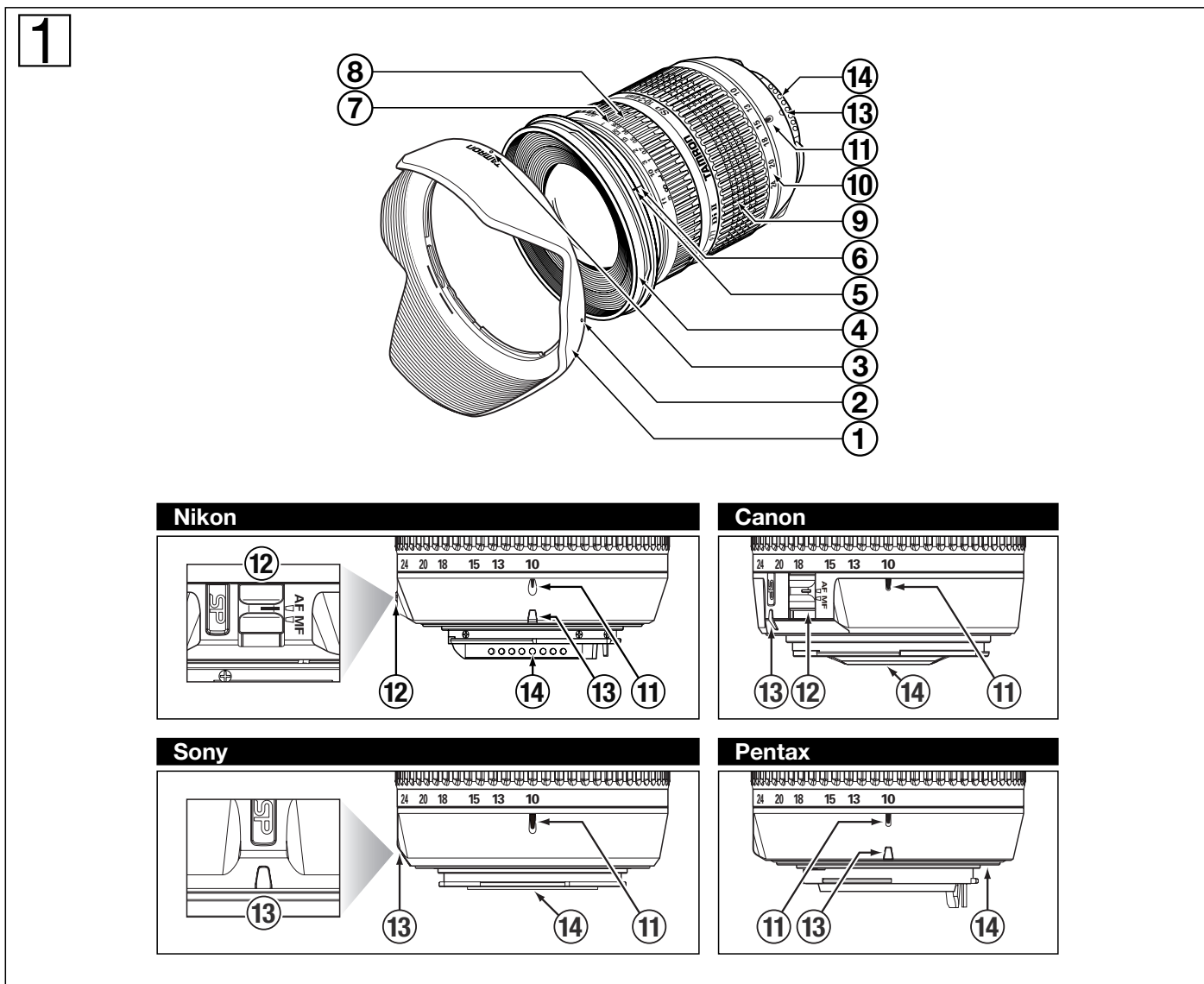

CE

* The **CE** Marking is a directive conformity mark of the European Community (EC).
 * Das **CE**-Zeichen entspricht der EC Norm.
 * La marquage **CE** est un marquage de conformité à la directive CEE (CE).
 * La marca **CE** es marca de conformidad segun directiva de la Comunidad Europea (CE).
 * Il marchio **CE** attesta la conformita alla direttiva della Comunità Europea (CEE).
 * **CE** 标志表示符合欧洲共同体 (EC) 指标

CE

The EEC Conformity Report applies to the Council Directive 98/336/EEC, 92/31/EEC, 93/68/EEC and is used by Tamron Co., Ltd., manufacturer of this product.

FRANÇAIS

Nous vous remercions d’avoir choisi un objectif Tamron pour compléter votre équipement photographique. L'objectif Di II (Digitally Integrated), avec des capteurs d’images similaires au APS-C, est spécifiquement conçu pour les appareils reflex numériques. Nous vous conseillons de commencer par lire attentivement le Manuel du propriétaire qui accompagne cet objectif pour vous familiariser avec son utilisation et certaines techniques de prises de vues, ce qui vous permettra d’obtenir des images de la meilleure qualité. Manipulé avec soin, votre objectif Tamron vous permettra de faire de très belles photographies pendant de nombreuses années.

- Description des précautions à prendre pour éviter des problèmes.**

- Description des faits que vous devez connaître en plus des opérations de base.

NOMENCLATURE (Voir fig. 1, sauf indication contraire)

- Parasoleil d’objectif
- Repère d’alignement de fixation du parasoleil
- Indicateur de fixation de parasoleil
- Anneau de filtre
- Bague à baïonnette pour la fixation de réglage du parasoleil
- Indice de distances
- Échelle de distances
- Bague de mise au point
- Bague de réglage du zoom
- Échelle de distances focales
- Repère d’ouvertures Zoom
- Sélecteur AF-MF (figs. 3 et 4)
- Repère de fixation de l’objectif
- Monture d’objectif/contacts de monture d’objectif

CARACTÉRISTIQUES	
	B001
Distance focale	10-24 mm
Ouverture maximale	F/3,5 – 4,5
Champ angulaire	108°44' - 60°20'
Construction optique	9/12
Distance minimale de mise au point	0,24 m (0,79')
Amplification maximale de prise de vue	1:5,13 (à 24 mm)
Taille du filtre ∅	77 mm
Longueur	86,5 mm
Diamètre ∅	83,2 mm
Poids	400 g
Parasoleil d'objectif	AB001

- Les longueurs et poids indiqués dans les caractéristiques des objectifs correspondent à des objectifs à monture Nikon.**
- Les caractéristiques optiques et de design des objectifs présentés dans ce Manuel du propriétaire sont susceptibles d’être modifiées sans préavis.**

FIXATION ET RETRAIT DE L’OBJECTI (Voir figs. 1)

■ **Comment fixer l’objectif**

Retirez le capuchon arrière de l’objectif. Alignez le repère de fixation de l’objectif (13) situé sur son barillet avec le repère correspondant sur le support d’objectif et installez l’objectif sur l’appareil. Faites pivoter l’objectif dans le sens des aiguilles d’une montre (dans le sens contraire des aiguilles d’une montre pour les modèles Nikon) jusqu’au cran de blocage de position.

■ **Comment ôter l’objectif**

Tout en appuyant sur le bouton de déverrouillage de l’objectif, faites pivoter l’objectif dans le sens contraire des aiguilles d’une montre (dans le sens des aiguilles d’une montre pour les modèles Nikon) et retirez-le de son support.

- Les cercles de l’image des objectifs Di II sont conçus pour les appareils photo numériques reflex à un objectif, à l’aide de capteurs d’images similaires au APS-C (approx. 15,5×23,2mm). N'utilisez pas les objectifs Di II avec les appareils photo avec des capteurs d’images supérieurs à APS-C. L’utilisation des objectifs Di II entraînera un effet de vignetage sur l’image.**
- Certains appareils photos Canon sont dotés de repères pour la fixation des lentilles EF (cercle rouge) et des lentilles EF-S (carré blanc). Pour fixer ou retirer les lentilles Di II, alignez le repère de fixation de l’objectif (13) sur le repère des lentilles EF. Ne forcez pas l’alignement du repère de fixation de l’objectif avec le repère des lentilles EF-S (carré blanc). Cela pourrait endommager la lentille et/ou l'appareil photo.**

- Pour plus de détails, veuillez consulter le Manuel d’instructions de votre appareil photographique.

MISE AU POINT (Mode Autofocus) (Voir figs. 1, 2 et 3)

Dans le cas d’un modèle Sony ou Pentax, mettez l’appareil en mode mise au point automatique (AF). Pour un appareil photo Nikon ou Canon, placez le sélecteur AF/MF de l’objectif (12) sur AF. (fig. 3). Si vous utilisez un appareil photo Nikon équipé d’une molette de sélection du mode de mise au point, veuillez d’abord régler le mode de mise au point sur « S » ou « C », puis basculer le sélecteur AF/MF du côté de l’objectif sur le mode «AF». Appuyez légèrement sur le déclencheur tout en visant à travers l’oculaire : l’objectif effectue la mise au point automatiquement. Un signal de mise au point s’allume lorsque l’objectif a terminé la mise au point sur le sujet principal. Continuez d’appuyer sur le déclencheur pour prendre la photographie.

- En mode AF, évitez de manipuler la bague de mise au point (8), vous risquez d’endommager sérieusement le mécanisme de l’objectif.**
- L’échelle de distances (7) est fournie à titre indicatif. La mise au point réelle peut légèrement différer de la distance indiquée sur l’indicateur des distances focales.**

- Pour plus de détails, veuillez consulter le Manuel d’instructions de votre appareil photographique.

MISE AU POINT (Mode Manuel (Voir figs. 1, 2 et 4)

Dans le cas d’un modèle Sony ou Pentax, basculez le sélecteur de mise au point de l’appareil sur le mode de mise au point manuelle (MF). Pour un appareil photo Nikon ou Canon, placez le sélecteur AF/MF de l’objectif (12) sur le mode MF. (fig. 4) Si vous utilisez un appareil Nikon équipé d’une molette de sélection du mode de mise au point, veuillez d’abord régler le mode de mise au point sur la position « M », puis basculer le sélecteur AF/MF du côté de l’objectif (12) sur le mode « MF ». Faites la mise au point manuellement en tournant la bague de mise au point (8) tout en regardant à travers l’oculaire de visée. La mise au point est obtenue quand le sujet principal à photographier apparaît avec une très grande netteté dans l’oculaire de visée.

- Même en mode MF, si vous tournez la bague de mise au point (8) en appuyant légèrement sur le déclencheur, le repère d’aide à la mise au point s’allume quand l’image du sujet est nette.
- Assurez-vous qu’un sujet situé à l’infini apparaît avec netteté dans l’oculaire de visée. Une certaine tolérance est admise pour un réglage à l’infini de B001 afin de permettre une mise au point correcte pour une grande variété de conditions de prise de vue.
- Pour plus de détails, veuillez consulter le Manuel d’instructions de votre appareil photographique.

ZOOM (Voir fig. 2)

Faites pivoter la bague de réglage du zoom (9) de l’objectif en regardant dans l’oculaire de visée et composez votre image à la distance focale souhaitée.

OUVERTURE ET MODE AE

Veuillez consulter le manuel d’instructions de votre appareil photographique.

PARASOLEIL D’OBJECTIF (Voir figs. 1, 5, 6 et 7)

Un parasoleil d’objectif de type « à baïonnette » fait partie des accessoires standard fournis. Il est recommandé d’effectuer chaque fois que possible les prises de vues avec le parasoleil d’objectif, car celui-ci élimine les rayons parasites qui gâchent les photographies. Cependant, veuillez tenir compte des « PRÉCAUTIONS LORS DE LA PRISE DE VUE » lorsque votre appareil est équipé d’un flash intégré.

■ **Fixation du parasoleil d’objectif (Voir figs. 5 et 6)**

Alignez le repère d’alignement de fixation du parasoleil (2) sur le parasoleil avec la bague de fixation à baïonnette du parasoleil correspondante (5) (ou le sommet de l’indice de l’échelle des distances) sur l’objectif. Tournez le parasoleil, enfoncez-le légèrement dans la bague de fixation à baïonnette du parasoleil (fig. 5), No. 1) et faites-le ensuite pivoter dans le sens des aiguilles d’une montre (fig. 5), No. 2). Le parasoleil d’objectif est fermement en place lorsque : le repère « TAMRON ○ » se retrouve sur le dessus fig. 6), No. 6).

- Veuillez à bien aligner les repères de fixation du parasoleil lors de l’utilisation d’objectifs zoom à grand angle (grands angulaires à partir de 35 mm). Un parasoleil mal fixé sur un grand angulaire risque de produire de grandes zones sombres sur vos photographies.**

■ **Rangement du parasoleil d’objectif (Voir fig. 7)**

- Retournez le parasoleil d’objectif. Pointez l’objectif vers l’ouverture, alignez ensuite le repère de fixation du parasoleil situé sur l’objectif, avec le repère (TAMRON ○) du parasoleil (3).
- Pour le fixer, tournez le parasoleil dans le sens des aiguilles d’une montre jusqu’à ce que son repère d’alignement (•) se retrouve sur le dessus (fig. 7), 2).

PRÉCAUTIONS À LA PRISE DE VUE

- La conception des objectifs Di II tient compte des diverses caractéristiques des appareils photo reflex numériques. Cependant du fait de la configuration de ces appareils, même lorsque la mise au point en mode AF se fait conformément aux caractéristiques techniques, le point focal peut, lors de prises de vues en auto focus et sous certaines conditions, se trouver un petit peu au-delà ou en deçà du point optimum.
- Lorsque vous prenez des photos à une distance minimale du sujet, il est recommandé d’augmenter la valeur f pour une qualité d’image plus nette.
- Les cercles de l’image des lentilles Di II sont conçus pour les appareils photo numériques reflex à un objectif, à l’aide de capteurs d’images similaires au APS-C (approx. 15,5×23,2mm). Ne pas utiliser les lentilles Di II avec les appareils photo avec des capteurs d’images supérieurs à APS-C. L’utilisation des lentilles Di II entraînera un effet de vignetage sur l’image.
- Les objectifs Tamron décrits ici (B001), utilisent un système interne de mise au point (IF). De par la conception de cette optique, les angles de vue à des distances autres que l’infini sont plus ouverts que ceux des objectifs ayant des dispositifs de mise au point classiques.
- L’utilisation d’un flash incorporé sur un appareil peut produire des effets indésirables, par exemple une répartition lumineuse inégale du centre aux bords des photographies, en particulier avec les grands angles de prise de vue. Ce phénomène est dû aux limitations propres au flash incorporé qui ne peut répartir également la lumière, ainsi qu’à la position du flash par rapport au barillet de l’objectif qui crée des zones d’ombre. Il est donc fortement recommandé d’utiliser un modèle adapté de flash indépendant comme ceux que fournit le fabricant de votre appareil photographique pour les prises de vue au flash.
- L’utilisation d’adaptateur de téléobjectifs n’est pas recommandée en raison de la performance optique de l’objectif.
- Lorsque vous utilisez le téléobjectif, veillez à ne pas secouer l’appareil. Pour prévenir ce phénomène, réglez le paramètre ISO sur une valeur élevée. L’utilisation d’un trépied ou d’un pied est également d’une grande aide.
- En mode AF, évitez de manipuler la bague de mise au point, vous risquez d’endommager sérieusement le mécanisme de l’objectif.
- Certains modèles d’appareils donnent des valeurs approchées des ouvertures maximale et minimale des objectifs. Il s’agit là d’une caractéristique propre à la conception de l’appareil et non d’une erreur.
- En cas d’utilisation d’un filtre spécial tel qu’un polarisant, utilisez des filtres minces. L’épaisseur d’un filtre normal peut provoquer le vignettage.

POUR UNE UTILISATION PROLONGÉE SANS PROBLÈMES

- Évitez de toucher la surface des lentilles. Pour enlever une poussière, servez-vous d’un chiffon optique ou soufflez sur la surface de la lentille. Entre deux utilisations, protégez toujours votre objectif avec son bouchon.
- Utilisez un chiffon optique ou un chiffon doux avec une goutte de solution de nettoyage optique pour enlever les empreintes de doigts ou les taches à la surface de l’objectif. Frottez en suivant un mouvement concentrique depuis le centre jusqu’au bord.
- N’utilisez un chiffon siliconé que pour nettoyer le barillet de l’objectif.
- Les optiques sont très sensibles aux moisissures. Nettoyez votre objectif après une utilisation à proximité de l’eau ou dans un endroit humide. Conservez vos objectifs dans un endroit propre, frais et sec. Si vous les conservez dans un étui, placez-y un produit desséchant vendu dans le commerce, un silicagel par exemple, que vous renouvellez de temps en temps. Si une moisissure se forme sur votre objectif, adressez-vous à un atelier ou un commerçant de matériel photographique.
- Ne touchez pas les anneaux de contact entre objectif et boîtier, car des saletés ou des taches risqueraient de détériorer le contact entre ces éléments.
- Si vous utilisez votre matériel photographique [boîtier(s) et objectif(s)] dans un milieu sujet à de fortes variations de température, veillez à placer temporairement votre matériel dans une sacoche ou un sac en plastique pour lui éviter toute variation brusque de température et d’éventuelles défaillances.