























SMARTPOOL SCRUBBER60™ (NC72EU) ROBOTIC POOL CLEANER OPERATION MANUAL

IMPORTANT SAFETY INSTRUCTIONS

READ AND FOLLOW ALL INSTRUCTIONS

-  **DANGER:** Risk of electrical shock or electrocution – The electrical supply to this product must be installed in accordance with the National Electrical Code and all applicable local codes and ordinances. Improper installation will create an electrical hazard which could result in death or serious injury to pool users or others due to electrical shock, and may also cause damage to property.
-  **WARNING:** DO NOT USE EXTENSION CORDS - DEATH OR INJURY CAN RESULT.
-  **WARNING:** To reduce the risk of injury, do not permit children to use this product unless they are closely supervised at all times
-  **WARNING:** If ambient air temperature exceeds 46 °C., protect the power supply from direct sunlight. Do not cover the power supply.
-  **WARNING:** The sole purpose of this product is for use as a robotic pool cleaner as described in this manual; any modification or other use will void the warranty.
-  **WARNING:** Do not allow children to use, touch, or play near or around the units' power supply.
-  **WARNING:** A Ground Fault Current Interrupter (GFCI-USA) and Earth Leak Interrupter (ELI-EU) must be installed to protect your electrical outlet and to prevent any possible electric shock. Failure to do so could create an electrical hazard which could result in death or serious injury to pool users or others due to electrical shock and may also cause damage to property.
-  **WARNING:** Do not connect unit to AC power until installation has been completed.
-  **WARNING:** Do not use if unit is damaged in any way.
-  **WARNING:** Unit must be completely submerged in water or warranty is void.
-  **WARNING:** Make sure the robotic pool cleaner is unplugged from its power supply before opening the unit or performing any other maintenance.
-  **WARNING:** To avoid damage to the power supply and cord, never carry the power supply by the cord or pull on the cord to disconnect from an outlet. Instead, disconnect by pulling the plug, itself, from the outlet. Do not pull cord around sharp corners or edges.
-  **WARNING:** Do not play with the cleaner or cable or apply to body. It can trap or tear hair or body parts. The cable can trip or entangle swimmers which could result in drowning.
-  **WARNING:** Do not operate with a damaged cord or power supply.
-  **WARNING:** Before installing the cleaner, understand the cleaners coverage. The cleaner was not designed to automatically clean steps or to work under solar covers. It was also not designed to do initial clean up for a new pool installation.
-  **WARNING:** Your cleaner should not be used while people are swimming in the pool.
-  **WARNING:** The power supply must be at least 12 feet / 4 meters from the pool's edge at all times!
-  **CAUTION:** It is recommended that you clean your filter bag and check the impeller to make sure it is free and clear of debris after every use.
-  **CAUTION:** Disconnect the power supply from the outlet when not in use.
-  **CAUTION:** DO NOT switch the pool cleaner to "ON" if it is not immersed in the water. Operation the cleaner out of the water may cause severe damage and will result in loss of warranty. Always remember to turn the power supply "OFF" and unplug it from the power outlet before removing the cleaner from the pool.
-  **CAUTION:** If your robotic pool cleaner is not working as it should or has been dropped or damaged in any way, contact SmartPool Customer Service before using at info@smartpooleurope.com or visit our website at www.smartpooleurope.com.

SAVE THESE INSTRUCTIONS

Congratulations on your purchase of the most technologically advanced automatic pool vacuum available today. The SmartPool Scrubber60™ is easy to use and will make maintaining your pool affordable and effortless. Following these simple directions will insure that the SmartPool Scrubber60™ will quickly and efficiently clean your pool today and for many years to come.

INSTALLATION

- Place the power supply in an area that will allow the cleaner to cover all areas of the pool.
- Be sure to only plug the power supply into a GFI (ground fault interrupter) or ELI (earth leak interrupter) protected electrical outlet.
- Look at the power supply and check that the power supply switch is in the off position.
- Plug the power supply into the protected outlet.
- Plug in the connector from the cleaner into the power supply. The connector is keyed so that it will only plug into the power supply one way. Make sure that the plug is pushed all the way onto the power supply. Slide the connector lock (strain relief) onto the connector and turn the connector lock clockwise until it is snug.

DO NOT RUN THE CLEANER OUT OF THE WATER. OPERATING THE CLEANER OUT OF THE WATER WILL DAMAGE THE MOTORS AND VOID THE WARRANTY

- Place the cleaner into the pool and if needed rock the cleaner side to side to release any trapped air. The cleaner will sink to the bottom of the pool.
- Put enough of the blue cord into the water to assure that the cleaner can easily reach all areas of the pool.
- The cleaner will begin its cleaning program.
- The cleaner will automatically shut itself down after three hours.
- If a second cleaning is required or the unit is accidentally shut off, you should wait one minute before switching the unit on again.



IMPORTANT NOTE: During normal operation, the cleaner will appear to shut off for a few seconds. This is normal and part of the pool cleaning program. The unit has multiple ways of cleaning the walls. It may climb to the top, scrub, then make a turn and drive back down the wall to the bottom of the pool. It may also climb to the top, shut down for a few seconds, remove itself from the wall, turn its pump motor on again, pushing itself down to the bottom of the pool away from the wall. It could also climb the wall, scrub the waterline, turn its pump motor off, and float away from the wall down to the bottom. All of these variations have been programmed into the cleaner and are designed to most quickly and efficiently clean your entire pool.

This unit has been designed to clean all areas of your pool. It will climb the walls, and occasionally break the surface. In the process of climbing the wall it may stay on the surface and continue to operate from several seconds to a few minutes. This is normal operation procedure and the cleaner will eventually make its way to the bottom to continue its cleaning. Since most of the dirt is concentrated on the floor of the pool, the cleaner will spend the majority of its time on the floor.

REMOVING THE CLEANER FROM THE POOL

- Slowly pull the blue cord to get the cleaner to the pool surface and near the edge of the pool. **DO NOT PULL THE CLEANER OUT OF THE POOL BY THE CORD.**
- Reach down and grasp the handle of the cleaner and remove it from the pool as shown below.



FIGURE 1: Grasping Handle



FIGURE 2: Lift from Pool by Handle

The unit should be stored in an area that will afford some protection from the elements to insure that it retains its finish.

CLEANING THE FILTER BAG (Filter Bag Should Be Cleaned After Every Use.)

- Turn cleaner upside down and place on ground so the bottom lid is exposed.
- Turn red locking pegs (by wheel area) to the unlocked position as shown in Fig 3. Next press the two red locking clips near the roller brush in towards the center of the unit. Lift the bottom lid out.

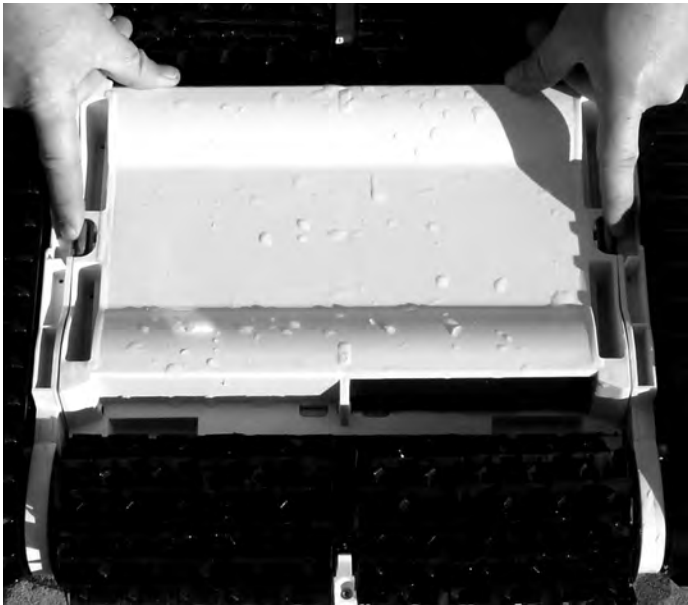

FIGURE 3

- Hold the bottom lid as shown in Fig 4 and pull the tab marked "PULL TO REMOVE BAG"

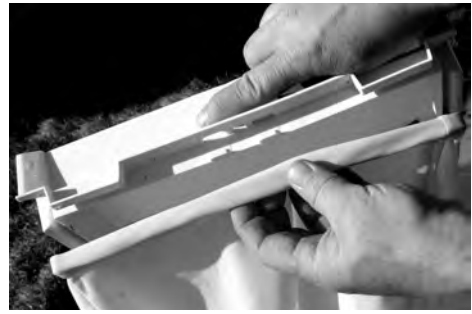

FIGURE 4

- Turn filter bag inside out and hose off all debris as shown in Fig 5. If very dirty it may be washed in your washing machine, inside out, with cold water, mild detergent, and by itself.

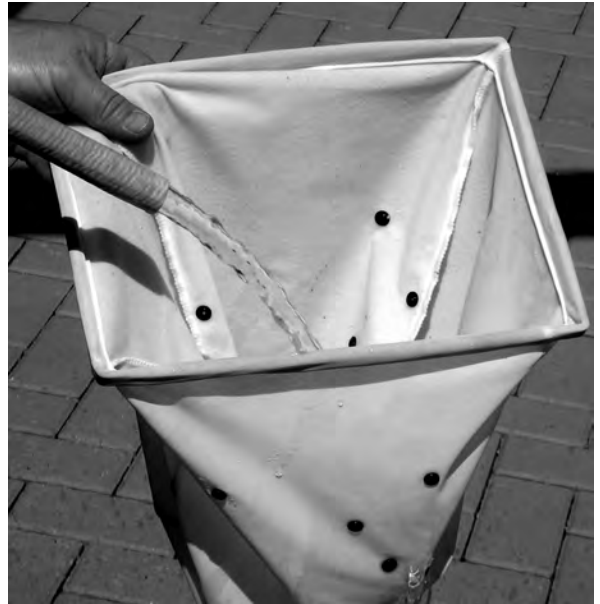

FIGURE 5

- Hose all debris off the bottom lid being sure to get all dirt out of the fine filters on the intake doors as shown in Fig 6.



FIGURE 6

- To reattach the filter to the bottom lid, turn the filter bag right-side-out. Start at the back where the filter bag says "PUSH" and insert the filter bead into the channel, so that the tabs are holding the bag in near the label with the word "PUSH", as shown in Fig 7.



FIGURE 7

- Press the filter bead down all the way around the perimeter making sure that it is completely seated and behind all the tabs.
- Pick up the bottom lid and turn it over so the bag hangs below it. Place the bottom lid back into the cleaner being careful to feed the filter bag into the body of the cleaner. **MAKE SURE ALL FILTER MATERIAL IS INSIDE THE CLEANER OTHERWISE THE LID WILL NOT CLOSE AND LATCH PROPERLY.**
- Once the bottom lid is properly seated, turn the red locking clips in the opposite direction of the arrows embossed on the bottom lid until it locks between the two raised locks.

CABLE MAINTENANCE

In the course of using your SmartPool Scrubber60™, the cord may begin to coil. Excessive coiling can lead to improper cleaning coverage of your pool.

- To uncoil the cord, it is best that the cable is wet.
- Place the cleaner on the ground as shown below.
- Be sure to use a clear area that will allow the cord to stretch out in a straight line.
- Pull the cable so it is off the ground
- Using your fingers, roll the cable in the opposite direction that it is coiled in.
- When straight, wrap cable for storage as shown below.

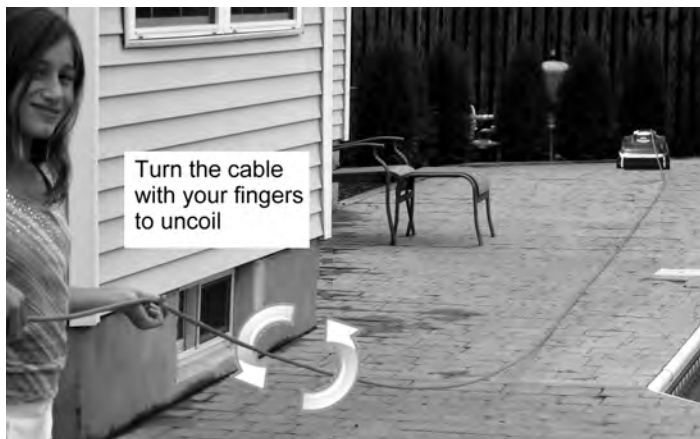

STORING THE CABLE

- Loosely loop the cable as shown below.



Hold the cord close to the cleaner. Make a roughly two foot loop with the cord as shown.

When making loop, roll the cable slightly in a counter clockwise manner to maintain form. **DO NOT WRAP THE CORD TIGHTLY AROUND OBJECTS.**

WINTER STORAGE

If temperatures will regularly be below 45 degrees Fahrenheit or 5 degrees Celsius, the cleaner and power supply should be stored indoors.

TROUBLESHOOTING GUIDE

SYMPTOM	POSSIBLE REASON	SOLUTION
Cord twisting or cable coils up	Obstruction in pool	Remove obstruction in pool.
	Too much cord is being placed in pool.	Only add enough cord into pool for the cleaner to reach the bottom. Allow the cleaner to pull in the extra cord when needed.
	Excessive coiling	Uncoil the cord (see page 4 for Cable Maintenance).
	Cord is attached to the power supply	Make sure to disconnect the cord from the power supply after each use to alleviate any tension.
Scrubber60 is moving in circles	Clogged filter bag	Clean filter bag (See Cleaning the filter bag on page 3).
	Bottom lid is not placed in the cleaner properly	Remove the bottom lid and make sure that the filter bag is on properly and place back onto cleaner. (See page 4)
	Debris is caught in track	Gently lift up all tracks to make free and clear of any debris.
Scrubber60 is not covering all areas of the pool	Power supply is wrongly positioned	Place power supply in a position so that the cleaner can reach all walls.
	Pool filter pump is on	Turn off pool filter pump.
	The floor and the walls are too slick	Brush down the floors and the walls.
	Excessive coiling	Uncoil the cord (see page 4 for Cable Maintenance).
	Debris is caught in track	Gently lift up all tracks to make free and clear of any debris.
Scrubber60 does not climb walls	Debris in filter bag	Empty and wash filter bag.
	The floor and the walls are too slick	Brush down the floors and the walls.
	Water is too cold	Make sure water temperature is at least 60°.
	Brushes are worn out	Replace brushes - contact your dealer.
Cleaner is not moving	Debris is in filter bag	Test cleaner without filter bag. If cleaner starts to move then clean the filter bag.
	Bottom lid is not installed properly	Remove bottom lid and make sure that the filter bag is on properly and place back onto cleaner. (See page 4)
	Debris is caught in track	Gently lift up all tracks to make free and clear of any debris.
Scrubber60 will not sink	Air caught in filter bag	Remove cleaner from the pool. Wash filter bag. Place cleaner back into pool rocking the cleaner back and forth to release the air.
Scrubber60 is doing wheelies	Debris is in filter bag	Test cleaner without filter bag. If cleaner does not do wheelies then clean the filter bag.
	Debris caught around impeller tube	Check impeller tube to see if there is any hair or debris and remove.
	Bottom lid is not installed properly	Remove bottom lid and make sure that the filter bag is on properly and place back onto cleaner. (See page 4)
	Debris is caught in track	Gently lift up all tracks to make free and clear of any debris.
Scrubber60 is climbing out of water	Air trapped in filter bag	Test cleaner without filter bag. If cleaner does not climb out of water then clean the filter bag.
LED on power supply is not lighting	Faulty GFI Outlet	Test the power supply by using another GFI outlet.
	Faulty extension cord	Remove the Extension cord and plug the power supply directly into a GFI outlet.
Cleaner is only moving a few feet	Improper installation of the bottom lid and/or filter bag	Test cleaner without filter bag (placing the bottom lid back on). If the cleaner is traveling more than a few feet then reinstall the bottom lid and the filter bag.
<p>If your cleaner is still not performing properly after all of the troubleshooting has been performed please contact SmartPool, Inc., Inc. Customer Support at 1-732-730-9880. You can also visit our website at http://www.smartpool.com/website/repairs.html for additional videos and troubleshooting.</p>		

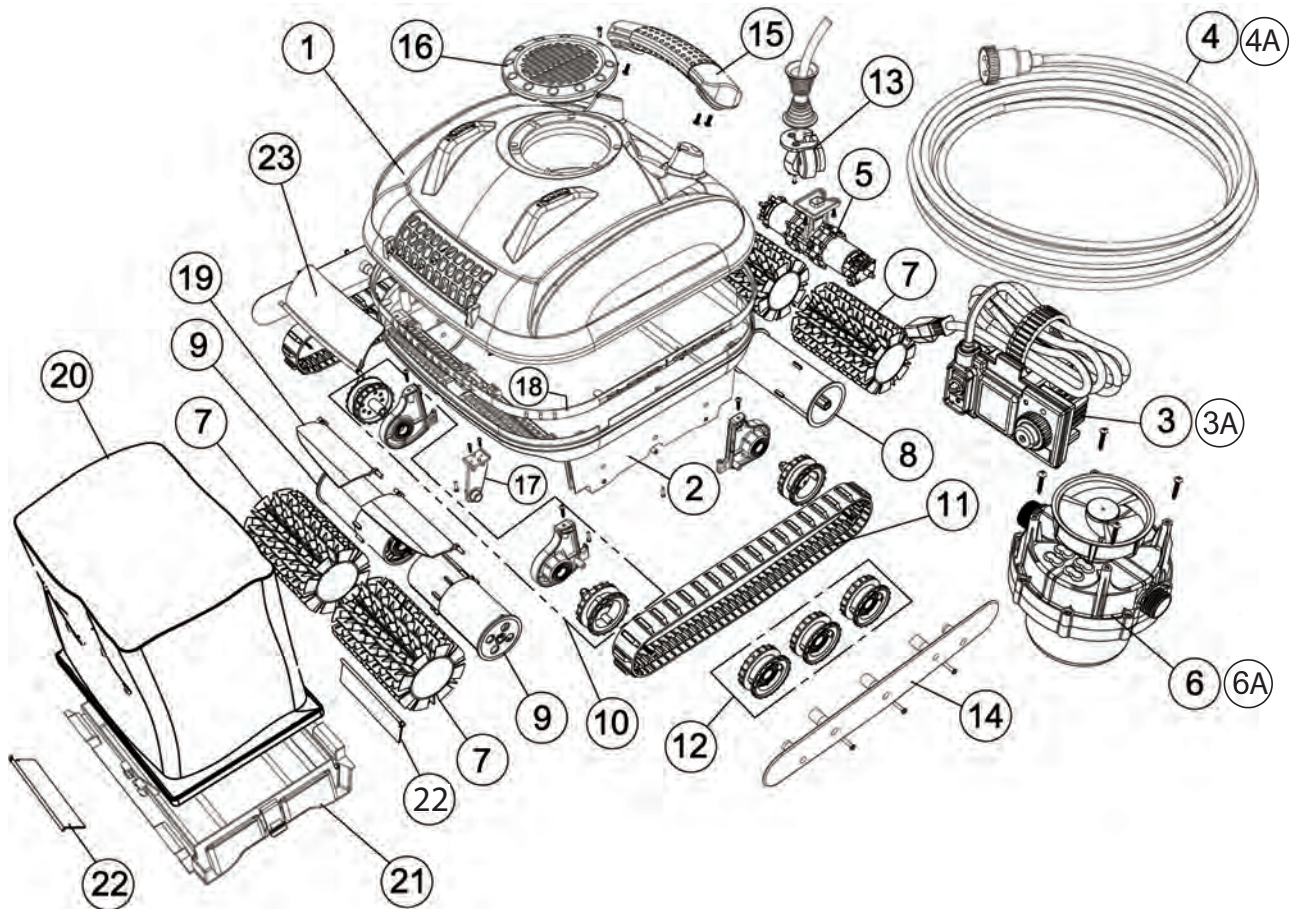

Location	Part #	Description
1	NC7215	Replacement Top Shell (Charcoal Only)
2	NC7206	Replacement Chassis (Black Only)
3	NC7222EU	Power Supply
4	NC7223	Anti-Twist Floating Cord
5	NC7207	Drive Motor (L & R with Support Bracket)
6	NC7213	Pump Motor
7	NC1004	Drive Brush (2 Piece Set)
8	NC7208	Drive Wheel Tube Assembly
9	NC7212	Non Drive Wheel Tube (1 Each)
10	NC7204	Brush Mount (Includes Bearing and Drive Wheel)
11	NC7216	Tracks (Set of 2)
12	NC7217	Track Wheels (Set of 6)
13	NC7205	Cable Strain Relief
14	NC7218	Replacement Track Wheel Covers (Set of 2) (Black Only)
15	NC7209	Replacement Handle (Black Only)
16	NC7210	Replacement Impellor Cover (Black Only)
17	NC7203	Brush Center Bracket
18	NC7219	Replacement Upper and Lower Gasket Seal (Black Only)
19	NC7211	Replacement Inner Quick Drain Flaps (Black Only)
20	NC7220	Filter Bag
21	NC7202	Replacement Bottom Lid (Black Only)
22	NC7201	Bottom Lid Door (Set of 2)
23	NC7214	Replacement Top Return Flap (Charcoal Only)

LIMITED WARRANTY

This product has been manufactured, tested and inspected in accordance with carefully specified engineering requirements. It is warranted to be free from defects in materials and workmanship under normal use and service, subject to qualifications, conditions and limitations as described below.

This warranty extends to the first consumer/purchaser for a period of 24 Months from date of purchase and excludes caddy, cleaning brushes, climbing ring, filter bag, and tracks, which are considered normal "wear and tear" components.

This warranty covers only normal and reasonable use. Damage, defects, malfunctions or other failures arising from its use without the original transformer or any use which does not comply with the instructions in the Operator's Manual, including the failure of the purchaser to provide reasonable and necessary maintenance, shall invalidate this warranty. Damage, defects, malfunctions or other failures caused by or related to repairs performed by any servicer other than an authorized service representative of SMARTPOOL shall not be covered.

The warranty obligations of SMARTPOOL shall be limited to repair or replacement of the product or of any defective component, at the option of SMARTPOOL. Such repair or replacement may include the use of refurbished components and/or units at the option of SMARTPOOL. SMARTPOOL shall not be liable or responsible under any circumstances or in any amount for any consequential or incidental damages, or for any injury or damages to persons or property using or used in connection with the product, or for loss of profits or other costs or expenses of any kind of character.

THERE ARE NO OTHER WARRANTIES OR REPRESENTATIONS, EITHER EXPRESS OR IMPLIED, WHETHER OF MERCHANTABILITY, FITNESS FOR A PARTICULAR PURPOSE, OR OTHER, MADE BY SMARTPOOL OTHER THAN THOSE SPECIFICALLY SET FORTH IN THIS WARRANTY. NO PERSON, FIRM, OR CORPORATION IS AUTHORIZED TO MAKE ANY REPRESENTATIONS OR INCUR ANY OBLIGATIONS IN THE NAME OF OR ON BEHALF OF SMARTPOOL, EXCEPT AS STATED HEREIN. THE REMEDIES SET FORTH IN THIS WARRANTY ARE EXPRESSLY UNDERSTOOD TO BE THE EXCLUSIVE REMEDIES AVAILABLE TO THE PURCHASER, AND THIS WARRANTY CONTAINS THE FULL AND COMPLETE AGREEMENT BETWEEN SMARTPOOL AND THE PURCHASER. THIS WARRANTY SETS FORTH THE ONLY OBLIGATIONS OF SMARTPOOL WITH REGARDS TO THIS PRODUCT, AND THERE ARE NO WARRANTIES WHICH EXTEND BEYOND THE DESCRIPTION ON THE FACE HEREOF.

To obtain warranty service, contact the shop where you purchased your cleaner. After receiving an approval from the shop, return the cleaner, adequately packed, to the location specified by the shop. Attach to the cleaner a copy of the invoice including date of purchase, serial number and description of the problem.

CAUTION:

Some vinyl liners are more susceptible to surface wear or pattern removal than others, caused by objects, such as brushes, floats, toys, chlorine dispensers, and automatic pool cleaners, coming into contact with the vinyl surface. Such patterns can be severely scratched or abraded merely by rubbing the surface with a brush. Pattern ink can also rub off when it comes into contact with objects in the pool. MaxiPool is not responsible for, nor does this limited warranty cover, pattern removal, abrasion, markings on or damage of any kind to vinyl liners.



Mode d'emploi du nettoyeur automatique pour piscines SmartPool Scrubber60 (NC72EU)

CONSIGNES DE SÉCURITÉ IMPORTANTES

LISEZ ET SUIVEZ TOUTES LES INSTRUCTIONS

-  **Danger :** Risque de choc électrique ou d'électrocution : le bloc d'alimentation électrique de ce produit doit être installé conformément au Code national de l'électricité et à tous les codes et règlements locaux applicables. Une mauvaise installation augmente les risques de chocs électriques pouvant causer la mort ou des blessures graves aux utilisateurs de la piscine ou à d'autres personnes ainsi que des dégâts matériels.
-  **MISE EN GARDE :** N'UTILISEZ PAS DE RALLONGES ÉLECTRIQUES, CAR ELLES PEUVENT CAUSER LA MORT OU DES BLESSURES.
-  **MISE EN GARDE :** Pour réduire les risques de blessures, n'autorisez aucun enfant à utiliser ce produit.
-  **MISE EN GARDE :** Si la température ambiante de l'air dépasse 46 °C (115 ° F), ne laissez pas le bloc d'alimentation électrique exposé aux rayons directs du soleil. Ne couvrez pas le bloc d'alimentation électrique.
-  **MISE EN GARDE :** Ce produit doit uniquement être utilisé en tant que nettoyeur de piscine robotisé, tel que décrit dans ce manuel; toute modification ou tout autre usage annule sa garantie.
-  **MISE EN GARDE :** N'autorisez aucun enfant à utiliser ou à toucher le bloc d'alimentation électrique de l'appareil ni à jouer à proximité.
-  **MISE EN GARDE :** Un disjoncteur de fuite de terre (GFCI aux États-Unis et ELI en Europe) doit être installé pour protéger votre prise de courant et éviter tout risque de choc électrique. Tout manquement à cette règle crée un risque de choc électrique pouvant tuer ou blesser gravement les utilisateurs de la piscine ou d'autres personnes ainsi que causer des dégâts matériels.
-  **MISE EN GARDE :** Ne branchez pas l'appareil sur le courant alternatif tant que l'installation n'est pas terminée.
-  **MISE EN GARDE :** N'utilisez pas le produit s'il est endommagé d'une quelconque manière.
-  **MISE EN GARDE :** Lorsque vous faites fonctionner l'appareil, il doit être entièrement sous l'eau pour que la garantie s'applique.
-  **MISE EN GARDE :** Assurez-vous que le nettoyeur ne soit pas branché à son bloc d'alimentation électrique avant de l'ouvrir ou d'effectuer toute opération d'entretien.
-  **MISE EN GARDE :** Pour éviter d'endommager le bloc d'alimentation ou le câble électrique, ne déplacez jamais le bloc d'alimentation en le tenant par son câble et ne le tirez pas non plus pour le débrancher de la prise de courant. Tirez plutôt directement sur la fiche elle-même pour la débrancher. Ne tirez pas sur le câble lorsqu'il contourne des coins ou des rebords coupants.
-  **MISE EN GARDE :** Ne jouez pas avec le nettoyeur ni avec le câble et ne l'appliquez pas sur aucune partie du corps. Il peut aspirer et arracher les cheveux ou la peau. Les utilisateurs et baigneurs peuvent trébucher sur le câble ou s'empêtrer dans le câble, ce qui peut provoquer des noyades.
-  **MISE EN GARDE :** Ne faites pas fonctionner l'appareil si le câble ou le bloc d'alimentation est endommagé.
-  **MISE EN GARDE :** Avant d'installer le nettoyeur, veillez à bien comprendre sa garantie. Ce nettoyeur n'est pas conçu pour nettoyer automatiquement des marches ni fonctionner sous une couverture solaire. Il n'a pas non plus été conçu pour le premier nettoyage d'une piscine nouvellement installée.
-  **MISE EN GARDE :** Le nettoyeur ne doit pas être utilisé lorsque des baigneurs s'y trouvent.
-  **MISE EN GARDE :** Le bloc d'alimentation électrique doit à tout moment se trouver à au moins 4 mètres (12 pi) du bord de la piscine!
-  **AVERTISSEMENT :** Il est recommandé, après chaque utilisation, de nettoyer le sac filtrant et de vérifier la turbine pour s'assurer qu'aucun débris ne peut empêcher le fonctionnement de l'appareil.
-  **AVERTISSEMENT :** Débranchez le bloc d'alimentation de la prise de courant lorsque l'appareil n'est pas utilisé.
-  **AVERTISSEMENT :** N'allumez PAS le nettoyeur de piscine (« ON ») s'il n'est pas complètement sous l'eau. Faire fonctionner le nettoyeur hors de l'eau peut l'endommager gravement et annule sa garantie. N'oubliez jamais de mettre le bloc d'alimentation électrique hors tension (« OFF ») et de le débrancher de la prise électrique avant de retirer le nettoyeur de la piscine.
-  **AVERTISSEMENT :** Si votre nettoyeur est endommagé ou ne fonctionne pas adéquatement, adressez-vous au service à la clientèle de SmartPool au info@smartpooleurope.com ou consultez notre site Internet www.smartpooleurope.com avant de l'utiliser.

CES INSTRUCTIONS DOIVENT ÊTRE CONSERVÉES

Félicitations pour votre achat de l'aspirateur de piscine automatique le plus perfectionné du marché sur le plan technique. Le SmartPool Scrubber60 est facile à utiliser et vous permet de nettoyer votre piscine à moindre coût et sans efforts. En suivant ce mode d'emploi simple, vous pourrez nettoyer votre piscine rapidement et de façon efficace à l'aide du SmartPool Scrubber60 dès aujourd'hui et pour de nombreuses années à venir.

INSTALLATION

- Placez le bloc d'alimentation électrique dans une zone permettant à la personne utilisant l'aspirateur d'accéder à l'intégralité de la piscine.
- Assurez-vous de brancher le bloc d'alimentation dans une prise de courant de sécurité uniquement, comme un disjoncteur de fuite à la terre (GFI) ou un relais de mise à la terre (ELI).
- Observez le bloc d'alimentation pour vous assurer que l'interrupteur est en position « off ».
- Branchez le bloc d'alimentation dans la prise protégée.
- Branchez le connecteur du nettoyeur dans le bloc d'alimentation. Le connecteur est claveté et pourra donc être branché au bloc d'alimentation d'une seule façon. Assurez-vous que la prise est correctement enfoncée dans le bloc d'alimentation. Faites glisser la serrure du connecteur (collier de serrage) sur le connecteur et tournez-la dans le sens des aiguilles d'une montre jusqu'à ce qu'elle soit serrée.

NE FAITES PAS FONCTIONNER LE NETTOYEUR HORS DE L'EAU. FAIRE FONCTIONNER LE NETTOYEUR HORS DE L'EAU ABÎME LES MOTEURS ET ANNULE LA GARANTIE

- Placez le nettoyeur dans la piscine et, en cas de besoin, balancez-le d'un côté à l'autre pour libérer l'air pouvant être emprisonné à l'intérieur. Le nettoyeur s'enfoncera jusqu'au fond de la piscine.
- Laissez glisser une longueur suffisante du cordon bleu dans l'eau pour vous assurer que le nettoyeur atteint facilement toute la surface de la piscine.
- Le nettoyeur commence alors son programme de nettoyage.
- Il s'éteint automatiquement au bout de trois heures.
- Si un deuxième nettoyage s'avère nécessaire, ou si l'appareil s'est malencontreusement éteint, vous devez attendre une minute avant de rallumer l'unité.



REMARQUE IMPORTANTE :

En mode de fonctionnement normal, le robot peut sembler s'arrêter quelques secondes. Il s'agit d'une attitude normale faisant partie du programme de nettoyage du robot. L'appareil a différentes manières de nettoyer les murs. Il peut monter jusqu'à la surface, brosser la ligne d'eau, et redescendre vers le sol. Il peut également monter jusqu'à la surface, s'arrêter de fonctionner quelques secondes, s'éloigner du mur, se remettre en marche, sa pompe d'aspiration le propulsant vers le fond. Il peut enfin monter jusqu'à la surface, brosser la ligne d'eau, s'arrêter un moment et s'éloigner de la paroi en flottant avant de redescendre vers le fond. Toutes ces variations ont été programmées afin de nettoyer votre piscine rapidement et efficacement.

Cet appareil a été conçu pour nettoyer toutes les zones de votre piscine. Il montera aux parois, et atteindra la surface de temps en temps. Il est possible qu'une fois la surface atteinte, il semble continuer à progresser dans la même direction, ou flotter pendant quelques secondes à quelques minutes. Il s'agit d'un fonctionnement normal, le nettoyeur reprendra ensuite son chemin vers le bas de la paroi pour poursuivre le nettoyage de la piscine. La majorité des impuretés se trouvant sur le sol, le nettoyeur se concentre sur le nettoyage du sol.

Retirer le nettoyeur de la piscine

- Tirez lentement sur le cordon bleu pour approcher le nettoyeur de la surface et du rebord de la piscine. NE SORTEZ PAS LE NETTOYEUR DE LA PISCINE EN LE TIRANT PAR LE CORDON.
- Penchez-vous et saisissez la poignée du nettoyeur pour le sortir de la piscine tel qu'indiqué ci-dessous.



Image 1 SAISIR LA POIGNÉE



Image 2 LE SORTIR DE LA PISCINE PAR LA POIGNÉE

L'appareil doit être conservé dans un endroit l'abritant des intempéries afin de protéger son revêtement.

Nettoyage du sac à filtre

Le sac à filtre doit être nettoyé après chaque utilisation.

- Retournez le nettoyeur et posez-le sur le sol, couvercle inférieur vers le haut.
- TPresser les 2 loquets rouges vers le centre du robots comme illustré à la fig. 3. Soulever la plaque de support du sac du robot.

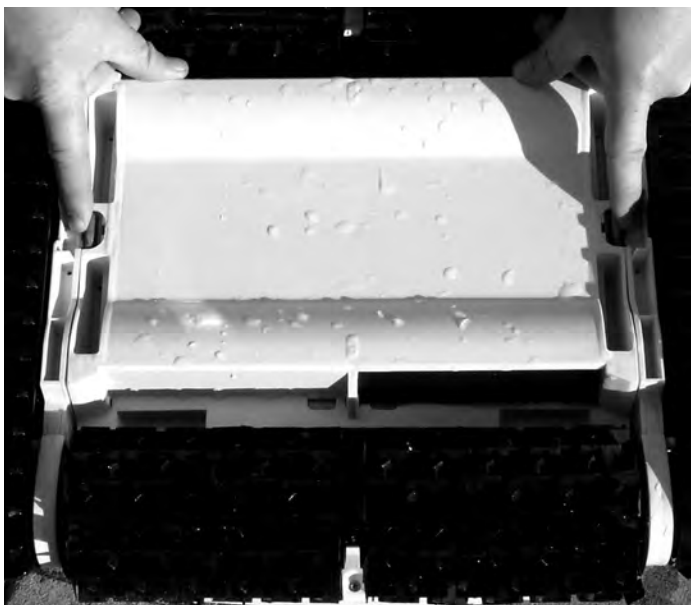

Image 3

- Retirer le sac de son support en agrippant d'une main la plaque de support et de l'autre le sac. Eliminer les impuretés se trouvant dans le sac.



Image 4

- Retournez le sac à filtre et nettoyez les débris à l'aide d'un jet d'eau tel qu'indiqué à l'image 5. Si le sac est très sale, vous pouvez le laver seul à la machine, à l'envers, à l'eau froide et avec un détergent doux.

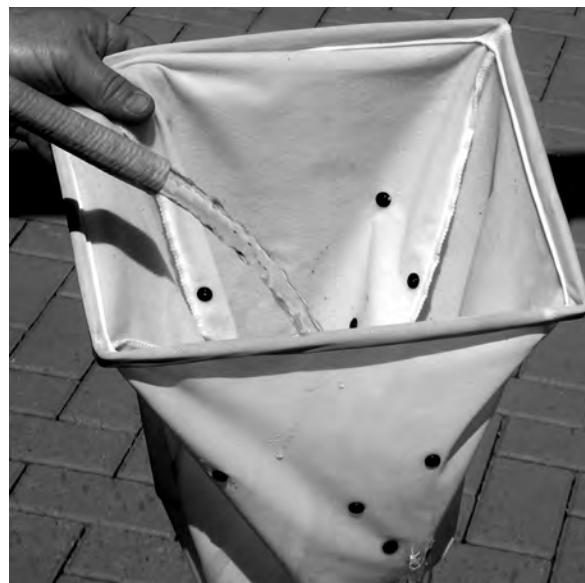

IMAGE 5

- Nettoyez tous les débris du couvercle inférieur pour vous assurer de retirer toute la saleté des filtres du déversoir, tel qu'indiqué à l'image 6.



IMAGE 6

- Pour remettre en place le sac, commencer par le mettre dans le bon sens. Ensuite, insérer l'armature du sac dans les rainures prévues à cet effet dans la plaque de support. Vérifier que le sac soit bien inséré dans la plaque de support.



IMAGE 7

- Pousser fermement l'armature du sac, dans les rainures. Le sac est désormais en place.
- Saisissez le couvercle inférieur, puis retournez-le de façon à ce que le sac pende sous celui-ci. Remettez le couvercle inférieur sur le nettoyeur en prenant garde à insérer le sac à filtre dans le nettoyeur. **ASSUREZ-VOUS QUE LE FILTRE EST À L'INTÉRIEUR DU NETTOYEUR SINON LE COUVERCLE NE FERMERA PAS ET NE SE VERROUILLERA PAS.**
- Mettre en place la plaque de support dans le robot. Vérifier que la plaque de support de sac soit bien positionnée sur le corps du nettoyeur et refermer les loquets. La plaque et le sac sont désormais en place.

Entretien du cordon

Pendant l'utilisation du SmartPool Scrubber60, il se peut que le cordon commence à s'enrouler. Des torsades excessives peuvent faire en sorte que l'aspirateur ne nettoie pas toute la surface de la piscine.

- Pour dérouler le cordon, il est préférable qu'il soit humide.
- Posez le nettoyeur sur le sol tel qu'indiqué ci-dessous.
- Assurez-vous de le poser dans un endroit dégagé où vous pourrez étendre le cordon sur toute sa longueur.
- Tirez sur le cordon de façon à ce qu'il ne touche pas le sol.
- À la main, tournez le cordon dans le sens opposé.
- Une fois que le cordon est tendu, enroulez-le pour le ranger, tel qu'indiqué ci-dessous.



Rangement du cordon

- Enroulez le cordon de façon lâche tel qu'indiqué ci-dessous.



Tenez le cordon à proximité du nettoyeur. Formez une boucle d'environ deux pieds avec le cordon, tel qu'indiqué.

Au moment de former la boucle, enroulez le cordon légèrement dans le sens contraire des aiguilles d'une montre pour maintenir sa forme.

NE SERREZ PAS LE CORDON AUTOUR D'OBJETS.

Stockage pour l'hiver

Si les températures tombent régulièrement en dessous de 5 degrés Celsius (45 degrés Fahrenheit), le nettoyeur et le bloc d'alimentation doivent être rangés à l'intérieur.

Guide de dépannage

SYMPTÔME	RAISON POSSIBLE	SOLUTION
Le cordon se tord ou le câble s'enroule	Obstruction dans la piscine	Enlever l'obstruction dans la piscine.
	La longueur du cordon placée dans la piscine est trop importante.	Ne placez dans la piscine qu'une longueur de cordon suffisante pour permettre à l'appareil de nettoyage d'atteindre le fond. Laissez le cordon excédentaire rentrer dans l'appareil de nettoyage, au besoin.
	Enroulement excessif	Déroulez le cordon (se reporter à la page 12, Entretien du câble)
	Le cordon est branché au bloc d'alimentation	Assurez-vous de débrancher le cordon du bloc d'alimentation après chaque utilisation afin de soulager la tension
Scrubber60 se déplace en cercle	Sac à filtre obstrué	Nettoyez le sac à filtre (se reporter à Nettoyage du sac à filtre, sur la page 11)
	Le couvercle inférieur n'est pas posé correctement dans l'appareil de nettoyage	Enlevez le couvercle inférieur, assurez-vous que le sac à filtre est installé correctement et remettez-le dans l'appareil de nettoyage. (Voir page 12)
	Débris emprisonnés dans le rail	Soulevez doucement tous les rails pour enlever les débris
Scrubber60 ne couvre pas l'ensemble de la piscine	Le bloc d'alimentation est mal positionné	Positionnez le bloc d'alimentation de façon à ce que l'appareil de nettoyage puisse atteindre toutes les parois.
	La pompe pour filtration de la piscine est en marche	Éteignez la pompe pour filtration de la piscine.
	Le sol et les parois sont trop glissants	Brossez le sol et les parois.
	Enroulement excessif	Déroulez le cordon (se reporter à la page 12, Entretien du câble)
	Débris emprisonnés dans le rail	Soulevez doucement tous les rails pour enlever les débris
Scrubber60 ne monte pas sur les parois	Débris dans le sac à filtre	Videz le sac à filtre et lavez-le.
	Le sol et les parois sont trop glissants	Brossez le sol et les parois.
	L'eau est trop froide	Assurez-vous que la température de l'eau atteint au moins 60°.
	Les brosses sont usées	Remplacez les brosses – communiquez avec votre fournisseur.
L'appareil de nettoyage ne se déplace pas	Débris dans le sac à filtre	Essayez l'appareil de nettoyage sans le sac à filtre. Si l'appareil de nettoyage commence à se déplacer, nettoyez le sac à filtre.
	Le couvercle inférieur n'est pas installé correctement	Enlevez le couvercle inférieur, assurez-vous que le sac à filtre est installé correctement et remettez-le dans l'appareil de nettoyage. (Voir page 12)
	Débris emprisonnés dans le rail	Soulevez doucement tous les rails pour enlever les débris
Scrubber60 ne s'enfonce pas dans l'eau	Air emprisonné dans le sac à filtre	Sortez l'appareil de nettoyage de la piscine. Lavez le sac à filtre. Remettez l'appareil de nettoyage dans la piscine, en le balançant d'avant en arrière pour faire sortir l'air
Scrubber60 fait des cabrés	Débris dans le sac à filtre	Essayez l'appareil de nettoyage sans le sac à filtre. Si l'appareil de nettoyage ne fait pas de cabrés, nettoyez le sac à filtre.
	Débris emprisonnés autour du tube de la roue	Vérifiez le tube de la roue afin de déceler la présence de cheveux ou de débris, et enlevez-les au besoin.
	Le couvercle inférieur n'est pas installé correctement	Enlevez le couvercle inférieur, assurez-vous que le sac à filtre est installé correctement et remettez-le dans l'appareil de nettoyage. (Voir page 12)
	Débris emprisonnés dans le rail	Soulevez doucement tous les rails pour enlever les débris
Scrubber60 sort de l'eau	Air emprisonné dans le sac à filtre	Essayez l'appareil de nettoyage sans le sac à filtre. Si l'appareil de nettoyage ne sort pas de l'eau, nettoyez le sac à filtre.
Le voyant DEL du bloc d'alimentation ne s'allume pas	Prise avec disjoncteur de fuite de terre défectueuse	Vérifiez le bloc d'alimentation en utilisant une autre prise avec disjoncteur de fuite de terre.
	Rallonge défectueuse	Enlevez la rallonge et branchez le bloc d'alimentation directement sur une prise avec disjoncteur de fuite de terre.
L'appareil de nettoyage ne parcourt que quelques pieds.	Installation incorrecte du couvercle inférieur ou du sac à filtre	Essayez l'appareil de nettoyage sans le sac à filtre (remettez d'abord le couvercle inférieur). Si l'appareil de nettoyage parcourt plus de quelques pieds, réinstallez le sac à filtre et le couvercle inférieur.
<p>Si, après avoir suivi toutes les étapes de dépannage, votre appareil de nettoyage ne fonctionne toujours pas bien, veuillez communiquer avec le service à la clientèle de SmartPool, Inc. au 1-732-730-9880. Vous pouvez également vous rendre sur notre site Web à l'adresse http://www.smartpool.com/website/repairs.html pour visionner des vidéos et pour des solutions de dépannage supplémentaires.</p>		

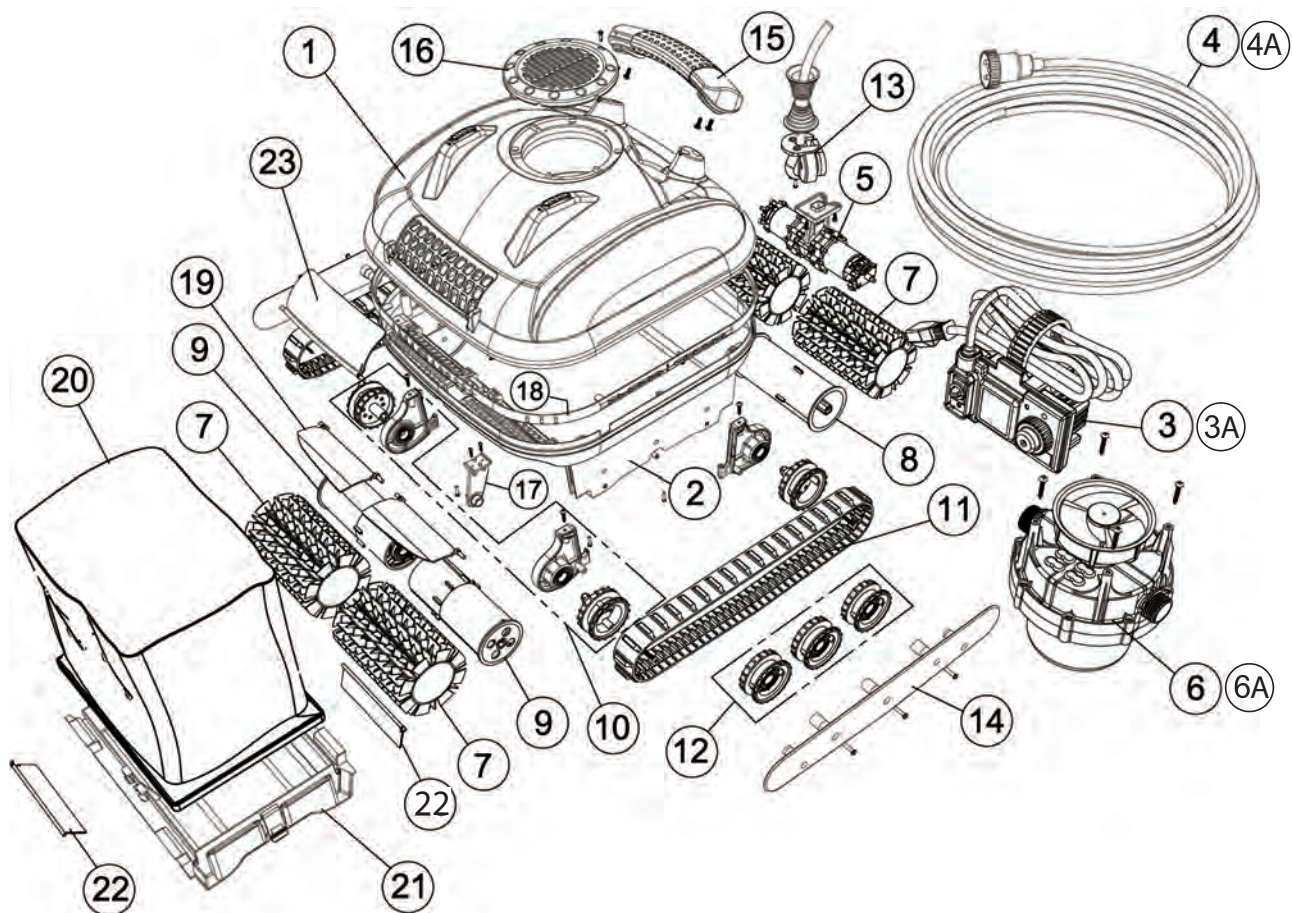

Emplacement	N° de pièce	Description
1	NC7215	Couvercle supérieur
2	NC7206	Châssis inférieur
3	NC7222	Boîtier d'alimentation
4	NC7223	Cordon flottant
5	NC7207	Moteur d'entraînement
6	NC7213	Moteur de pompe
7	NC1004	Brosse d'entraînement (lot de 2)
8	NC7208	Tube de la roue d'entraînement
9	NC7212	Tube de la roue non motrice
10	NC7204	Support de brosse avec roulement et roue d'entraînement (G et D) (1 lot par côté)
11	NC7216	Chenilles
12	NC7217	Roues de chenille (lot de 6)
13	NC7205	Réducteur de tension du câble
14	NC7218	Cache de roues de chenille (G et D)
15	NC7209	Poignée
16	NC7210	Grille de protection de la turbine
17	NC7203	Support central de brosse
18	NC7219	Joint d'étanchéité supérieur et inférieur
19	NC7211	Clapets de vidange rapide intérieurs
20	NC7220	Sac filtrant
21	NC7202	Couvercle inférieur
22	NC7201	Porte du couvercle inférieur
23	NC7214	Clapet anti-retour supérieur

GARANTIE LIMITÉE

SmartPool Scrubber60 a été fabriqué, testé et inspecté conformément à des exigences techniques soigneusement précisées. Il est garanti comme étant exempt de défauts matériels et de vices de fabrication en conditions d'utilisation réputées normales et assujetties aux réserves, conditions et limitations décrites ci-dessous.

La présente garantie est concédée au premier acheteur pour une période de 24 mois suivant la date d'achat.

Cette garantie s'applique à tout usage réputé normal et raisonnable de SmartPool Scrubber60. Les dommages, défauts, dysfonctionnements ou toute autre défaillance survenant d'un usage sans le transformateur d'origine, ou tout autre usage qui ne se conforme pas aux instructions du mode d'emploi, y compris l'incapacité de l'acheteur d'assurer un entretien réputé raisonnable et nécessaire, invalideront la présente garantie. Les dommages, défauts, dysfonctionnements ou toute autre défaillance, causés par ou liés à un réparateur autre qu'un technicien agréé par SMARTPOOL ne seront pas couverts.

Les obligations de garantie de SMARTPOOL sont limitées à la réparation ou au remplacement du produit ou de tout composant défectueux, à la discrétion de SMARTPOOL. Une telle réparation ou un tel remplacement peut concerner l'usage de composants remis à neuf ainsi que celui des blocs, à la discrétion de SMARTPOOL. En aucun cas ou pour quelque montant que ce soit, SMARTPOOL ne saura être tenu responsable de dommages indirects ou accidentels, ou de préjudices ou blessures survenus à des personnes utilisant l'article, ou à des biens utilisés en rapport avec celui-ci, ou encore d'aucune perte de profit ou de tous coûts ou dépenses de quelque sorte ou nature que ce soit.

IL N'EXISTE AUCUNE AUTRE GARANTIE OU REPRÉSENTATION, EXPRESSE OU IMPLICITE, QU'IL S'AGISSE DE QUALITÉ MARCHANDE, D'APTITUDE À UN BUT QUELCONQUE OU AUTRE STIPULÉE PAR SMARTPOOL AUTRE QUE CELLE EXPRESSÉMENT STIPULÉE DANS CETTE GARANTIE. AUCUNE PERSONNE, PERSONNE MORALE OU ENTREPRISE N'EST AUTORISÉE À FAIRE DES OBSERVATIONS OU À DÉCRÉTER DES OBLIGATIONS AU NOM DE SMARTPOOL, À L'EXCEPTION DE CE MENTIONNÉ AUX PRÉSENTES. LES PROCÉDURES DE RECOURS MENTIONNÉES DANS CETTE GARANTIE SONT EXPRESSÉMENT COMPRIS COMME ÉTANT DES PROCÉDURES DE RECOURS DISPONIBLES POUR LE PROPRIÉTAIRE DE L'ARTICLE, ET CETTE GARANTIE CONSTITUE L'ACCORD INTÉGRAL ET EXHAUSTIF ENTRE SMARTPOOL ET LE PROPRIÉTAIRE DE L'ARTICLE. CETTE GARANTIE PRÉSENTE LES SEULES OBLIGATIONS DE SMARTPOOL, RELATIVEMENT À L'ARTICLE ; IL N'EXISTE AUCUNE AUTRE GARANTIE S'ÉTENDANT AU-DELÀ DE LA DESCRIPTION DÉCRITE AUX PRÉSENTES.

Pour faire réparer les produits couverts par une garantie, prenez contact avec le magasin où vous avez acheté votre SmartPool Scrubber60. Lorsque ce magasin aura approuvé votre demande, renvoyez le SmartPool Scrubber60, dans un emballage convenable, à l'adresse que le magasin vous aura donnée. Joignez au SmartPool Scrubber60 une copie de la facture faisant apparaître la date de l'achat, le numéro de série ainsi que la description du problème.

ATTENTION :





















Certains liners de vinyle sont davantage sujets à la dégradation superficielle ou à l'usure des motifs dues à des objets comme les brosses, les flotteurs, les jouets, les distributeurs de chlore et les aspirateurs de piscine automatiques lorsque ceux-ci entrent en contact avec les surfaces de vinyle. De tels motifs peuvent être sérieusement égratignés ou abrasés, rien qu'en frottant la surface à la brosse. L'encre des motifs peut également s'estomper en cas de contact avec des objets dans la piscine. MaxiPool n'est pas responsable de l'usure des motifs, de l'abrasion, des marques ou de tout autre dommage de quelque sorte que ce soit survenant aux liners de vinyle, pas plus que la présente garantie limitée ne couvre les dommages cités.



Manual de funcionamiento del limpiador automático SmartPool Scrubber60 (NC72EU)

INSTRUCCIONES IMPORTANTES ACERCA DE LA SEGURIDAD

LEA Y SIGA TODAS LAS INSTRUCCIONES

-  **PELIGRO:** Riesgo de descarga eléctrica o electrocución. La alimentación eléctrica de este producto debe instalarse cumpliendo con las normas del Código Nacional de Electricidad y según todos los códigos y decretos aplicables. Una instalación incorrecta puede dar lugar a situaciones peligrosas que pueden provocar la muerte o lesiones graves por descarga eléctrica a los usuarios de la piscina u otras personas, así como causar daños a la propiedad.
-  **ADVERTENCIA:** NO UTILICE EXTENSIONES - SU USO PUEDE SER CAUSA DE MUERTE O LESIONES.
-  **ADVERTENCIA:** Para reducir el riesgo de lesiones, no permita que los niños utilicen este producto salvo que estén estrechamente supervisados en todo momento.
-  **ADVERTENCIA:** Si la temperatura ambiental sobrepasa los 46 °C, proteja la fuente eléctrica contra la luz solar. No cubra la fuente eléctrica.
-  **ADVERTENCIA:** Este producto ha sido creado con el único propósito de usarlo como limpiador automático de piscinas, según se describe en este manual; la garantía quedará anulada si se utiliza el producto para cualquier otro fin o se le hace alguna modificación.
-  **ADVERTENCIA:** No permita que los niños toquen o usen las unidades de alimentación eléctrica ni jueguen cerca de ellas.
-  **ADVERTENCIA:** Para proteger la toma de corriente y evitar descargas eléctricas se debe instalar un interruptor de fallo de conexión a tierra (GFCI - EE. UU.) y un interruptor de fuga a tierra (ELI - UE). No instalar dichos dispositivos puede dar lugar a situaciones peligrosas que pueden provocar la muerte o lesiones graves por descarga eléctrica a los usuarios de la piscina u otras personas, así como causar daños a la propiedad.
-  **ADVERTENCIA:** No conecte la unidad a la alimentación de corriente alterna hasta que no complete la instalación.
-  **ADVERTENCIA:** No lo use si la unidad está dañada de cualquier manera.
-  **ADVERTENCIA:** Para su uso el equipo debe sumergirse completamente en el agua, de lo contrario la garantía quedará anulada.
-  **ADVERTENCIA:** Asegúrese de que el robot limpiador de piscinas esté desconectado de la alimentación eléctrica antes de abrir la unidad o de realizar cualquier labor de mantenimiento.
-  **ADVERTENCIA:** Para evitar daños a la unidad de alimentación y al cable, nunca agarre la unidad por el cable ni tire de él para desconectar el equipo del tomacorriente. En lugar de esto, desconéctelo tirando del enchufe para sacarlo del tomacorriente. No jale el cable pasándolo por esquinas o por bordes afilados.
-  **ADVERTENCIA:** No juegue con el limpiador ni con el cable, y no lo use para el cuerpo. Puede trabar o desgarrar pelo o partes del cuerpo. Los bañistas pueden tropezar o enredarse con el cable y podrían ahogarse.
-  **ADVERTENCIA:** No use la unidad si su cable o su fuente de alimentación están dañados.
-  **ADVERTENCIA:** Antes de instalar el limpiador, asegúrese de comprender su cobertura. El limpiador no fue diseñado para limpiar de forma automática los escalones o para funcionar bajo cubiertas solares de piscinas. Tampoco está diseñado para realizar la limpieza inicial de una piscina recién instalada.
-  **ADVERTENCIA:** Su limpiador no debe utilizarse mientras las personas están en la piscina.
-  **ADVERTENCIA:** ¡La unidad de suministro eléctrico debe permanecer, en todo momento, al menos a 12 pies / 4 metros de distancia del borde de la piscina!
-  **ADVERTENCIA:** Se recomienda limpiar la bolsa del filtro e inspeccionar el rotor después de cada uso para asegurarse de que no tenga basura.
-  **ADVERTENCIA:** Cuando no esté utilizando el equipo, desconecte la fuente eléctrica del tomacorriente.
-  **ADVERTENCIA:** NO ponga el interruptor del limpiador en la posición "ON" si no está sumergido en el agua. Hacer funcionar el limpiador fuera del agua puede causarle daños severos y anular su garantía. Recuerde siempre apagar la alimentación ("OFF") y desconectar el limpiador del tomacorriente antes de sacarlo de la piscina.
-  **PRECAUCIÓN:** Si su limpiador de piscina no trabaja como debe, si se ha dejado caer o ha sufrido algún daño, comuníquese con el servicio de atención al cliente de SmartPool, Inc. antes de volver a utilizarlo, por el teléfono 1-732-730-9880 o visite su sitio web en www.smartpool.europa.com.

GUARDE ESTAS INSTRUCCIONES

Felicitaciones por la compra de la aspiradora automática para piscinas con la tecnología más avanzada del mercado. El limpiador SmartPool Scrubber60 es fácil de usar y le permitirá mantener limpia su piscina sin muchos gastos ni esfuerzos. Si sigue estas sencillas instrucciones, podrá garantizar que el SmartPool Scrubber60 limpie su piscina rápida y eficientemente, ahora y por muchos años.

Instalación

- Coloque la fuente de suministro eléctrico en un lugar que permita al limpiador cubrir todas las áreas de la piscina.
- Asegúrese de enchufar la fuente únicamente en un tomacorriente protegido por un disyuntor de circuito por falla de conexión a tierra (ground fault interrupter o GFI) o un disyuntor por fuga a tierra (earth leak interrupter o ELI).
- Examine la fuente de suministro eléctrico y cerciórese de que el interruptor de alimentación esté en la posición de apagado.
- Enchufe la fuente en el tomacorriente protegido.
- Enchufe el conector del limpiador en la fuente de suministro eléctrico. El conector tiene tres patas, por lo que sólo se puede conectar de una forma. Asegúrese de que quede bien metido en la fuente de suministro eléctrico. Deslice el seguro del conector (protector contra tirones) sobre el mismo, y gire el seguro hacia la derecha hasta que quede bien ceñido.

**NO PONGA EN MARCHA EL LIMPIADOR FUERA DEL AGUA.
ESTO DAÑARÁ LOS MOTORES Y ANULARÁ LA GARANTÍA**



- Meta el limpiador en la piscina y, si es necesario, muévalo de un lado a otro, para purgar el aire atrapado. El limpiador se hundirá hasta el fondo de la piscina.
- Meta en el agua un tramo suficientemente largo de cable azul que garantice que el limpiador pueda llegar a todas las áreas de la piscina.
- El limpiador comenzará a ejecutar su programa de limpieza,
- y se apagará automáticamente a las tres horas.
- Si necesita repetir la limpieza, o si la unidad se apaga accidentalmente, debe esperar que transcurra un minuto antes de volver a encender la unidad.

ACLARACIÓN IMPORTANTE: Durante su funcionamiento normal, el limpiador dará la impresión de apagarse por algunos segundos. Esto es normal y forma parte del programa de limpieza de piscinas. La unidad tiene múltiples maneras de limpiar las paredes. Podrá trepar a la parte superior, cepillar y, luego de voltearse, volver a sumergirse hasta el fondo de la piscina. También es posible que suba a la superficie, se apague durante unos segundos, se aleje de la pared y encienda el motor de la bomba nuevamente, descendiendo hasta el fondo, lejos de la pared. O también podría trepar la pared, cepillar la línea de flotación, apagar el motor de la bomba y flotar en dirección opuesta a la pared hacia el fondo de la piscina. Todas estas variantes se encuentran programadas en el limpiador y han sido diseñadas para limpiar rápida y eficientemente la totalidad de la piscina.

Esta unidad fue diseñada para limpiar todas las zonas de la piscina. Trepará a lo alto de las paredes, y de vez en cuando subirá a la superficie. A medida que trepa por las paredes podrá permanecer en la superficie y continuar funcionando allí desde unos segundos a algunos minutos. Esto forma parte de su funcionamiento normal; eventualmente el limpiador volverá al fondo de la piscina para seguir limpiando. La mayoría de la suciedad se concentra en el fondo de la piscina, por lo que el limpiador permanecerá la mayor parte del tiempo allí.

Cómo sacar el limpiador de la piscina

- Tire lentamente del cable azul para sacar el limpiador hasta la superficie y cerca del borde de la piscina. **NO SAQUE EL LIMPIADOR DE LA PISCINA TIRANDO DEL CABLE.**
- Agáchese, agarre el limpiador por el asa y sáquelo de la piscina, como se muestra abajo.



Figura 1 CÓMO AGARRAR EL ASA



Figura 2 TÓMELO POR EL ASA PARA SACARLO DE LA PISCINA

La unidad se debe guardar en un área bastante protegida de la acción de los elementos, para que conserve su acabado.

Cómo limpiar la bolsa del filtro

La bolsa del filtro se debe limpiar cada vez, después de usarla.

- Voltee el limpiador boca abajo y colóquelo en el suelo de manera que la tapa inferior quede orientada hacia arriba.
- Presione las dos pestañas rojas hacia dentro, en dirección al centro del limpiador, como se muestra en la figura 3. Levante la tapa inferior unida a la bolsa del filtro y sáquela del limpiador.



Figura 3

- Sujete la tapa inferior firmemente con una mano, mientras con la otra toma la bolsa del filtro y tira de ella, para separarla de la tapa. Remueva la suciedad del interior de la bolsa.

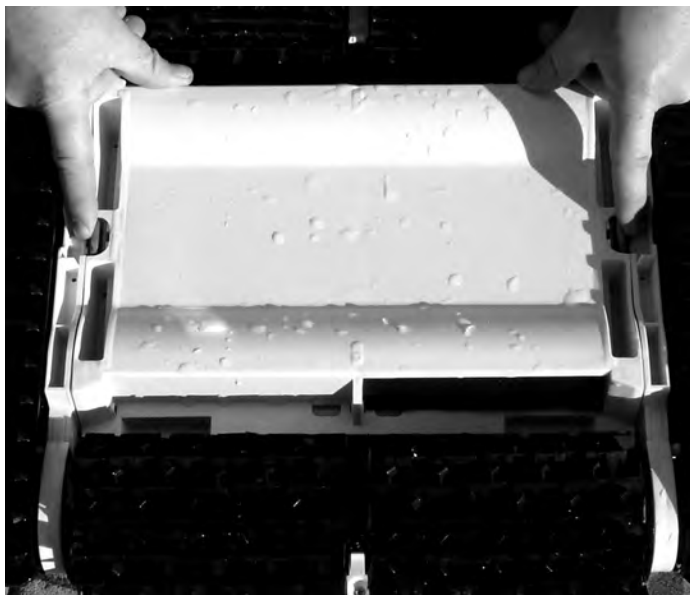

Figura 4

- Vire al revés la bolsa del filtro y lávela con el chorro de agua de la manguera hasta eliminar todos los escombros, como se ilustra en la Fig. 5. Si la bolsa está muy sucia puede lavarla en la lavadora, virada al revés, con agua fría y un detergente suave, sin otras prendas.



FIGURA 5

- Lave la tapa inferior, bajo el chorro de agua, para eliminar toda la suciedad de los filtros finos que se hallen en las aberturas de entrada, como se muestra en la Fig. 6.

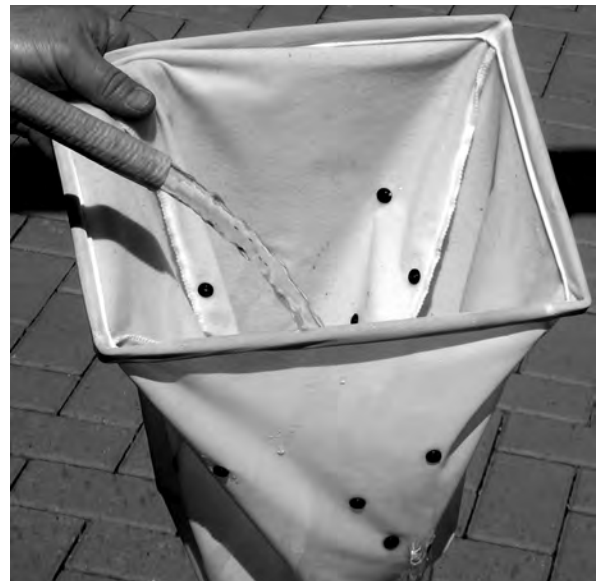

FIGURA 6

- Para volver a colocar la bolsa del filtro, primero asegúrese de que quede con el lado correcto hacia afuera. A continuación coloque el borde de la bolsa sobre la tapa inferior, asegurándose de que encaje completamente en la guía. Compruebe que la sección inferior del filtro esté bien colocada sobre la tapa inferior.



FIGURA 7

- Meta a presión el borde de la bolsa por toda la guía, incluyendo las esquinas. La bolsa ya está instalada.
- Recoja la tapa inferior y voltéela, para que la bolsa cuelgue abajo de ella. Vuelva a colocar cuidadosamente la tapa inferior en el limpiador, para que la bolsa del filtro quede dentro del cuerpo del limpiador. **VERIFIQUE QUE TODO EL MATERIAL DEL FILTRO QUEDE DENTRO DEL LIMPIADOR, DE LO CONTRARIO, LA TAPA NO SE CERRARÁ ADECUADAMENTE.**
- Una vez que la tapa inferior esté colocada en su lugar, presiónela firmemente hacia dentro del limpiador. Tire de ella con suavidad para comprobar que esté correctamente trabada. La tapa ya está instalada.

Mantenimiento del cable

Es posible que, con el uso del limpiador SmartPool Scrubber60, el cable comience a torcerse. Si llega a torcerse demasiado, puede hacer que no se cubra toda la superficie necesaria durante la limpieza de la piscina.

- Para desenrollar el cable, es mejor que éste esté húmedo.
- Coloque el limpiador en el suelo, como se muestra a continuación.
- Asegúrese de hacerlo en un área despejada, donde pueda extender el cable en línea recta.
- Hale el cable, para levantarlo del suelo.
- Con los dedos, enrolle el cable en la dirección contraria a la dirección en que está enrollado.
- Cuando el cable quede estirado, envuélvalo para guardarlo, como se muestra.



Cómo guardar el cable

- Enrolle el cable en forma de lazos sueltos, como se muestra abajo.



Sostenga el cable cerca del limpiador. Haga con el cable un lazo de cerca de dos pies, como se ilustra.

Al hacerlo, enrolle ligeramente el cable en el sentido contrario a las agujas del reloj, para mantener su forma.

NO ENROLLE EL CABLE CEÑIDAMENTE ALREDEDOR DE NINGÚN OBJETO.

Cómo guardarlo durante el invierno.

Si las temperaturas son por lo regular de 45 grados Fahrenheit o 5 grados centígrados, se debe guardar el limpiador y la fuente de suministro eléctrico en algún área en interiores.

GUÍA DE RESOLUCIÓN DE PROBLEMAS

SÍNTOMA	POSIBLE CAUSA	SOLUCIÓN
El cordón se retuerce o el cable se enrolla	Obstrucción en la piscina	Elimine la obstrucción en la piscina.
	Hay un tramo demasiado largo del cordón en la piscina.	Introduzca en la piscina sólo el tramo de cordón necesario para que el limpiador llegue al fondo. Deje que el limpiador hale hacia adentro el cordón sobrante cuando sea necesario.
	Enrollamiento excesivo	Desenrolle el cordón (consulte Mantenimiento del cable en la página 20).
	El cordón está conectado a la fuente de alimentación	Asegúrese de desconectar el cordón de la fuente de alimentación después de cada uso para aliviar cualquier tensión.
El Scrubber60 se mueve en círculos	Bolsa del filtro atascada	Limpie la bolsa del filtro (Consulte Limpieza de la bolsa del filtro en la página 19).
	La tapa inferior no está colocada correctamente en el limpiador	Retire la tapa inferior, verifique que la bolsa del filtro esté bien colocada y vuelva a colocarla en el limpiador. (Consulte la figura 20)
	Hay residuos atrapados en la oruga	Suavemente, levante todas las orugas para quitar cualquier residuo allí atrapado.
El Scrubber60 no está abarcando todas las áreas de la piscina	La fuente de alimentación está mal ubicada	Coloque la fuente de alimentación en una posición tal que el limpiador pueda llegar a todas las paredes.
	La bomba del filtro de la piscina está encendida	Apague la bomba del filtro de la piscina.
	El piso y las paredes están demasiado resbalosos	Cepille los pisos y las paredes.
	Enrollamiento excesivo	Desenrolle el cordón (consulte Mantenimiento del cable en la página 20).
	Hay residuos atrapados en la oruga	Suavemente, levante todas las orugas para quitar cualquier residuo allí atrapado.
El Scrubber60 no sube por las paredes	Hay residuos en la bolsa del filtro	Vacíe y lave la bolsa del filtro.
	El piso y las paredes están demasiado resbalosos	Cepille los pisos y las paredes.
	El agua está demasiado fría	Asegúrese de que la temperatura del agua alcance, como mínimo, los 60°.
	Los cepillos están gastados	Cambie los cepillos; comuníquese con su vendedor.
El limpiador no se mueve	Hay residuos en la bolsa del filtro	Pruebe el limpiador sin la bolsa del filtro. Si el limpiador empieza a moverse, limpie la bolsa del filtro.
	La tapa inferior no está instalada correctamente	Retire la tapa inferior, verifique que la bolsa del filtro esté bien colocada y vuelva a colocarla en el limpiador. (Consulte la figura 7 en la página 20)
	Hay residuos atrapados en la oruga	Suavemente, levante todas las orugas para quitar cualquier residuo allí atrapado.
El Scrubber60 no se hunde	Hay aire atrapado en la bolsa del filtro	Saque el limpiador de la piscina. Lave la bolsa del filtro. Vuelva a colocar el limpiador en la piscina, moviéndolo hacia atrás y adelante para purgar el aire.
Las ruedas delanteras del Scrubber60 se levantan.	Hay residuos en la bolsa del filtro	Pruebe el limpiador sin la bolsa del filtro. Si las ruedas delanteras del limpiador no se levantan, limpie la bolsa del filtro.
	Hay residuos atrapados alrededor del tubo del propulsor	Examine el tubo del propulsor para detectar si hay pelos o residuos en su interior, y quítelos.
	La tapa inferior no está instalada correctamente	Retire la tapa inferior, verifique que la bolsa del filtro esté bien colocada y vuelva a colocarla en el limpiador. (Consulte la figura 7 en la página 20)
	Hay residuos atrapados en la oruga	Suavemente, levante todas las orugas para quitar cualquier residuo allí atrapado.
El Scrubber60 se sale del agua	Hay aire atrapado en la bolsa del filtro	Pruebe el limpiador sin la bolsa del filtro. Si el limpiador no se sale del agua, limpie la bolsa del filtro.
El LED de la fuente de alimentación no se enciende	Falla en el toma del interruptor de falla de conexión a tierra (GFI, en inglés)	Pruebe la fuente de alimentación usando otro toma de interruptor de falla de conexión a tierra.
	Falla en el cordón de prolongación	Retire el cordón de prolongación y enchufe la fuente de alimentación directamente en un toma de interruptor de falla de conexión a tierra.
El limpiador sólo se desplaza unos metros	Instalación incorrecta de la tapa inferior y/o la bolsa del filtro	Pruebe el limpiador sin la bolsa del filtro (volviendo a colocar la tapa inferior). Si el limpiador se desplaza más que unos metros, vuelva a instalar la tapa inferior y la bolsa del filtro.
Si su limpiador sigue funcionando mal después de probar todas las soluciones a los problemas, comuníquese con el servicio de atención al cliente de SmartPool, Inc., al 1-732-730-9880.		
También puede visitar nuestro sitio web en http://www.smartpool.com/website/repairs.html para ver otros videos y soluciones a problemas.		

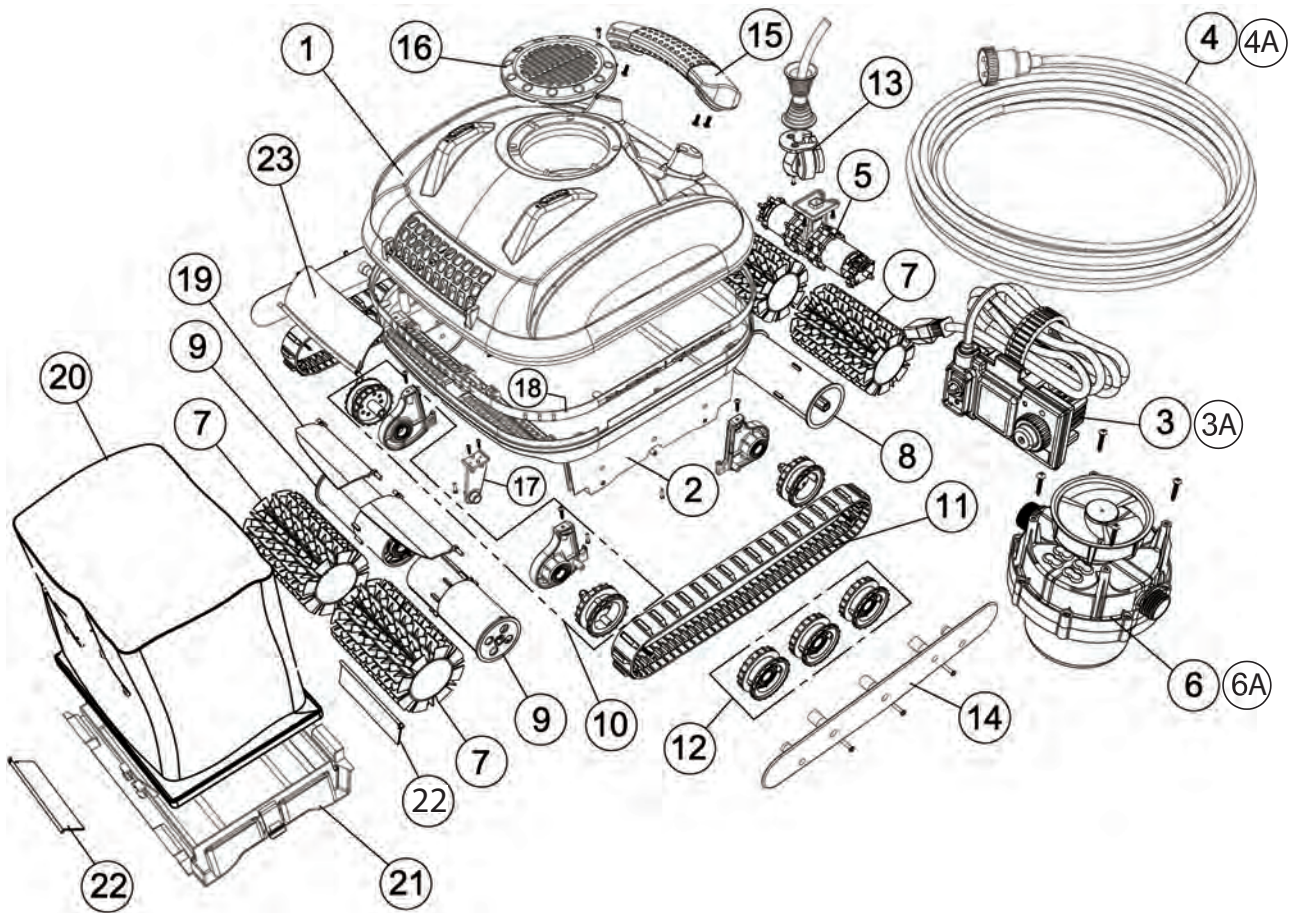

Ubicación	No. pieza	Descripción
1	NC7215	Cubierta superior
2	NC7206	Bastidor inferior
3	NC7222	Fuente eléctrica
4	NC7223	Cordón flotante
5	NC7207	Motor de accionamiento
6	NC7213	Motor de la bomba
7	NC1004	Cepillo del (juego de 2 piezas)
8	NC7208	Tubo de la rueda motriz
9	NC7212	Tubo de la rueda loca
10	NC7204	Montaje del cepillo con cojinete y rueda motriz (I y D) (1 juego a cada lado)
11	NC7216	Orugas
12	NC7217	Ruedas de las orugas (juego de 6)
13	NC7205	Reductor de tensión del cable
14	NC7218	Tapa de las ruedas de las orugas
15	NC7209	Asa
16	NC7210	Tapa del rotor
17	NC7203	Soporte central del cepillo
18	NC7219	Sello de la junta, inferior y superior
19	NC7211	Tapas internas para drenaje rápido
20	NC7220	Bolsa del filtro
21	NC7202	Tapa inferior
22	NC7201	Puertecilla de la tapa inferior
23	NC7214	Tapa de retorno superior

GARANTÍA LIMITADA

SmartPool Scrubber60 se ha fabricado, sometido a prueba e inspeccionado según requisitos de ingeniería cuidadosamente detallados. Se garantiza que el mismo no tiene defectos de materiales ni de mano de obra en condiciones normales de uso y de servicio, según lo dispuesto por las calificaciones, condiciones y limitaciones que siguen.

Esta garantía se ofrece al primer consumidor/comprador, por un lapso de 24 meses desde la fecha de compra.

Esta garantía únicamente ampara el uso normal y razonable del SmartPool Scrubber60. Los daños, los defectos, las fallas de funcionamiento y las demás fallas ocasionadas por su uso sin el transformador original, y por otro uso que no siga lo dispuesto en las instrucciones del Manual del usuario, incluyendo la falta de mantenimiento razonable y necesario ofrecido por el comprador invalidarán esta garantía. No están amparados los daños, los defectos, las fallas de funcionamiento y las demás fallas ocasionadas o relacionadas con las reparaciones efectuadas por cualquier técnico que no sea un representante técnico autorizado de SMARTPOOL.

Las obligaciones de SMARTPOOL en virtud de la garantía, se limitarán a la reparación o al cambio del producto o de todo componente defectuoso, según el criterio de SMARTPOOL. Tal reparación o cambio puede incluir, según el criterio de SMARTPOOL, el uso de componentes o de unidades reacondicionados. SMARTPOOL no se hace responsable, en ningún caso y por ninguna suma, por ningún daño emergente o secundario, ni por ninguna lesión o daño a personas o a propiedades, ocasionados por o que surjan en relación con el producto, ni por el lucro cesante u otros costos o gastos de cualquier tipo o naturaleza.

SMARTPOOL NO OFRECE NINGUNA OTRA GARANTÍA O ASEVERACIÓN, BIEN SEA EXPLÍCITA O IMPLÍCITA, SOBRE LA IDONEIDAD DEL PRODUCTO PARA SU COMERCIALIZACIÓN, PARA UN PROPÓSITO DADO O PARA OTROS FINES, SALVO LA QUE SE OFRECE ESPECÍFICAMENTE EN ESTA GARANTÍA. NINGUNA PERSONA, FIRMA O EMPRESA ESTÁ AUTORIZADA PARA HACER CUALQUIER ASEVERACIÓN NI PARA ASUMIR RESPONSABILIDAD ALGUNA A NOMBRE DE O DE PARTE DE SMARTPOOL, SALVO QUE SE ESPECIFIQUE EN ESTE DOCUMENTO. QUEDA EXPRESAMENTE ENTENDIDO QUE LOS RECURSOS INDICADOS EN ESTA GARANTÍA SE OFRECEN EXCLUSIVAMENTE AL COMPRADOR, Y QUE ESTA GARANTÍA CONTIENE EL CONTRATO ÍNTEGRO ENTRE SMARTPOOL Y EL COMPRADOR. ESTA GARANTÍA ESTABLECE LAS OBLIGACIONES EXCLUSIVAS DE SMARTPOOL RESPECTO A ESTE PRODUCTO, Y NO SE OFRECE MAYOR GARANTÍA QUE LA QUE SE DESCRIBE EN EL TÍTULO DE ESTE DOCUMENTO.

Para obtener el servicio de garantía, comuníquese con la tienda donde compró su SmartPool Scrubber60. Una vez que haya recibido la aprobación de la tienda, devuelva el SmartPool Scrubber60, debidamente empaquetado, al local que ésta le indique. Adjunte al SmartPool Scrubber60 una copia del recibo, indique la fecha de compra, el número de serie y describa el problema.

ADVERTENCIA:





















Algunos revestimientos de vinilo son más susceptibles que otros al desgaste de su superficie o a la pérdida de sus diseños, debido al contacto con la superficie de vinilo de objetos como los cepillos, objetos flotantes, juguetes, surtidores de cloro y limpiadores de piscinas. Tales diseños pueden rayarse o sufrir mucha abrasión simplemente por frotar la superficie con un cepillo. La tinta de los diseños también se puede desprender cuando entra en contacto con objetos dentro de la piscina. MaxiPool no se responsabiliza por, ni ampara con esta garantía limitada, la desaparición de los diseños, la abrasión, las marcas o los daños de cualquier tipo ocasionados al revestimiento de vinilo.



SmartPool Scrubber60 Automatischer Poolreiniger Bedienungsanleitung (NC72EU)

WICHTIGE SICHERHEITSANWEISUNGEN

ALLE ANWEISUNGEN LESEN UND BEFOLGEN

-  **GEFAHR:** Gefahr eines Stromschlags oder Todes durch Stromschlag – Die elektrische Leitung dieses Produktes muss gemäß des National Electrical Code (Nationale Elektrische Vorschriften) und aller anwendbaren örtlichen Vorschriften und Bestimmungen installiert werden. Unsachgemäße Installation führt zu elektrischer Gefahr, die bei Poolbenutzern und anderen durch Stromschlag zu Tod oder schwerer Verletzung führen und auch Schaden an Eigentum verursachen kann.
-  **WARNUNG:** KEINE VERLÄNGERUNGSKABEL VERWENDEN - KANN ZU TOD ODER VERLETZUNG FÜHREN.
-  **WARNUNG:** Um das Verletzungsrisiko zu verringern, dürfen Kinder dieses Produkt nicht verwenden, außer sie sind ständig strengstens überwacht.
-  **WARNUNG:** Wenn die Umgebungstemperatur 46° C. überschreitet, das Netzteil vor direkter Sonneneinstrahlung schützen. Netzteil nicht abdecken.
-  **WARNUNG:** Der einzige Zweck dieses Produkts ist der Einsatz als Poolreinigungs-Roboter, wie in dieser Anleitung beschrieben; alle Veränderungen oder anderen Einsätze machen die Garantie ungültig.
-  **WARNUNG:** Erlauben Sie Kindern nicht, das Netzteil des Gerätes zu verwenden oder zu berühren oder daneben oder in der Nähe davon zu spielen.
-  **WARNUNG:** Ein FI-Schalter (Ground Fault Current Interrupter, GFCI-USA) und Stromschutzschalter(Earth Leak Interrupter, ELI-EU) muss installiert sein, um die Steckdose zu schützen und mögliche Stromschläge zu verhindern. Ansonsten kann eine elektrische Gefahr entstehen, die bei Poolbenutzern und anderen durch Stromschlag zu Tod oder schwerer Verletzung führen und auch Schaden an Eigentum verursachen kann.
-  **WARNUNG:** Das Gerät erst nach abgeschlossener Installation an Wechselstrom anschließen.
-  **WARNUNG:** Verwenden Sie das Gerät bitte nicht, wenn es irgendwie beschädigt ist.
-  **WARNUNG:** Das Gerät muss vollständig unter Wasser sein oder die Garantie verfällt.
-  **WARNUNG:** Stellen Sie sicher, dass der Poolreinigungs-Roboter vom Netzgerät getrennt ist, bevor das Gerät geöffnet wird oder sonstige Wartungen durchgeführt werden .
-  **WARNUNG:** Zur Vermeidung einer Beschädigung des Netzgerätes und Kabels tragen Sie nie das Netzgerät am Kabel oder ziehen es am Kabel aus der Steckdose. Stattdessen entfernen Sie das Kabel, indem Sie den Stecker aus der Steckdose herausziehen. Ziehen Sie das Kabel nicht über scharfe Ecken oder Kanten.
-  **WARNUNG:** Nicht mit dem Reiniger oder Kabel spielen oder es an den Körper legen. Es könnte Haare oder Körperteile einklemmen oder abreißen. Das Kabel kann Schwimmer behindern oder umschlingen, was zu Ertrinken führen kann.
-  **WARNUNG:** Verwenden Sie keine beschädigten Kabel oder Netzgeräte.
-  **WARNUNG:** Vor der Installation des Reinigers machen Sie sich die Reichweite des Reinigers klar. Der Reiniger wurde nicht entworfen, um automatisch Stufen zu reinigen oder unter Sonnenabdeckungen zu arbeiten. Er wurde auch nicht entworfen, um die Erstreinigung für eine neue Poolinstallation durchzuführen.
-  **WARNUNG:** Ihr Reiniger sollte nicht verwendet werden, während Leute im Pool schwimmen.
-  **WARNUNG:** Das Netzteil muss stets mindestens 12 Feet / 4 Meter von der Poolkante entfernt sein!
-  **ACHTUNG:** Es wird empfohlen, dass Sie nach jedem Gebrauch die Filtertüte reinigen und das Antriebsrad kontrollieren, um sicherzugehen, dass es frei von Fremdkörpern ist.
-  **ACHTUNG:** Ziehen Sie das Netzteil aus der Steckdose, wenn es nicht gebraucht wird.
-  **ACHTUNG:** NICHT den Poolreiniger auf "ON" (EIN) stellen, wenn er nicht unter Wasser ist. Der Einsatz des Reinigers außerhalb des Wassers kann großen Schaden anrichten und führt zum Verlust der Garantie. Vergessen Sie nie, das Netzteil auf "OFF" (AUS) zu stellen und es aus der Steckdose zu ziehen, bevor Sie den Reiniger aus dem Pool nehmen.
-  **ACHTUNG:** Wenn Ihr Poolreinigungs-Roboter nicht ordnungsgemäß funktioniert oder auf irgendeine Weise beschädigt oder fallen gelassen wurde, kontaktieren Sie vor dem Gebrauch den Kundenservice von Smartpool unter info@smartpooleurope.com oder besuchen Sie unsere Website unter www.smartpooleurope.com.

BEWAHREN SIE DIESE ANWEISUNGEN BITTE AUF

Herzlichen Glückwunsch zum Erwerb des auf dem heutigen Markt erhältlichen technologisch fortgeschrittensten automatischen Poolsaugers. Der SmartPool Scrubber60 ist einfach in der Handhabung und macht die Wartung Ihres Pools bezahlbar und mühelos. Die Befolgung dieser einfachen Regeln stellt sicher, dass der SmartPool Scrubber60 Ihren Pool heute und für viele weitere Jahre schnell und effizient reinigt.

Installation

- Positionieren Sie den Netzanschluss in einem Bereich, von dem aus der Reiniger den kompletten Poolbereich säubern kann.
- Stellen Sie sicher, dass das Netzteil nur an eine Dose mit FI-Schalter (GFI - ground fault interrupter) bzw. Stromschutzschalter (ELI - earth leak interrupter) angesteckt ist.
- Stellen Sie außerdem sicher, dass das Netzanschlussteil ausgeschaltet (OFF) ist.
- Stecken Sie das Netzteil in die geschützte Steckdose.
- Stecken Sie die Verbindung vom Reiniger an die Stromversorgung. Die Verbindung ist codiert, sodass sie nur auf eine Weise mit der Stromversorgung verbunden werden kann. Stellen Sie sicher, dass der Stecker richtig in die Dose gesteckt worden ist. Schieben Sie das Verbindungsschloss (Zugentlastung) auf die Verbindung und drehen Sie das Verbindungsschloss im Uhrzeigersinn, bis es fest sitzt.

LASSEN SIE DEN REINIGER NICHT AUSSERHALB VON WASSER LAUFEN! EINE BEDIENUNG DES REINIGERS AUSSERHALB VON WASSER BESCHÄDIGT DIE MOTOREN UND MACHT DIE GARANTIE UNGÜLTIG

- Setzen Sie den Reiniger in den Pool und falls notwendig, schütteln Sie ihn von Seite zu Seite, um etwaig eingeschlossene Luft freizulassen. Der Reiniger wird auf den Boden des Pools sinken.
- Geben Sie eine ausreichende Länge des blauen Kabels in das Wasser, um sicherzustellen, dass der Reiniger alle Bereiche Ihres Pools mit Leichtigkeit erreichen kann.
- Der Reiniger wird nun mit dem Reinigungsprogramm beginnen.
- Der Reiniger schaltet sich nach drei Stunden automatisch ab.
- Falls ein zweiter Reinigungsdurchgang nötig ist bzw. die Einheit unbeabsichtigt ausgeschaltet wurde, sollten Sie eine Minute warten, bevor Sie die Einheit wieder einschalten.



WICHTIGER HINWEIS: Im normalen Betrieb sieht es so aus, als schalte sich der Reiniger für ein paar Sekunden ab. Das ist normal und gehört zum Poolreinigungsprogramm. Die Einheit hat mehrere Methoden zum Reinigen der Wände. Sie kann bis nach oben steigen, schrubben und dann umdrehen und wieder die Wand entlang bis an den Boden des Pools hinunterfahren. Sie kann auch bis nach oben steigen, für ein paar Sekunden lang abschalten, sich von der Wand lösen, den Pumpenmotor wieder anschalten und sich von der Wand entfernt bis an den Boden des Pools nach unten schieben. Sie kann auch an der Wand nach oben steigen, die Wasserlinie schrubben, den Pumpenmotor abschalten und von der Wand entfernt wieder nach unten schweben. All diese Variationen wurden in den Reiniger programmiert und wurden speziell für eine schnelle und gezielte Reinigung Ihres ganzen Pools entwickelt.

Diese Einheit wurde dafür entwickelt, alle Bereiche Ihres Pools zu reinigen. Sie steigt an den Wänden hoch und durchbricht gelegentlich auch die Wasseroberfläche. Wenn die Einheit an der Wand hochsteigt, kann es sein, dass sie an der Wasseroberfläche bleibt und ein paar Sekunden bis zu mehreren Minuten dort weiterläuft. Das ist ein normaler Betriebsvorgang, und der Reiniger wird sich anschließend wieder an den Poolboden begeben, um dort die Reinigung fortzusetzen. Da sich der Großteil der Verschmutzungen am Poolboden ansetzt, verbringt der Reiniger die meiste Zeit dort.

Den Reiniger aus dem Pool heben

- Ziehen Sie langsam am blauen Kabel, um den Reiniger zur Oberfläche des Pools und in die Nähe des Poolrandes zu bringen. ZIEHEN SIE DEN REINIGER NICHT AN DEM KABEL AUS DEM POOL!
- Beugen Sie sich hinunter, greifen Sie den Griff den Reinigers und heben Sie ihn, wie in der Abbildung gezeigt, aus dem Pool.



Abbildung 1 NACH DEM GRIFF GREIFEN



Abbildung 2 REINIGER AUS DEM POOL
MIT DER HAND HEBEN

Die Einheit sollte an einem vor Witterungseinflüssen geschützten Platz gelagert werden, um sicherzustellen, dass die Oberfläche erhalten bleibt.

Reinigung des Filterbeutels

Der Filterbeutel sollte nach jeder Anwendung gereinigt werden.

- Stellen Sie den Reiniger auf den Kopf, sodass der Verschlussdeckel des Unterbodens zu sehen ist.
- Die zwei roten Laschen wie in Abb. 3 gezeigt nach innen gegen das Zentrum des Reinigers hin drücken. Den Verschlussdeckel mit dem Filterbeutel aus dem Reiniger heben.



Abbildung 3

- Den Verschlussdeckel fest mit einer Hand anpacken und mit der anderen Hand das Material des Filterbeutels fassen und nach oben hin aus dem Verschlussdeckel ziehen. Schmutz aus dem Beutel entleeren.

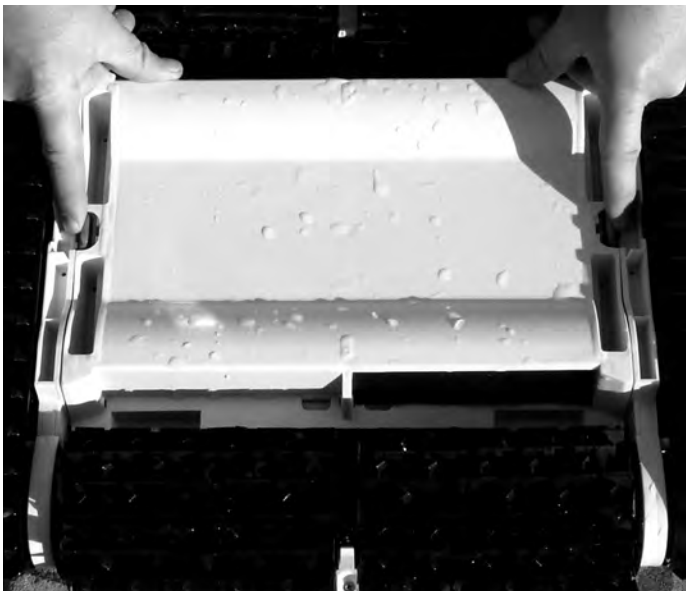

Abbildung 4

- Krepeln Sie den Beutel um und spritzen Sie den Schmutz, wie in Abb. 5 gezeigt, ab. Falls der Beutel sehr verschmutzt ist, können Sie ihn auch in der Waschmaschine, von links (umgekrempelt), mit kaltem Wasser, einem milden Waschmittel und separat waschen. .

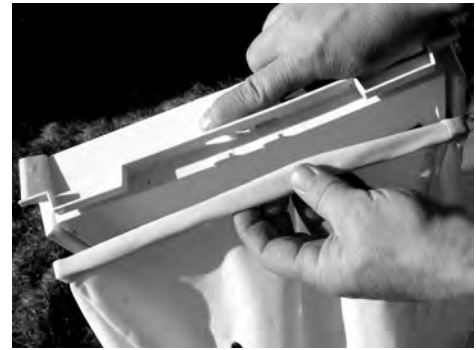

ABBILDUNG 5

- Spülen Sie Verschmutzungen vom Verschlussdeckel ab und stellen Sie sicher, dass alle Verschmutzungen aus den feinen Filtern an den Ansaugöffnungen entfernt werden, siehe Abb. 6.

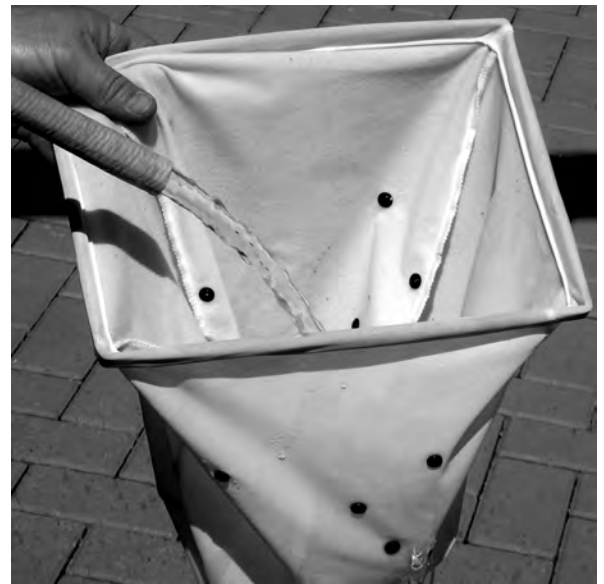

ABBILDUNG 6

- Für den Wiedereinsatz erst den Filterbeutel mit der rechten Seite nach außen kehren. Als nächstes den Rahmen für den Filterbeutel am Verschlussdeckel befestigen und darauf achten, dass der Rahmen genau in der Auskerbung fest sitzt. Den Sitz des Filters am Verschlussdeckel überprüfen.



ABBILDUNG 7

- Den Rahmen des Beutels rundum in die Auskerbung drücken, einschließlich der Ecken. Der Beutel ist nun befestigt.
- Heben Sie den Verschlussdeckel hoch und drehen Sie ihn um, sodass der Beutel nach unten hängt. Setzen Sie den Verschlussdeckel wieder vorsichtig in den Reiniger ein und stellen Sie sicher, dass der Filter richtig in das Gehäuse eingeführt wird. **STELLEN SIE SICHER, DASS SICH DAS KOMPLETTE FILTERMATERIAL IM REINIGER BEFINDET, DA SICH DER DECKEL ANSONSTEN WAHRSCHEINLICH NICHT SCHLIESSEN UND VERRIEGELN LÄSST.**
- Sobald der Verschlussdeckel sitzt, drücken Sie ihn fest in den Reiniger. Ziehen Sie sanft am Verschlussdeckel, um zu überprüfen, ob er ordnungsgemäß fest sitzt. Der Deckel ist nun befestigt.

Wartung des Kabels

Während Sie Ihren SmartPool Scrubber60 anwenden, kann es sein, dass sich das Kabel anfängt aufzuwickeln. Übermäßiges Aufwickeln kann dazu führen, dass nicht der komplette Pool gereinigt wird.

- Um das Kabel zu entwickeln, ist es am besten, wenn es nass ist.
- Setzen Sie den Reiniger, wie abgebildet, auf den Boden.
- Stellen Sie sicher, dass es ein Bereich ohne Hindernisse ist, sodass Sie das Kabel in einer geraden Linie ausrollen können.
- Ziehen Sie das Kabel so, dass es sich über dem Boden befindet.
- Mithilfe Ihrer Finger rollen Sie das Kabel in entgegengesetzter Richtung.
- Wenn es wieder gerade ist, wickeln Sie das Kabel zur Lagerung, wie unten abgebildet, ein.



Verstauen des Kabels

- Wickeln Sie das Kabel, wie unten abgebildet, locker auf.



Halten Sie das Kabel nahe des Reinigers. Machen Sie eine etwa zwei Fuß große Schlaufe, siehe Abbildung.

Wenn Sie die Schlaufe machen, rollen Sie das Kabel leicht gegen den Uhrzeigersinn, um die Form zu erhalten.

WICKELN SIE DAS KABEL NICHT ENG UM GEGENSTÄNDE HERUM!

Lagerung im Winter

Falls die Temperaturen regelmäßig unter 45 Grad Fahrenheit bzw. 5 Grad Celsius sinken, sollte der Reiniger sowie der Netzanschluss im Haus gelagert werden.

ANLEITUNG ZUR FEHLERBEHEBUNG

PROBLEM	MÖGLICHER GRUND	LÖSUNG
Kabel verdreht sich oder rollt sich zusammen	Hindernis im Pool	Hindernis im Pool entfernen.
	Es wurde zuviel Kabel in den Pool gelassen.	Lassen Sie nur soviel Kabel in den Pool, wie der Reiniger braucht um den Boden zu erreichen. Lassen Sie den Reiniger bei Bedarf das übrige Kabel einziehen.
	Übermäßiges Aufrollen	Kabel entrollen (siehe Seite 3, Kabelstandhaltung).
	Kabel ist am Netzteil angeschlossen.	Zur Verringerung der Spannung sollte das Kabel nach jedem Gebrauch vom Netzteil getrennt werden.
Scrubber60 bewegt sich im Kreis	Verstopfter Filterbeutel	Filterbeutel reinigen (siehe Reinigung des Filterbeutels auf Seite 27).
	Der untere Deckel ist nicht richtig im Reiniger platziert.	Nehmen Sie den unteren Deckel ab und vergewissern Sie sich, dass der Filterbeutel richtig sitzt, bevor Sie ihn zurück in den Reiniger geben. (Siehe Seite 28)
	Ein Fremdkörper hat sich in der Schiene verfangen.	Heben Sie vorsichtig alle Schienen an und entfernen Sie alle Fremdkörper.
Scrubber60 deckt nicht alle Poolbereiche ab.	Das Netzteil ist falsch positioniert.	Positionieren Sie das Netzteil so, dass der Reiniger alle Wände erreichen kann.
	Die Poolfilterpumpe ist an.	Poolfilterpumpe abschalten.
	Der Boden und die Wände sind zu glatt.	Boden und Wände abbürsten.
	Übermäßiges Aufrollen	Kabel entrollen (siehe Seite 3, Kabelstandhaltung).
	Ein Fremdkörper hat sich in der Schiene verfangen.	Heben Sie vorsichtig alle Schienen an und entfernen Sie alle Fremdkörper.
Scrubber60 klettert nicht die Wände hoch.	Fremdkörper im Filterbeutel	Filterbeutel entleeren und waschen.
	Der Boden und die Wände sind zu glatt.	Boden und Wände abbürsten.
	Das Wasser ist zu kalt.	Achten Sie darauf, dass die Wassertemperatur mindestens 60° ist.
	Die Bürsten sind abgenutzt.	Bürsten austauschen – wenden Sie sich an den Händler.
Reiniger bewegt sich nicht.	Fremdkörper im Filterbeutel	Testen Sie den Reiniger ohne Filterbeutel. Falls der Reiniger beginnt sich zu bewegen, reinigen Sie den Filterbeutel.
	Unterer Deckel ist nicht richtig installiert.	Nehmen Sie den unteren Deckel ab und vergewissern Sie sich, dass der Filterbeutel richtig sitzt, bevor Sie ihn zurück in den Reiniger geben. (Siehe Seite 28)
	Ein Fremdkörper hat sich in der Schiene verfangen.	Heben Sie vorsichtig alle Schienen an und entfernen Sie alle Fremdkörper.
Scrubber60 taucht nicht ab.	Es befindet sich Luft im Filterbeutel.	Reiniger aus dem Pool entfernen. Filterbeutel waschen. Geben Sie den Reiniger unter Schaukelbewegungen rückwärts und vorwärts zurück in den Pool.
Scrubber60 stellt sich auf die Hinterschienen.	Fremdkörper im Filterbeutel	Testen Sie den Reiniger ohne Filterbeutel. Falls der Reiniger sich dann nicht mehr aufstellt, reinigen Sie den Filterbeutel.
	Ein Fremdkörper blockiert das Wirbelrad.	Überprüfen Sie das Wirbelrad auf Haare oder Fremdkörper und entfernen Sie diese.
	Unterer Deckel ist nicht richtig installiert.	Nehmen Sie den unteren Deckel ab und vergewissern Sie sich, dass der Filterbeutel richtig sitzt, bevor Sie ihn zurück in den Reiniger geben. (Siehe Seite 28)
	Ein Fremdkörper hat sich in der Schiene verfangen.	Heben Sie vorsichtig alle Schienen an und entfernen Sie alle Fremdkörper.
Scrubber60 steigt aus dem Wasser auf.	Es befindet sich Luft im Filterbeutel	Testen Sie den Reiniger ohne Filterbeutel. Falls der Reiniger nicht mehr aus dem Wasser steigt, reinigen Sie den Filterbeutel.
Die LED-Anzeige am Netzteil leuchtet nicht auf.	Defekte Fehlerstromschutzbuchse	Testen Sie das Netzteil, indem Sie eine andere Fehlerstromschutzbuchse verwenden.
	Defektes Verlängerungskabel	Entfernen Sie das Verlängerungskabel und schließen Sie das Netzteil direkt an der Fehlerstromschutzbuchse an.
Der Reiniger bewegt sich nur über eine kurze Strecke.	Unsachgemäße Installation des unteren Deckels bzw. Filterbeutels	Testen Sie den Reiniger ohne Filterbeutel (mit dem unteren Deckel an seinem Platz). Falls der Reiniger dann eine längere Strecke zurücklegt, setzen Sie den unteren Deckel und den Filterbeutel neu ein.
Falls Ihr Reiniger nach Anwendung aller vorgeschlagenen Lösungen immer noch nicht fehlerfrei läuft, kontaktieren Sie bitte den Kundendienst von SmartPool, Inc., unter der Nummer 1-732-730-9880.		
Weitere Videos und Anleitungen zur Fehlerbehebung finden Sie auch auf unserer Website: http://www.smartpool.com/website/repairs.html .		

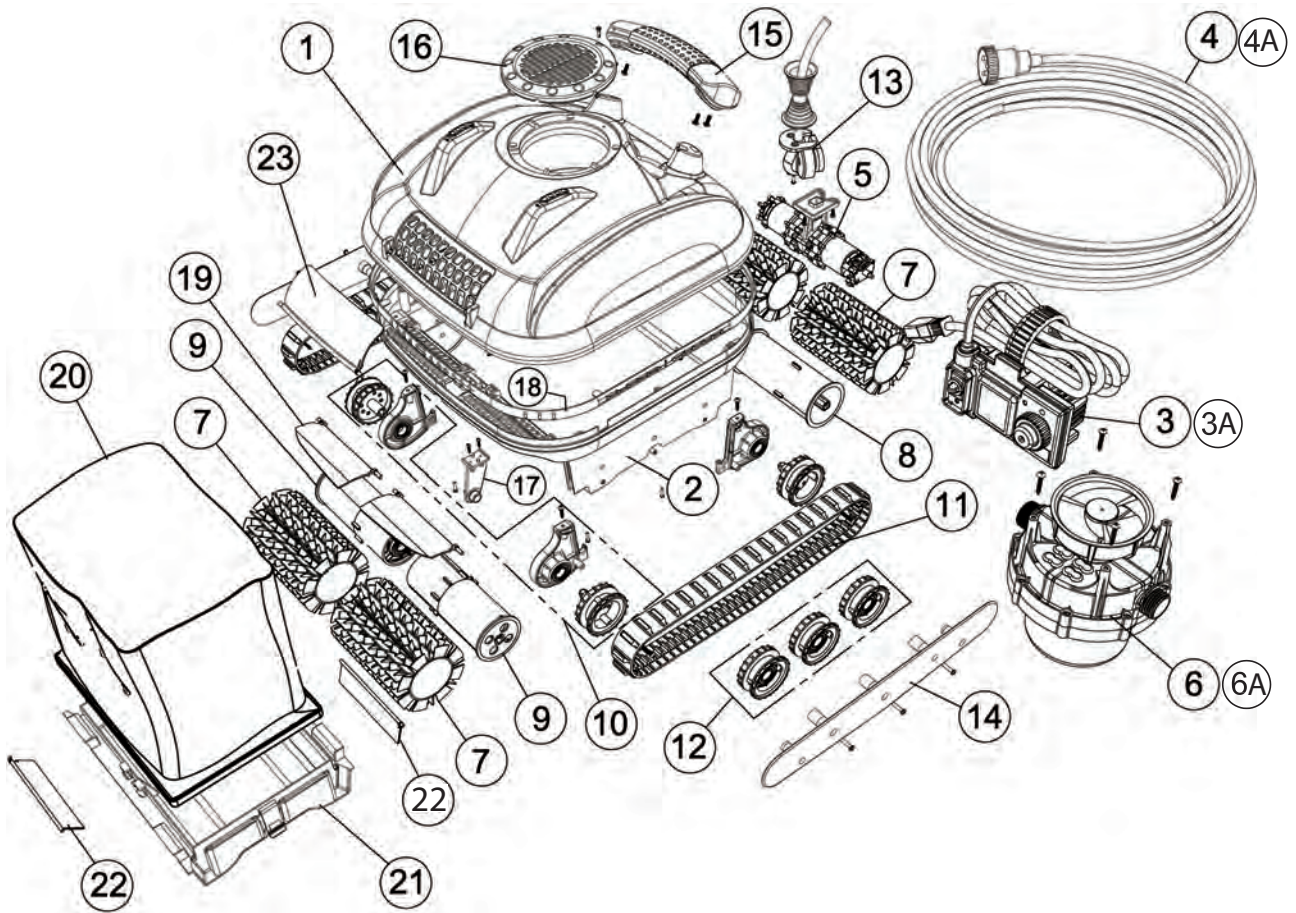

Ort	Teilenummer	Beschreibung
1	NC7215	obere Abdeckung
2	NC7206	Unteres Gehäuse
3	NC7222	Netzteil
4	NC7223	Schwebekabel
5	NC7207	Antriebsmotor
6	NC7213	Pumpenmotor
7	NC1004	Antriebsbürste (2er Set)
8	NC7208	Antriebsradschlauch
9	NC7212	Nicht- Antriebsradschlauch
10	NC7204	Bürstenhalterung mit Auflage und Antriebsrad (L & R) (1 Set/1 Seite)
11	NC7216	Ketten
12	NC7217	Kettenräder (6er Set)
13	NC7205	Kabelstressentlastung
14	NC7218	Kettenradabdeckung (L & R)
15	NC7209	Griff
16	NC7210	Flügelradabdeckung
17	NC7203	Bürstenhalterung Mitte
18	NC7219	Obere und untere Dichtung
19	NC7211	Innere Schnellabflussklappen
20	NC7220	Filterbeutel
21	NC7202	Bodendeckel
22	NC7201	Bodendeckelöffnung
23	NC7214	Rückschlagklappe oben

BESCHRÄNKTE GARANTIE

SmartPool Scrubber60 wurde gemäß sorgsam spezifizierter technischer Anforderungen hergestellt, getestet und überprüft. Laut Garantie ist das Produkt frei von Material- und Verarbeitungsfehlern, wenn es normal gebraucht und bedient wird, unter Vorbehalt von Voraussetzungen, Konditionen und Beschränkungen, die unten aufgeführt sind.

Diese Garantie gilt für den ersten Verbraucher/Käufer für einen Zeitraum von 24 Monaten ab dem Kaufdatum.

Diese Garantie gilt nur für einen normalen und vernünftigen Gebrauch von SmartPool Scrubber60. Durch Schäden, Defekte, Störungen oder andere Fehler, die aus dem Gebrauch ohne den ursprünglichen Transformator bzw. jedweder Verwendung entstehen, die nicht mit den Anweisungen im Bedienerhandbuch übereinstimmt, einschließlich dem Säumnis des Käufers, eine vernünftige und notwendige Wartung durchzuführen, wird diese Garantie ungültig. Diese Garantie deckt keine Schäden, Defekte, Störungen oder anderen Fehler ab, die durch bzw. im Zusammenhang mit Reparaturen entstanden sind, die von einem anderen Wartungsfachmann als einem zugelassenen Wartungsvertreter von SMARTPOOL durchgeführt wurden.

Die Garantiepflichten von SMARTPOOL sind auf die Reparatur oder den Austausch des Produktes oder des defekten Teils nach dem Ermessen von SMARTPOOL beschränkt. Zu einer Reparatur oder einem Austausch kann die Verwendung von aufgerüsteten Teilen und/oder Einheiten nach dem Ermessen von SMARTPOOL gehören. SMARTPOOL trägt unter keinen Umständen oder in jedwedem Ausmaß die Haftung oder Verantwortung für beliebigen Ersatz von mittelbarem Schaden oder Schadenersatz für Neben- und Folgekosten oder für eine beliebige Verletzung oder Schaden an Personen oder Eigentum, die es verwenden oder verwendet haben, sowie für Gewinnverluste oder andere Kosten oder Aufwendungen jeder Art, die in Verbindung mit dem Produkt entstehen.

ES GIBT SEITENS SMARTPOOL KEINE WEITEREN AUSDRÜCKLICHEN ODER STILLSCHWEIGENDEN GARANTIEN ODER GEWÄHRLEISTUNGSVERSPRECHEN IN BEZUG AUF DIE VERKAUFSFÄHIGKEIT, EIGNUNG FÜR EINEN BESTIMMTEN ZWECK USW. ALS DIE IN DIESER GARANTIE SPEZIELL AUFGEFÜHRTEN. ES IST KEINER PERSON, FIRMA ODER KÖRPERSCHAFT GESTATTET, IRGENDWELCHE ZUSICHERUNGEN ZU MACHEN ODER VERPFLICHTUNGEN IM NAMEN VON ODER IM AUFTRAG VON SMARTPOOL EINZUGEHEN. DIE IN DIESER GARANTIE ERTEILTEN ABHILFEN SIND AUSDRÜCKLICH ALS DIE DEM KÄUFER ZUR VERFÜGUNG STEHENDEN ALLEINIGEN ABHILFEN ANZUERKENNEN, UND DIESE GARANTIE ENTHÄLT DEN GESAMTEN UND VOLLSTÄNDIGEN VERTRAG ZWISCHEN SMARTPOOL UND DEM KÄUFER. DIESE GARANTIE ENTHÄLT ALLE VERPFLICHTUNGEN VON SMARTPOOL IN BEZUG AUF DIESES PRODUKT, UND ES GIBT KEINE GARANTIEN, DIE ÜBER DIE BESCHREIBUNG DES WORTLAUTS DIESER GARANTIE HINAUSGEHEN.

Um Garantiedienstleistungen zu erhalten, kontaktieren Sie das Geschäft, wo Sie Ihren SmartPool Scrubber60 erworben haben. Nach Erhalt der Genehmigung des Geschäftes schicken Sie den SmartPool Scrubber60 angemessen verpackt an die von dem Geschäft angegebene Stelle. Legen Sie dem SmartPool Scrubber60 eine Kopie der Rechnung einschließlich Kaufdatum, Seriennummer und einer Problembeschreibung bei.

ACHTUNG:





















Einige Vinylverkleidungen besitzen eine größere Anfälligkeit für Oberflächenabnutzung oder Musterabtragung durch Gegenstände wie Bürsten, Plattformwagen, Spielzeuge, Chlorspender und automatische Schwimmbeckenreiniger, die mit der Vinylfläche in Kontakt kommen. Solche Muster können bereits stark zerkratzt oder abgenutzt werden, wenn die Oberfläche mit einer Bürste abgerieben wird. Die Musterfarbe kann auch abgehen, wenn sie mit Gegenständen im Schwimmbecken in Berührung kommt. MaxiPool haftet nicht für Musterbeseitigung, Abschabung, Markierungen auf oder Schaden an jeder Art von Vinylverkleidung; dies wird von dieser beschränkten Garantie nicht abgedeckt.



Manuale operativo per SmartPool Scrubber60 pulitori automatici da piscina (NC72EU)

INDICAZIONI DI SICUREZZA IMPORTANTI

LEGGERE E SEGUIRE TUTTE LE ISTRUZIONI

-  **PERICOLO:** Rischio di scossa elettrica o elettrocuzione. L'alimentazione elettrica per questo prodotto deve essere installata in conformità con il Codice elettrico nazionale e tutti i codici e le ordinanze locali applicabili. L'errata installazione comporta la creazione di un pericolo elettrico che potrebbe essere causa di morte o lesioni gravi per scossa elettrica agli utenti della piscina o a terzi e può anche provocare danni materiali.
-  **AVVERTENZA:** NON USARE CAVI DI PROLUNGA; POSSONO ESSERE CAUSA DI MORTE O LESIONI.
-  **AVVERTENZA:** Per ridurre il rischio di lesioni, non consentire l'uso di questo prodotto ai bambini se non sotto stretta e continua supervisione
-  **AVVERTENZA:** Se la temperatura dell'aria ambiente è superiore a 46 °C., proteggere l'alimentatore di corrente dalla luce diretta del sole. Non coprire l'alimentatore.
-  **AVVERTENZA:** Questo prodotto è destinato esclusivamente all'utilizzo come robot pulitore per piscina, secondo quanto descritto nel presente manuale; eventuali modifiche o usi diversi comporteranno l'annullamento della garanzia.
-  **AVVERTENZA:** Non consentire ai bambini di usare, toccare o giocare vicino o intorno all'alimentazione elettrica del dispositivo.
-  **AVVERTENZA:** Per proteggere la presa di corrente e prevenire eventuali scosse è necessario installare un interruttore differenziale (salvavita) di tipo GFCI (USA) ed ELI (EU) per la protezione in caso di guasto verso terra o dispersione di corrente. La mancata installazione potrebbe portare alla creazione di un pericolo elettrico che potrebbe essere causa di morte o lesioni gravi per scossa elettrica agli utenti della piscina o a terzi e può anche provocare danni materiali.
-  **AVVERTENZA:** Non collegare l'apparecchio alla corrente alternata finché l'installazione non sia stata completata.
-  **AVVERTENZA:** Non utilizzare l'apparecchio se in qualche modo danneggiato.
-  **AVVERTENZA:** L'apparecchio deve essere completamente sommerso nell'acqua, altrimenti la garanzia viene annullata.
-  **AVVERTENZA:** Accertarsi che il robot pulitore per piscina sia staccato dall'alimentazione di corrente prima di aprirlo o di eseguire eventuali altri interventi di manutenzione.
-  **AVVERTENZA:** Per evitare danni all'alimentatore di corrente e al cavo di alimentazione, non trasportare mai l'alimentatore dal filo, né tirare il cavo per staccarlo dalla presa. Piuttosto, staccarlo tirando la spina stessa dalla presa. Non tirare il cavo attorno ad angoli o a bordi taglienti.
-  **AVVERTENZA:** Non giocare con il robot o il cavo, né applicarli al corpo. Possono impigliare o strappare capelli o altre parti del corpo. Il cavo può fare inciampare o impigliare i nuotatori e provocarne l'annegamento.
-  **AVVERTENZA::** Non utilizzare l'apparecchio con un cavo o un alimentatore di corrente danneggiati.
-  **AVVERTENZA:** Prima di installare il robot è necessario comprenderne la copertura. Il robot non è stato progettato per la pulizia automatica di scalini o per funzionare sotto coperture solari. Non è stato progettato nemmeno per la pulizia iniziale per l'installazione di una piscina nuova.
-  **AVVERTENZA:** Non utilizzare il pulitore in presenza di persone nella piscina.
-  **AVVERTENZA:** L'alimentatore deve trovarsi sempre ad almeno 12 piedi / 4 metri dal bordo della piscina!
-  **AVVERTENZA:** Si raccomanda la pulizia del filtro a sacco e il controllo del girante per garantire l'assenza di impurità dopo ciascun utilizzo.
-  **AVVERTENZA:** Staccare l'alimentatore dalla presa quando non in uso.
-  **AVVERTENZA:** NON accendere il pulitore se non è immerso nell'acqua. Il funzionamento dell'apparecchio fuori dall'acqua può causare danni gravi e comporta la perdita della garanzia. Ricordarsi sempre di spegnere l'alimentatore e staccarlo dalla presa di corrente prima di togliere il pulitore dalla piscina.
-  **ATTENZIONE:** Se il robot pulitore per piscina non funziona come dovrebbe o se viene fatto cadere o viene danneggiato in qualche modo, contattare l'assistenza clienti SmartPool, Inc. al numero 1-732-730-9880 o visitare il nostro sito www.smartpool europe.com, prima dell'utilizzo

CONSERVARE QUESTA GUIDA

Congratulazioni per l'acquisto dell'aspiratore automatico per piscina più tecnologicamente avanzato oggi sul mercato. SmartPool Scrubber60 è facile da usare e renderà economica e semplice la manutenzione della vostra piscina. Seguendo queste semplici istruzioni, SmartPool Scrubber60 potrà pulire rapidamente ed efficientemente la vostra piscina oggi stesso e per tanti anni a venire.

Installazione

- Collocare l'alimentazione della corrente in un luogo che permetta alla pulitrice di raggiungere ogni parte della piscina. Fare in modo d'inserire l'alimentazione esclusivamente in una presa elettrica protetta da interruttore differenziale.
- Esaminare l'alimentatore e controllare che l'interruttore di accensione sia in posizione di spento.
- Collegare l'alimentatore alla presa protetta.
- Collegare il connettore dalla pulitrice all'alimentatore. Il connettore è progettato in maniera da poter essere inserito nell'alimentatore soltanto in una direzione. Accertarsi che la spina sia inserita fino in fondo nell'alimentatore. Far scivolare il blocco del connettore (parastrappi) sul connettore e ruotare il blocco fino a quando non è saldamente in posizione.

NON OPERARE IL PULITORE FUORI DALL'ACQUA. IL SUO FUNZIONAMENTO FUORI DALL'ACQUA DANNEGGIA I MOTORI E ANNULLA LA GARANZIA

- Introdurre la pulitrice in piscina e, se necessario, farla oscillare lateralmente per rilasciare eventuali bolle d'aria intrappolate. La pulitrice scenderà sul fondo della piscina.
- Introdurre abbastanza cavo blu nell'acqua da garantire che la pulitrice possa raggiungere ogni parte della piscina.
- La pulitrice avvierà immediatamente il programma di pulizia.
- La pulitrice si spegnerà automaticamente dopo tre ore.
- Se è necessaria una seconda pulitura o se l'unità viene spenta accidentalmente, bisogna aspettare un minuto prima di riaccenderla.



NOTA BENE: Nel corso del normale funzionamento, la pulitrice sembrerà spegnersi per qualche secondo. Ciò è normale e fa parte del programma di pulizia della piscina. L'unità può pulire le pareti in diversi modi. Può salire fino alla sommità, spazzolare, poi girarsi e ridiscendere lungo la parete fino al fondo della piscina. Può anche salire fino alla sommità, spegnersi per qualche secondo, staccarsi dalla parete, e riaccendere il motore della pompa per ridiscendere sul fondo della piscina a una certa distanza dalla parete. Può anche salire lungo la parete, spazzolare la parete all'altezza dell'acqua, spegnere il motore della pompa e ridiscendere sul fondo fluttuando via dalla parete. Tutte queste variazioni sono state inserite nella programmazione della pulitrice e sono progettate per ripulire l'intera piscina nel modo più efficiente e rapido.

L'apparecchio è stato progettato per ripulire ogni parte della piscina. Salirà lungo le pareti e di quando in quando emergerà in superficie. Risalendo lungo la parete può restare in superficie e continuare a funzionare per qualche secondo o qualche minuto. Si tratta di una normale procedura di funzionamento, e la pulitrice poi ritornerà sul fondo per continuare la pulizia. Dato che la maggior parte dello sporco si concentra sul fondo della piscina, la pulitrice passerà la maggior parte del tempo sul fondo.

Come rimuovere il pulitore dalla piscina

- Tirate lentamente il cavo blu per portare il pulitore in superficie e vicino al bordo della piscina. EVITARE L'ESTRAZIONE DEL PULITORE DALLA PISCINA TIRANDOLO PER IL CAVO.
- Abbassandosi bisogna afferrare la maniglia del pulitore e rimuoverlo dalla piscina come illustrato qui a seguito.



FIGURA 1: AFFERRARE LA MANIGLIA



FIGURA 2: SOLLEVARE IL PULITORE DALLA PISCINA USANDO LA MANIGLIA

Per assicurarne un perfetto funzionamento anche in futuro, si dovrebbe riporre l'unità in un'area dove vi sia una certa protezione dagli elementi atmosferici.

Pulitura del sacchetto del filtro

Il sacchetto del filtro dovrebbe essere ripulito dopo ogni uso.

- Girare il pulitore sottosopra e metterlo a terra con il coperchio inferiore rivolto in alto.
- Premere le due linguette rosse verso il centro della pulitrice come indicato in fig. 3. Sollevare il coperchio del fondo con il sacchetto filtrante tirandolo fuori dalla pulitrice.



FIGURA 3

- Afferrare saldamente il coperchio del fondo con una mano e usare l'altra per afferrare il materiale del sacchetto filtrante e tirarlo fuori e all'insù dal coperchio del fondo. Rimuovere i detriti dal sacchetto.

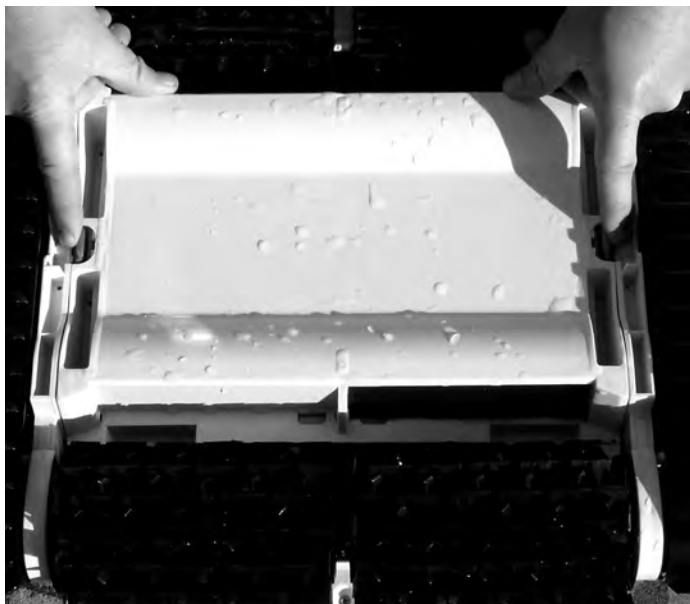

FIGURA 4

- Rovesciare il sacchetto del filtro e usare la canna dell'acqua per rimuovere lo sporco come illustrato nella Fig. 5. Se il sacchetto è molto sporco, lo si può lavare in lavatrice, rovesciato, in acqua fredda, con detergente delicato e da solo.



FIGURA 5

- Con la canna dell'acqua lavare via tutti i detriti accumulatisi sul coperchio inferiore, accertandosi di ripulire da tutto lo sporco i filtri sottili situati sui portelli d'ingresso come illustrato nella Fig. 6.

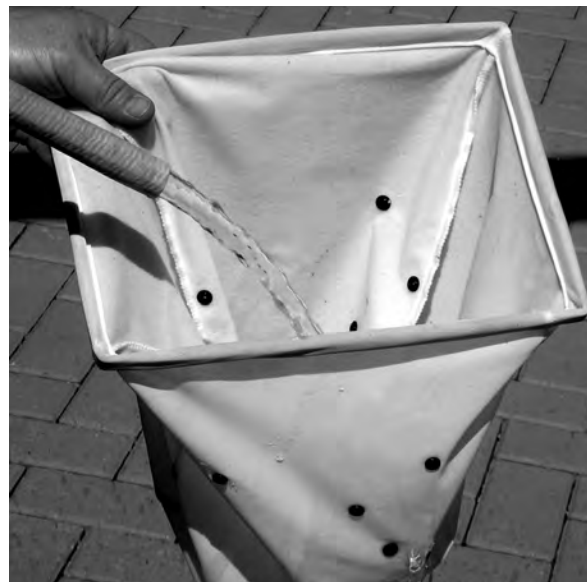

FIGURA 6

- Per rimettere a posto il sacchetto, prima di tutto girarlo con il lato esterno per di fuori. Poi collocare il supporto del sacchetto filtrante sul coperchio del fondo accertandosi che il supporto del sacchetto poggi completamente nel canale. Verificare che il filtro poggi bene sul coperchio del fondo.



FIGURA 7

- Spingere il supporto del sacchetto all'interno del canale fino in fondo, compresi gli angoli. Il sacchetto è così installato.
- Prendere il coperchio inferiore e rigirarlo così che il sacchetto vi sia appeso sotto. Ricollocare il coperchio inferiore nel pulitore ma facendo attenzione ad introdurre completamente il sacchetto nel telaio del pulitore. **ACCERTARSI CHE IL FILTRO SIA INTERAMENTE ALL'INTERNO DEL PULITORE, ALTRIMENTI IL COPERCHIO NON POTRÀ CHIUDERSI ED AGGANCIARSI BENE.**
- Una volta che il coperchio del fondo è in posizione, premere saldamente verso l'interno della pulitrice. Tirare delicatamente il coperchio del fondo per assicurarsi che si sia agganciato correttamente. Il coperchio è così installato.

Manutenzione del cavo

Utilizzando SmartPool Scrubber60, il cavo potrebbe cominciare ad arrotolarsi. Se si arrotola eccessivamente, può succedere che non tutte le aree della piscina vengano raggiunte appropriatamente.

- Per srotolarlo, è meglio che il cavo sia bagnato.
- Mettere il pulitore a terra come illustrato qui di seguito.
- Bisogna utilizzare uno spazio libero che permetta al cavo di dipanarsi in linea retta.
- Tirare il cavo sollevandolo da terra
- Con le dita, srotolare il cavo nella direzione opposta a quella dell'arrotolamento.
- Quando il cavo è stato raddrizzato, arrotolarlo e riporlo come illustrato qui di seguito.



Riporre il cavo

- Avvolgere il cavo tenendolo abbastanza allentato come illustrato qui sotto.



Tenere il cavo vicino al pulitore. Come illustrato, formare un anello di circa due piedi (60 cm).

Nell'arrotolare il cavo, ruotarlo leggermente in senso antiorario per mantenerne la forma.

NON ARROTOLARE IL CAVO TROPPO STRETTO INTORNO AD OGGETTI.

Immagazzinamento invernale.

Se la temperatura scende regolarmente al di sotto dei 45 gradi Fahrenheit o 5 gradi Celsius, il pulitore e l'alimentatore dovrebbero essere riposti al coperto.

GUIDA ALLA DIAGNOSTICA

SINTOMO	POSSIBILE CAUSA	SOLUZIONE
Il cavo si aggroviglia	Ostruzione nella piscina	Rimuovere l'ostruzione.
	Troppo cavo nella piscina.	Lasciar scendere solo il cavo necessario affinché la pulitrice raggiunga il fondo della piscina. Permettere alla pulitrice di recuperare il cavo superfluo quando serve.
	Il cavo si attorciglia troppo	Srotolare il cavo (vedere Manutenzione del cavo a pagina 36).
	Il cavo è attaccato all'alimentatore.	Staccare il cavo dall'alimentatore dopo ogni utilizzo per allentare la tensione.
Scrubber60 si muove in cerchio.	Sacchetto filtrante ostruito	Pulire il sacchetto filtrante (vedere Pulizia del sacchetto filtrante a pagina 35).
	Cofano del fondo non sistemato correttamente.	Rimuovere il cofano del fondo, accertarsi che il sacchetto filtrante sia correttamente posizionato e richiudere il cofano. (Vedere pagina 36)
	Detriti incastrati in un cingolo	Sollevar delicatamente i cingoli per rimuovere qualsiasi detrito.
Lo Scrubber60 non copre tutte le parti della piscina	Alimentatore non posizionato correttamente	Collocare l'alimentatore in posizione tale da consentire alla pulitrice di raggiungere tutte le pareti.
	Pompa del filtro della piscina in funzione	Spegnere la pompa del filtro della piscina.
	Fondo e pareti troppo viscid	Spazzolare il fondo e le pareti.
	Il cavo si attorciglia troppo	Srotolare il cavo (vedere Manutenzione a pagina 36)
	Detriti incastrati in un cingolo	Sollevar delicatamente i cingoli per rimuovere qualsiasi detrito.
Scrubber60 non scala le pareti	Detriti nel sacchetto filtrante	Svuotare e lavare il sacchetto filtrante.
	Fondo e pareti troppo viscid	Spazzolare il fondo e le pareti.
	Acqua troppo fredda	Verificare che la temperatura dell'acqua sia di almeno 60°.
	Spazzole consumate	Sostituire le spazzole; contattare il rivenditore.
La pulitrice non si muove	Detriti nel sacchetto filtrante	Provare la pulitrice senza sacchetto filtrante. Se la pulitrice inizia a muoversi, pulire il sacchetto filtrante.
	Cofano del fondo non installato correttamente.	Rimuovere il cofano del fondo, accertarsi che il sacchetto filtrante sia correttamente posizionato e richiudere il cofano. (Vedere pagina 36)
	Detriti incastrati in un cingolo	Sollevar delicatamente i cingoli per rimuovere qualsiasi detrito.
Scrubber60 non affonda	Aria intrappolata nel sacchetto filtrante	Rimuovere la pulitrice dalla piscina. Lavare il sacchetto filtrante. Ricollocare la pulitrice in piscina facendola oscillare per far uscire l'aria.
Scrubber60 s'impenna	Detriti nel sacchetto filtrante	Provare la pulitrice senza sacchetto filtrante. Se la pulitrice non s'impenna, pulire il sacchetto filtrante.
	Detriti attorno al tubo dell'elica	Verificare la presenza di capelli o detriti nel tubo dell'elica ed eliminarli.
	Cofano del fondo non installato correttamente.	Rimuovere il cofano del fondo, accertarsi che il sacchetto filtrante sia correttamente posizionato e richiudere il cofano. (Vedere pagina 36)
	Detriti incastrati in un cingolo	Sollevar delicatamente i cingoli per rimuovere qualsiasi detrito.
Scrubber60 esce dall'acqua	Aria intrappolata nel sacchetto filtrante	Provare la pulitrice senza sacchetto filtrante. Se la pulitrice non esce dall'acqua, pulire il sacchetto filtrante.
Il LED dell'alimentatore non si accende	Pres a salvavita difettosa	Verificare l'alimentatore usando una diversa pres a salvavita.
	Cavo di prolunga difettoso	Rimuovere la prolunga e collegare l'alimentatore direttamente a una pres a salvavita.
La pulitrice si sposta solamente per vbrevi distanze	Installazione scorretta del cofano del fondo e/o del sacchetto filtrante	Provare la pulitrice senza sacchetto filtrante (ricollocando il cofano del fondo al suo posto). Se la pulitrice si sposta per distanze maggiori, ricollocare il cofano del fondo e il sacchetto filtrante.

Se la pulitrice non dovesse operare correttamente dopo queste verifiche diagnostiche, vi preghiamo di contattare l'Assistenza Clienti Smartpool, Inc. al numero 1-732-730-9880.

Potete anche visitare il nostro sito Internet all'indirizzo <http://www.smartpool.com/website/repairs.html> per altri video e diagnostica supplementare.

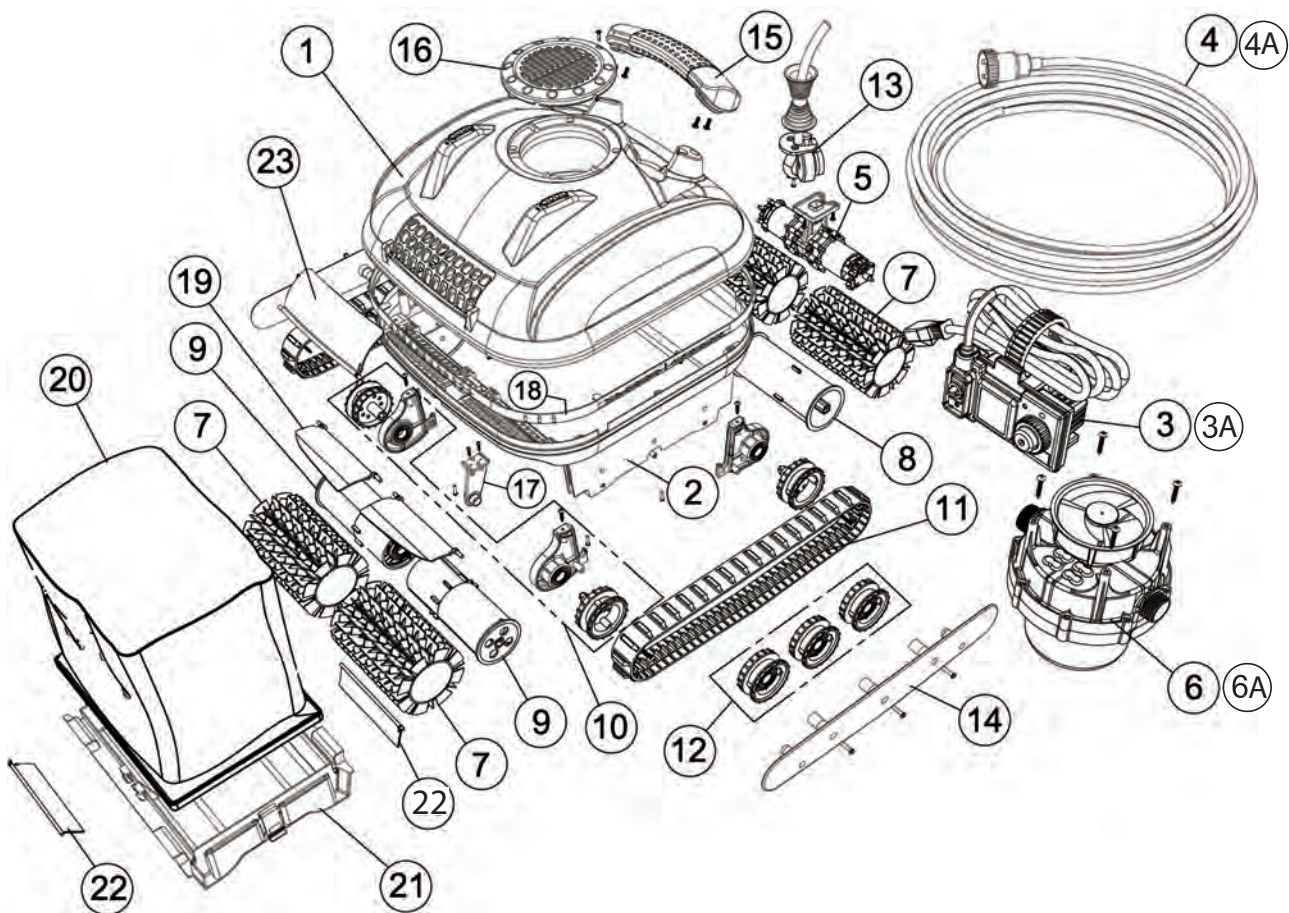

Posizione	Parte N.	Descrizione
1	NC7215	Cofano superiore
2	NC7206	Telaio inferiore
3	NC7222	Alimentatore
4	NC7223	Cavo galleggiante
5	NC7207	Motore propulsore
6	NC7213	Motore pompa
7	NC1004	Spazzola motrice (set di 2)
8	NC7208	Tubo ruota motrice
9	NC7212	Tubo ruota non motrice
10	NC7204	Attacco spazzola con cuscinetto e ruota motrice (Sx e Dx) (1 set per parte)
11	NC7216	Cingoli
12	NC7217	Ruote reggicingolo (set da 6)
13	NC7205	Attacco cavo antistrappo
14	NC7218	Copriruote reggicingolo (Sx e Dx)
15	NC7209	Maniglia
16	NC7210	Coperchio elica
17	NC7203	Staffa centrale spazzole
18	NC7219	Guarnizione superiore e inferiore
19	NC7211	Sportelli interni drenaggio veloce
20	NC7220	Sacchetto filtrante
21	NC7202	Cofano inferiore
22	NC7201	Sportello cofano inferiore
23	NC7214	Sportello superiore ri rinvio

GARANZIA LIMITATA

Il SmartPool Scrubber60 e' stato prodotto, collaudato ed ispezionato seguendo dei requisiti ingegneristici attentamente studiati. E' garantito contro difetti di materiale e di lavorazione in normali circostanze di utilizzo e servizio, secondo le qualifiche, le condizioni ed i limiti indicati qui appresso.

Questa garanzia e' estesa al primo cliente/acquirente per un periodo di 24 mesi a partire dalla data dell'acquisto.

Questa garanzia copre soltanto un normale e ragionevole uso del SmartPool Scrubber60. Danni, difetti, cattivo funzionamento od altri problemi che provengono dall'utilizzo effettuato senza il trasformatore originale o da un utilizzo che non rispetti le istruzioni fornite nel manuale dell'Utente, tra cui la mancanza da parte dell'acquirente di provvedere alla ragionevole e necessaria manutenzione, rendera' nulla questa garanzia. Danni, difetti, cattivo funzionamento od altri problemi causati od associati a riparazioni effettuate da persone che non siano dei rappresentanti autorizzati della SMARTPOOL non rientrano nella garanzia.

Gli obblighi di garanzia della SMARTPOOL sono limitati alla riparazione od alla sostituzione del prodotto o dei componenti difettosi, a scelta della SMARTPOOL. Nella riparazione o nella sostituzione potrebbe rientrare l'uso di componenti e/o sistemi modificati a scelta della SMARTPOOL. La SMARTPOOL non sara' ritenuta responsabile in nessuna circostanza o per nessun importo derivante da danni consequenziali od incidentali, da infortuni o danni a persone o cose che usano o usati in relazione al prodotto, perdita di profitti od altri costi o spese di qualsiasi genere.

NON VI SONO ALTRE GARANZIE OD ASSERTIONI, SIA ESPRESSE CHE IMPLICITE, SIA CHE RIGUARDINO LA COMMERCIALIZZABILITA', L'IDONEITA' PER UN USO PARTICOLARE, OD ALTRO, FATTE DALLA SMARTPOOL OLTRE A QUELLE DESCRITTE ESPRESSAMENTE IN QUESTA GARANZIA. NESSUNA PERSONA, DITTA, O SOCIETA' E' AUTORIZZATA A RILASCIARE ALCUNA DICHIARAZIONE O AD INCORRERE IN OBBLIGHI A NOME O PER CONTO DELLA SMARTPOOL, CON L'ECCEZIONE DELLE AFFERMAZIONI QUI FATTE. I RIMEDI INDICATI IN QUESTA GARANZIA SONO ESPRESSAMENTE INTESI COME GLI UNICI RIMEDI DISPONIBILI ALL'ACQUIRENTE, E QUESTA GARANZIA COSTITUISCE L'INTERO ACCORDO TRA LA SMARTPOOL E L'ACQUIRENTE. QUESTA GARANZIA DESCRIVE GLI UNICI OBBLIGHI DELLA SMARTPOOL PER QUANTO RIGUARDA QUESTO PRODOTTO, E NON ESISTONO ALTRE GARANZIE CHE VANNO ALDI LA' DELLA DESCRIZIONE FORNITA.

Per poter ottenere il servizio assistenza, l'acquirente deve contattare il negozio dove è stato acquistato SmartPool Scrubber60. Dopo aver ricevuto l'approvazione dal negozio, rimandare SmartPool Scrubber60, adeguatamente imballato, alla sede indicata dal negoziante. Attaccate al SmartPool Scrubber60 una copia della fattura contenente la data d'acquisto, il numero di serie e la descrizione del problema.

AVVERTENZA:





















Alcuni rivestimenti in vinile sono piu' suscettibili di altri all'usura della superficie od alla rimozione dei disegni, causate da oggetti, come spazzole, galleggianti, giocattoli, boa galleggianti per pastiglie di cloro, e pulitori automatici di piscine, che possano venire a contatto con la superficie in vinile. Questi disegni si possono graffiare o scalfire semplicemente strofinando la superficie con una spazzola. Anche l'inchiostro dei disegni si puo' logorare venendo in contatto con oggetti che si trovano nella piscina. La MaxiPool non e' responsabile, ne' rientra in questa garanzia limitata, per la rimozione dei disegni, abrasioni, segni o danni di vario tipo ai rivestimenti in vinile.



Manual de Operação do Limpador Automatizado SmartPool Scrubber60 para Piscinas (NC72EU)

INSTRUÇÕES DE SEGURANÇA IMPORTANTES

LEIA E SIGA TODAS AS INSTRUÇÕES

-  **PERIGO:** Risco de choque eléctrico ou electrocussão – O fornecimento eléctrico a este produto deve ser instalado em conformidade com o Código Eléctrico Nacional e todos os códigos e regulamentos aplicáveis locais. A instalação imprópria criará um perigo eléctrico que pode resultar na morte ou lesões sérias para os utilizadores da piscina ou outros, devido a choque eléctrico, e também pode causar danos de propriedade.
-  **ADVERTÊNCIA:** NÃO UTILIZE EXTENSÕES ELÉCTRICAS - O RESULTADO PODE SER A MORTE OU LESÕES.
-  **ADVERTÊNCIA:** Para reduzir o risco de lesão, não permita a utilização deste produto por crianças a menos que elas sejam sempre atentamente supervisionadas
-  **ADVERTÊNCIA:** Se a temperatura do ar ambiente exceder os 45° C, proteja a fonte de energia da luz solar directa. Não cubra a fonte de energia.
-  **ADVERTÊNCIA:** A única utilização deste produto é como limpador robótico de piscina, conforme descrita neste manual; a garantia será anulada em caso de qualquer modificação ou outra utilização.
-  **ADVERTÊNCIA:** Não permita que as crianças utilizem, toquem ou brinquem perto ou à volta da fonte de energia da unidade.
-  **ADVERTÊNCIA:** Para proteger o seu receptáculo eléctrico e evitar a possibilidade de qualquer choque eléctrico, devem ser instalados um Interruptor de Corrente de Defeito a Terra (GFCI-USA) e um Interruptor de Passagem de Corrente para a Terra (ELI-EU). A não instalação destes dispositivos pode criar um perigo eléctrico que pode resultar na morte ou lesões sérias para os utilizadores da piscina ou outros, devido a choque eléctrico, e também pode causar danos de propriedade.
-  **ADVERTÊNCIA:** Ligue a unidade à energia CA somente depois da instalação ter sido terminada.
-  **ADVERTÊNCIA:** Não utilize se a unidade estiver danificada, seja como for.
-  **ADVERTÊNCIA:** A unidade deve estar completamente submersa em água, caso contrário a garantia é inválida.
-  **ADVERTÊNCIA:** Assegure-se de que o limpador robótico de piscina está desligado da fonte de energia antes de abrir a unidade ou de fazer qualquer outra manutenção.
-  **ADVERTÊNCIA:** Para evitar danos à fonte de energia e ao cabo eléctrico, nunca movimente a fonte de energia puxando pelo cabo, nem puxe este para o desligar do receptáculo eléctrico. Desligue a unidade, tirando a ficha do receptáculo eléctrico. Não puxe o cabo eléctrico a passar por esquinas ásperas ou arestas.
-  **ADVERTÊNCIA:** Não brinque com o limpador ou o cabo, nem os aplique ao corpo. Ele pode apanhar ou cortar cabelo e partes do corpo. O cabo pode prender ou enlaçar-se nos nadadores, o que pode resultar em afogamento.
-  **ADVERTÊNCIA:** Não opere quando o cabo eléctrico ou a fonte de energia estiverem danificados.
-  **ADVERTÊNCIA:** Antes de instalar o limpador, compreenda a cobertura do limpador. O limpador não foi concebido para limpar automaticamente degraus nem trabalhar debaixo de coberturas contra o sol. Também não foi concebido para fazer a limpeza inicial para a instalação de uma piscina nova.
-  **ADVERTÊNCIA:** O seu limpador não deve ser utilizado enquanto houver pessoas a nadar na piscina.
-  **ADVERTÊNCIA:** A fonte de energia deve estar sempre a pelo menos 12 pés / 4 metros da beira da piscina!
-  **ADVERTÊNCIA:** Recomenda-se que, depois de cada utilização, limpe o saco do filtro e verifique o impulsor para garantir que está desimpedido e sem detritos.
-  **ADVERTÊNCIA:** Quando fora de utilização, desligue a fonte de energia do receptáculo eléctrico.
-  **ADVERTÊNCIA:** NÃO mude o interruptor do limpador para "ON" (LIGAR) se ele não estiver imerso na água. A utilização do limpador fora da água pode causar danos severos e resultará na perda da garantia. Lembre-se sempre de mudar o interruptor da fonte de energia para "OFF" (DESLIGAR) e de o desligar do receptáculo eléctrico, antes de retirar o limpador da piscina.
-  **CUIDADO:** Se o seu limpador robótico de piscina não estiver a trabalhar como deveria, ou tiver sido deixado cair ou danificado de qualquer forma, contacte o Serviço aos Clientes da SmartPool, Inc. pelo 1-732-730-9880 ou visite o nosso sítio na web em www.smartpooleurope.com, antes de o utilizar.

GUARDE ESTAS INSTRUÇÕES

Parabéns pela sua compra do aspirador automático para piscinas mais avançado tecnologicamente que hoje está disponível. O SmartPool Scrubber60 é fácil de utilizar e fará a manutenção da sua piscina a um preço acessível e sem esforço. Seguindo estas instruções simples, assegurará que o SmartPool Scrubber60 limpará a sua piscina rápida e eficientemente hoje e durante muitos anos no futuro.

Instalação

- Coloque a fonte de energia numa área que permita ao limpador cobrir todas as áreas da piscina.
- Assegure-se de só ligar a fonte de energia a uma tomada eléctrica protegida com um GFI(interruptor com ligação à terra) ou um ELI (interruptor com descarga para a terra).
- Olhe para a fonte de energia e verifique se o interruptor está na posição de desligado.
- Ligue a fonte de energia à tomada protegida.
- Ligue o conector do limpador à fonte de energia. O conector é codificado, pelo que só encaixará na fonte de energia de uma maneira. Assegure-se de que a tomada está toda encaixada na fonte de energia. Enfie o fecho do conector (alívio de esforço) no conector e rode o fecho do conector no sentido dos ponteiros do relógio até ficar justo.

NÃO DEIXE O LIMPADOR TRABALHAR FORA DE ÁGUA. SE DEIXAR O LIMPADOR TRABALHAR FORA DE ÁGUA DANIFICARÁ OS MOTORES E INVALIDARÁ A GARANTIA

- Coloque o limpador na piscina e, se necessário, movimente-o para os lados para libertar todo o ar preso. O limpador descerá para o fundo da piscina.
- Mergulhe na água uma quantidade suficiente do cabo azul, de modo a assegurar que o limpador pode facilmente alcançar todas as áreas da piscina.
- O limpador iniciará o seu programa de limpeza.
- O limpador desliga-se automaticamente depois de três horas de operação.
- Se for requerida uma segunda limpeza, ou a unidade for acidentalmente desligada, deve esperar um minuto antes de a voltar a ligar.



NOTA IMPORTANTE: Durante a operação normal, parecerá que o limpador se desliga por alguns segundos. Isto é normal e faz parte do programa de limpeza da piscina. A unidade tem várias maneiras de limpar as paredes. Ela pode subir até ao cimo, raspar e depois fazer uma viragem e voltar a descer pela parede até ao fundo da piscina. Também pode subir até ao cimo, desligar-se por alguns segundos, remover-se a si própria da parede, tornar a ligar o seu motor da bomba, movendo-se para baixo e em direcção ao fundo da piscina, para longe da parede. Também pode subir a parede, raspar a linha de água, desligar o seu motor da bomba e flutuar para longe da parede, em direcção ao fundo. Todas estas variações foram programadas no limpador e estão concebidas para limpar toda a sua piscina mais rápida e eficazmente.

Esta unidade foi concebida para limpar todas as áreas da sua piscina. Ela subirá as paredes e, ocasionalmente, virá até à superfície. No processo de subida da parede, ela pode ficar à superfície e continuar a operar por um tempo de alguns segundos a alguns minutos. Isto é um procedimento de operação normal e o limpador acabará por regressar ao fundo, para continuar a sua limpeza. Dado que a maior parte da sujidade está concentrada no chão da piscina, o limpador passará a maior parte do seu tempo no chão.

Remover o limpador da piscina

- Devagar, puxe o cabo azul de energia para trazer o limpador à superfície da piscina e perda da beira desta. **NÃO PUXE O LIMPADOR PARA FORA DA PISCINA PELO CABO DE ENERGIA.**
- Agarre a pega do limpador e remova-o da piscina como se mostra em baixo..



Figura 1 PEGA DE AGARRAR



Figura 2 LEVANTE DA PISCINA PELA PEGA

A unidade deve ser armazenada numa área que permita alguma protecção contra os elementos, para assegurar que ela mantém o seu acabamento.

Limpeza do Saco do Filtro

O saco do filtro deve ser limpo depois de cada utilização.

- Vire o limpador com a parte de baixo para cima e coloque-o no chão de modo a que a tampa do fundo esteja exposta.
- Pressione as duas marcas vermelhas para dentro, em direcção ao centro do limpador, como se mostra na fig. 3. Levante a tampa do fundo com o saco do filtro para cima e para fora do limpador.



Figura 3

- Segure a tampa do fundo firmemente com uma mão e utilize a sua outra mão para agarrar o material do saco do filtro e puxá-lo para fora e para cima da tampa do fundo. Remova os detritos do saco.

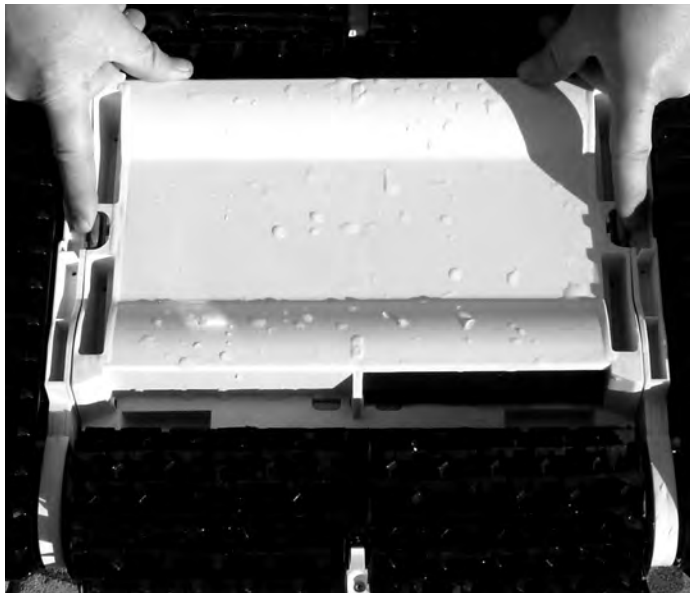

Figura 4

- Vire o saco do avesso e lave todos os detritos com a mangueira, como se mostra na Fig. 5. Se estiver muito sujo, pode ser lavado na sua máquina de lavar roupa, virado do avesso, com água fria, detergente suave e sozinho.

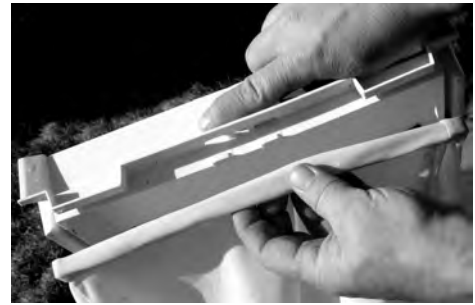

FIGURA 5

- Lave todos os detritos da tampa do fundo, assegurando-se que tira todos os detritos dos filtros pequenos existentes nas portas de entrada, como se mostra na Fig. 6.

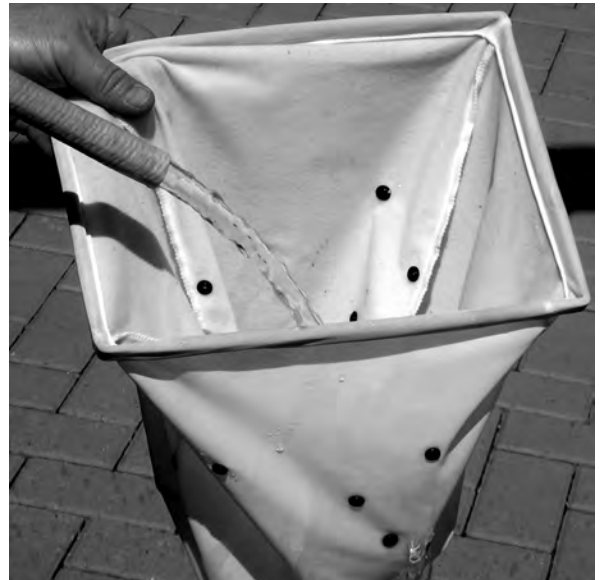

FIGURA 6

- Para voltar a aplicar o saco do filtro, primeiro volte o lado certo para fora. A seguir, coloque a armação do saco do filtro na tampa do fundo, assegurando-se de que a armação do saco assenta completamente no canal. Verifique se o filtro assenta na tampa do fundo.



FIGURA 7

- Carregue a armação do saco para dentro do canal em toda a volta, incluindo os cantos. Agora, o saco está instalado.
- Apanhe a tampa do fundo e rode-a de modo a que o saco fique pendurado por baixo dela. Coloque a tampa do fundo novamente no limpador, tendo o cuidado de enfiar o saco do filtro no corpo do limpador. **ASSEGURE-SE DE QUE TODO O MATERIAL DE FILTRAGEM ESTÁ DENTRO DO LIMPADOR, CASO CONTRÁRIO A TAMPA NÃO FECHA NEM PRENDE ADEQUADAMENTE.**
- Quando a tampa do fundo estiver assente, pressione-a com firmeza no limpador. Suavemente, puxe a tampa do fundo para garantir que ele está devidamente encaixada. Agora, a tampa está instalada.

Manutenção do Cabo de Energia

Durante a utilização do seu SmartPool Scrubber60, o cabo de energia pode começar a enrolar-se. O enrolamento excessivo pode levar a uma limpeza imprópria da sua piscina.

- Para desenrolar o cabo de energia, é melhor que este esteja molhado.
- Coloque o limpador no chão, como se mostra em baixo.
- Utilize uma área desocupada que permita que o cabo de energia se estique numa linha direita.
- Levante o cabo de energia do chão
- Com os dedos, role o cabo de energia na direcção oposta àquela em que ele está enrolado.
- Quando direito, dobre o cabo de energia para armazenagem como se mostra em baixo.



Guardar o Cabo de Energia

- Faça laços largos com o cabo de energia, como se mostra em baixo.



Segure o cabo perto do limpador. Faça laços de cerca de dois pés com o cabo de energia, como se mostra.

Para manter a forma, quando fizer os laços, role o cabo de energia ligeiramente de uma maneira contrária à direcção dos ponteiros do relógio.

NÃO ENROLE O CABO DE ENERGIA DE FORMA MUITO APERTADA À VOLTA DE OBJECTOS.

Armazenamento no Inverno.

Se as temperaturas forem regularmente abaixo de 45 graus Fahrenheit ou 5 graus Celsius, o limpador e a fonte de energia deverão ser armazenados em interior.

GUIA DE RESOLUÇÃO DE PROBLEMAS

SINTOMA	POSSÍVEL RAZÃO	SOLUÇÃO
Cabo a dobrar-se ou a enrolar-se	Obstrução dentro da piscina	Retire a obstrução de dentro da piscina.
	Demasiado cabo a ser colocado na piscina.	Deixe entrar na piscina só o cabo suficiente para o limpador chegar ao fundo. Deixe o limpador puxar o cabo extra quando necessário.
	Excessivo enrolamento	Desenrole o cabo (consulte a página 44 para ver Manutenção do Cabo).
	O cabo está ligado à fonte de energia	Assegure-se de desligar o cabo da fonte de energia depois de cada utilização, para aliviar a tensão.
O Scrubber60 está a movimentar-se em círculos	Saco do filtro entupido	Limpe o saco do filtro (Veja Limpeza do saco do filtro na página 43).
	A tampa do fundo não está devidamente colocada no limpador	Retire a tampa do fundo e assegure-se de que o saco do filtro está devidamente colocado, e volte a colocá-la no limpador. (Veja a página 44)
	Detritos presos nas lagartas	Com gentileza, levante todas as lagartas para as libertar de todos os detritos.
O Scrubber60 não está a cobrir todas as áreas da piscina	A fonte de energia está posicionada de forma errada	Coloque a fonte de energia numa posição que permita ao limpador chegar a todas as paredes.
	A bomba do filtro da piscina está ligada	Desligue a bomba do filtro da piscina.
	O chão e as paredes estão demasiado polidas	Escove o chão e as paredes.
	Excessivo enrolamento	Desenrole o cabo (consulte a página 3 para ver Manutenção do Cabo).
	Detritos presos nas lagartas	Com gentileza, levante todas as lagartas para as libertar de todos os detritos.
O Scrubber60 não sobe as paredes	Detritos no saco do filtro	Esvazie e lave o saco do filtro.
	O chão e as paredes estão demasiado polidas	Escove o chão e as paredes.
	A água está demasiado fria	Assegure-se de que a temperatura da água é de 60°, pelo menos.
	As escovas estão gastas	Substitua as escovas – contacte o seu distribuidor.
O limpador não se movimenta	Detritos no saco do filtro	Teste o limpador sem o saco do filtro. Se o limpador se começar a movimentar, então limpe o saco do filtro.
	A tampa do fundo não está devidamente instalada	Retire a tampa do fundo e assegure-se de que o saco do filtro está devidamente colocado, e volte a colocá-la no limpador. (Veja a página 44)
	Detritos presos nas lagartas	Com gentileza, levante todas as lagartas para as libertar de todos os detritos.
O Scrubber60 não vai para o fundo	Ar preso no saco do filtro	Retire o limpador da piscina. Lave o saco do filtro. Coloque o limpador de volta na piscina, agitando-o para a frente e para trás para libertar o ar.
O Scrubber60 está a andar à roda	Detritos no saco do filtro	Teste o limpador sem o saco do filtro. Se o limpador não andar à roda, então limpe o saco do filtro.
	Detritos presos à volta do tubo impulsor	Verifique o tubo impulsor para ver se tem cabelo ou detritos e retire-os.
	A tampa do fundo não está devidamente instalada	Retire a tampa do fundo e assegure-se de que o saco do filtro está devidamente colocado, e volte a colocá-la no limpador. (Veja a página 44)
O Scrubber60 não vai para o fundo	Detritos presos nas lagartas	Com gentileza, levante todas as lagartas para as libertar de todos os detritos.
	Ar preso no saco do filtro	Teste o limpador sem o saco do filtro. Se o limpador não sair da água, então limpe o saco do filtro.
O LED existente na fonte de energia não está a acender	Tomada GFI defeituosa	Teste a fonte de energia utilizando outra tomada GFI.
	Cabo de extensão defeituoso	Retire o cabo de Extensão e ligue a fonte de energia directamente a uma tomada GFI.
O limpador só se movimenta uns pés	Instalação indevida da tampa do fundo e/ou do saco do filtro	Teste o limpador sem o saco do filtro (colocando novamente a tampa do fundo). Se o limpador se deslocar mais do que uns pés, então volte a instalar a tampa do fundo e o saco do filtro.
Se o seu limpador não estiver a funcionar devidamente depois de ter efectuado estas acções para resolução de problemas, por favor contacte o Serviços aos Clientes da SmartPool, Inc., pelo 1-732-730-9880		
Também pode visitar o nosso sítio na Web, em http://www.smartpool.com/website/repairs.html , para vídeos e mais acções para resolução de problemas.		

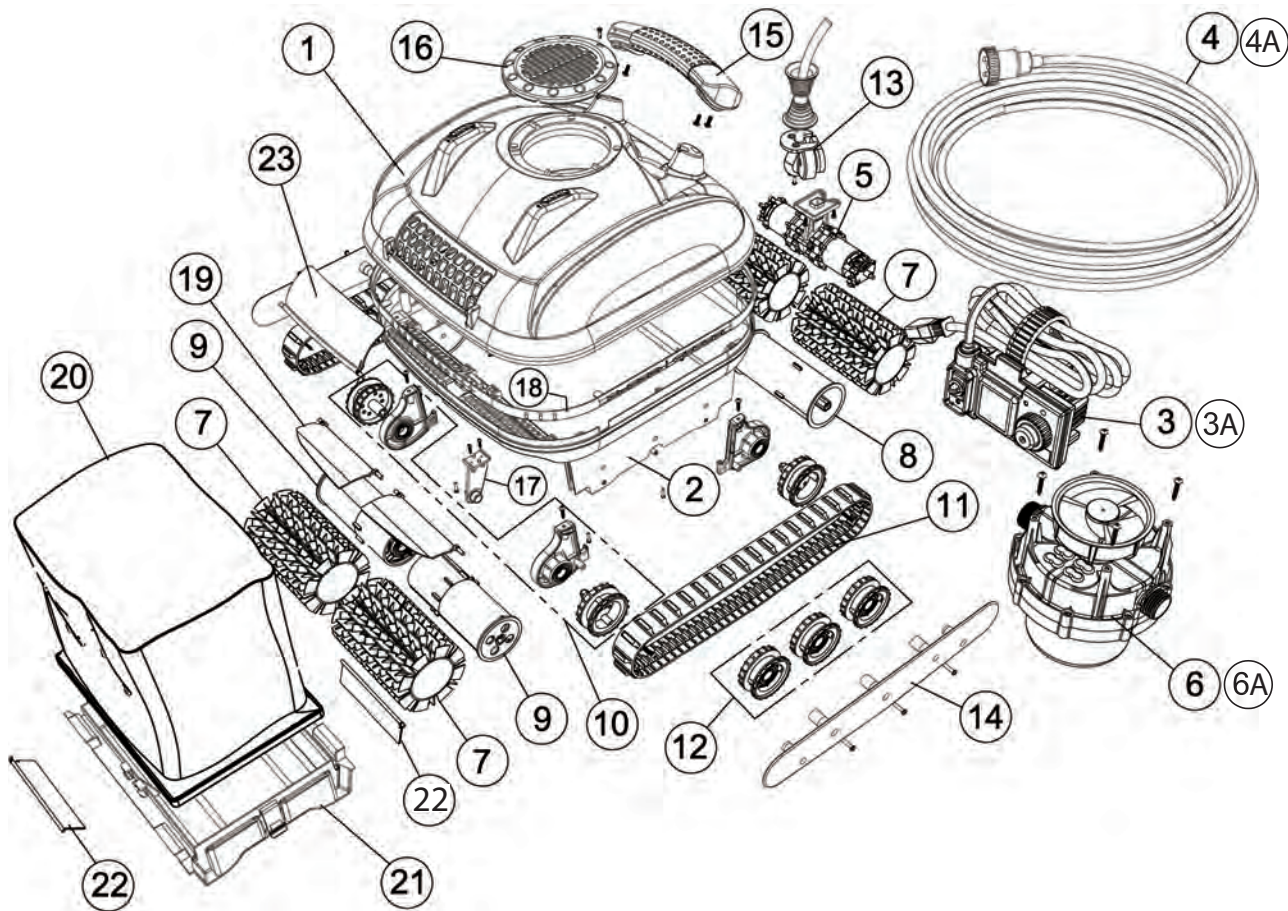

Localização	Peça no.	Descrição
1	NC7215	Cobertura de Topo
2	NC7206	Carroçaria Inferior
3	NC7222	Fonte de Energia
4	NC7223	Cabo Flutuante
5	NC7207	Motor
6	NC7213	Motobomba
7	NC1004	Escova Motriz (Conjunto de 2 Peças)
8	NC7208	Tubo da Roda Motriz
9	NC7212	Tubo da Roda Não Motriz
10	NC7204	Conjunto de Escova com Rolamento e Roda Motriz (E & D) (1 Conjunto/1 Lado)
11	NC7216	Lagartas
12	NC7217	Rodas das Lagartas (Conjunto de 6)
13	NC7205	Alívio da Deformação do Cabo
14	NC7218	Coberturas das Rodas das Lagartas (E & D)
15	NC7209	Pega
16	NC7210	Tampa do Impulsor
17	NC7203	Braçadeira Centralizadora da Escova
18	NC7219	Placa de Vedação Superior e Inferior
19	NC7211	Coberturas Interiores da Drenagem Rápida
20	NC7220	Saco de Filtro
21	NC7202	Tampa do Fundo
22	NC7201	Porta da Tampa do Fundo
23	NC7214	Cobertura do Retorno de Topo

G A R A N T I A L I M I T A D A

O SmartPool Scrubber60 foi fabricado, testado e inspecionado em conformidade com requisitos de engenharia cuidadosamente especificados. Tem a garantia de estar isento de defeitos nos materiais e mão-de-obra, em circunstâncias de utilização e serviço normais, subordinado às qualificações, condições e limitações descritas em baixo.

Esta garantia é concedida ao primeiro consumidor/comprador por um período de 24 Meses a contar da data da compra.

Esta garantia apenas cobre a utilização normal e razoável do SmartPool Scrubber60. Os danos, defeitos, problemas de funcionamento ou outras falhas surgidas da sua utilização sem o transformador original ou de qualquer utilização que não observe as instruções no Manual do Operador, incluindo, por parte do comprador, o não providenciar a manutenção razoável e necessária, tornarão esta garantia inválida. Não serão cobertos os danos, defeitos, problemas de funcionamento ou outras falhas causadas por, ou relacionadas com, reparações efectuadas por qualquer instalação de serviço que não seja representante de serviço autorizada da SMARTPOOL.

As obrigações da SMARTPOOL no âmbito da garantia serão limitadas à reparação ou substituição do produto ou de qualquer componente deficiente, conforme opção da SMARTPOOL. Essa reparação ou substituição poderá incluir a utilização de componentes e/ou unidades reconhecidas, conforme opção da SMARTPOOL. A SMARTPOOL não será responsável, seja em que circunstâncias for ou em qualquer montante, por quaisquer danos em consequência ou incidentais, ou por qualquer lesão ou danos causados a pessoas ou propriedades, pela utilização ou pelo uso em conexão com o produto, nem pela perda de lucros ou outros custos ou despesas de qualquer tipo ou carácter.

NÃO HÁ QUAISQUER OUTRAS GARANTIAS OU AFIRMAÇÕES, EXPRESSAS OU IMPLÍCITAS, QUER DE EXPLORABILIDADE, ADEQUAÇÃO PARA UM FIM EM PARTICULAR, OU OUTRO, PRESTADAS PELA SMARTPOOL, PARA ALÉM DAS ESPECIFICAMENTE REFERIDAS NESTA GARANTIA. NENHUMA PESSOA, FIRMA OU EMPRESA ESTÁ AUTORIZADA A PRESTAR QUAISQUER AFIRMAÇÕES OU A ASSUMIR QUAISQUER OBRIGAÇÕES EM NOME OU POR CONTA DA SMARTPOOL, EXCEPTO CONFORME AQUI INDICADO. AS COMPENSAÇÕES ESTABELECIDAS NESTA GARANTIA SÃO EXPRESSAMENTE ENTENDIDAS COMO SENDO AS ÚNICAS COMPENSAÇÕES DISPONÍVEIS PARA O COMPRADOR, E ESTA GARANTIA CONTÉM O ACORDO TOTAL E COMPLETO ENTRE A SMARTPOOL E O COMPRADOR. ESTA GARANTIA ESTABELECE AS ÚNICAS OBRIGAÇÕES DA SMARTPOOL NO QUE RESPEITA A ESTE PRODUTO, E NÃO HÁ QUAISQUER GARANTIAS QUE SE PROLONGUEM PARA ALÉM DA DESCRIÇÃO AQUI CONTIDA.

Para obter serviço no âmbito da garantia, contacte a loja onde comprou o seu SmartPool Scrubber60. Depois de a loja lhe ter dado um impresso de aprovação, devolva o SmartPool Scrubber60, adequadamente empacotado, à direcção especificada pela loja. Com o SmartPool Scrubber60, envie uma cópia da factura com a data da compra, o número de série e a descrição do problema.

CUIDADO:







Alguns revestimentos de vinil são mais susceptíveis, que outros, de desgaste na superfície ou de perder o padrão devido a objectos, como escovas, flutuadores, brinquedos, distribuidores de cloro e dispositivos automáticos de limpeza de piscinas, entrarem em contacto com a superfície de vinil. Esses padrões podem ser severamente riscados ou sofrer abrasão, pelo simples esfregar da superfície com uma escova. A tinta do padrão também pode desaparecer quando entra em contacto com objectos existentes na piscina. A MaxiPool não é responsável nem esta garantia limitada cobre o desaparecimento do padrão, a abrasão, as marcas ou qualquer tipo de danos aos revestimentos de vinil.



Handleiding voor gebruik van SmartPool Scrubber60 automatische zwembadreiniger (NC72EU)

BELANGRIJKE VEILIGHEIDSINSTRUCTIES

DEZE INSTRUCTIES GEHEEL DOORLEZEN EN OPVOLGEN

-  **GEVAAR:** Risico van elektrische schokken of elektrocutie. De elektrische voeding van dit product moet worden geïnstalleerd in overeenstemming met de toepasselijke plaatselijke wet- en regelgeving. Onjuiste installatie schept een gevaarlijke elektriciteitssituatie die de dood of ernstig letsel van zwembadgebruikers of anderen tot gevolg kan hebben als gevolg van schokken. Tevens kan daardoor zaaksschade ontstaan.
-  **WAARSCHUWING:** GEBRUIK GEEN VERLENGSNOEREN - DIT KAN DE DOOD OF LETSEL TOT GEVOLG HEBBEN.
-  **WAARSCHUWING:** Laat, ter vermindering van de kans op letsel, dit product niet door kinderen gebruiken, tenzij deze voortdurend onder nauwlettend toezicht staan
-  **WAARSCHUWING:** Bij temperaturen boven 46° C (115° F) de voedingseenheid tegen direct zonlicht beschermen. De voedingseenheid niet afdekken.
-  **WAARSCHUWING:** Dit product is uitsluitend bestemd als zwembadrobot zoals beschreven in deze handleiding. Elke wijziging of elk ander gebruik maakt de garantie nietig.
-  **WAARSCHUWING:** Sta niet toe dat kinderen de voedingseenheid van het apparaat gebruiken, aanraken of in de nabijheid ervan spelen.
-  **WAARSCHUWING:** Ter beveiliging van het stopcontact en ter voorkoming van mogelijke elektrische schokken dient er een aardlekschakelaar te worden geïnstalleerd. Dit nalaten kan leiden tot een gevaarlijke elektriciteitssituatie die het overlijden of ernstig letsel van zwembadgebruikers of anderen tot gevolg kan hebben als gevolg van schokken. Tevens kan het zaaksschade veroorzaken.
-  **WAARSCHUWING:** Niet aansluiten op de netstroom totdat de installatie is voltooid.
-  **WAARSCHUWING:** Niet gebruiken als het apparaat op enige wijze is beschadigd.
-  **WAARSCHUWING:** Apparaat moet geheel ondergedompeld zijn in water, anders is de garantie nietig.
-  **WAARSCHUWING:** Zorg ervoor dat de zwembadrobot niet is aangesloten op de voedingseenheid voordat het apparaat wordt geopend of er enig ander onderhoud aan wordt uitgevoerd.
-  **WAARSCHUWING:** Til, ter voorkoming van schade aan de voedingseenheid, deze nooit aan het snoer op, en trek de stekker niet aan het snoer uit het stopcontact. Trek in plaats daarvan de stekker zelf uit het stopcontact. Trek het snoer niet langs scherpe bochten of randen.
-  **WAARSCHUWING:** Niet spelen met de reiniger of de kabel of op het lichaam in werking stellen. Er kunnen lichaamsdelen of haren in bekneld raken of door worden verwijderd. Zwemmers kunnen over de kabel struikelen of erin verstrikt raken, met verdrinking tot gevolg
-  **WAARSCHUWING:** Niet laten werken met een beschadigd(e) snoer of voedingseenheid.
-  **WAARSCHUWING:** Krijg eerst een idee van het dekkingsgebied van de reiniger voordat u de reiniger installeert. De reiniger is niet bedoeld om automatisch trappen te reinigen, of onder solar covers te werken. Tevens is hij niet bedoeld om de eerste reiniging voor de installatie van een nieuw zwembad uit te voeren.
-  **WAARSCHUWING:** Uw reiniger moet niet worden gebruikt als er personen in het zwembad zwemmen.
-  **WAARSCHUWING:** De voedingseenheid moet te allen tijde tenminste 12 feet / 4 meter van de rand van het zwembad verwijderd blijven!
-  **LET OP:** U wordt aangeraden om de filterzak te reinigen en het voortstuwingsmechanisme te controleren om ervoor te zorgen dat het na elk gebruik vrij is van afval.
-  **LET OP:** Haal de stekker van de voedingseenheid uit het stopcontact als het apparaat niet in gebruik is.
-  **LET OP:** SCHAKEL de zwembadreiniger NIET op "ON" als deze niet geheel onder water is. Als de reiniger uit het water werkt, kan deze ernstig beschadigd raken. Dit leidt tot garantieverlies. Denk er steeds aan om de schakelaar op "OFF" te zetten en de verbinding met het stopcontact te verbreken voordat de reiniger uit het zwembad wordt verwijderd.
-  **LET OP:** Neem contact op met SmartPool, via Customer Service, info@smartpooleurope.com, of ga naar onze website www.smartpooleurope.com, als uw zwembadrobot niet naar behoren werkt of is laten vallen of op enige wijze is beschadigd

DEZE INSTRUCTIES BEWAREN

Bedankt voor uw aankoop van de technologisch meest geavanceerde automatische zwembadreiniger van alle tijden. De SmartPool Scrubber60 is eenvoudig te gebruiken en maakt het onderhoud van uw zwembad betaalbaar en moeiteloos. Volg deze simpele aanwijzingen en u kunt er van uitgaan dat SmartPool Scrubber60 uw zwembad nu en nog vele jaren snel en efficiënt zal reinigen.

Installatie

- Plaats de stroomvoorziening op die manier dat het voor de reiniger eenvoudig is om alle delen van het zwembad te bereiken.
- Zorg ervoor dat u de kabel alleen in een stopcontact met GFI- (ground fault interrupter) of ELI-(earth leak interrupter) bescherming insteekt.
- Controleer dat de stroomstekker uitgeschakeld is.
- Steek de stroomkabel in een beschermde stekker.
- Steek de aansluiting van de reiniger in de stroomvoorziening in. De aansluiting is zo gemaakt dat het slechts op een manier op de stekker kan worden aangesloten. Zorg ervoor dat de kabel volledig is aangesloten op de stekker. Schuif de beschermlijpje op de aansluiting en draai deze tegen de wijzers van de klok in totdat het vast komt te zitten.

LAAT DE REINIGER NIET BUITEN HET WATER LOPEN. INDIEN U DE ZWEMBADREINIGER BUITEN HET WATER IN WERKING STELT RISKEERT U SCHADE AAN DE MOTOR EN DE GARANTIE VERVALT.

- Plaats de reiniger in het zwembad en schud deze zonnodig heen en weer om eventueel vastgelopen lucht te laten ontsnappen. De reiniger zal zakken naar de bodem van het zwembad.
- Zorg dat de blauwe kabel voldoende lang is en zich in het water bevindt zodat de reiniger zijn werk ongestoord kan blijven doen.
- De reiniger begint zijn reinigingsprogramma.
- De reiniger schakelt na drie uur werk automatisch uit.
- Als een tweede reinigingsbeurt nodig is, of indien de reiniger onverwacht helemaal uitschakelt, dient u een minuut lang te wachten voordat u de reiniger opnieuw kunt aanzetten.



BELANGRIJKE MEDEDELING: tijdens de normale werking zal het van tijd tot tijd voorkomen dat de reiniger gedurende enkele seconden uitschakelt. Dat is normaal en maakt onderdeel van het zwembadreinigingsprogramma. Het toestel kan de zwembadwanden op enkele manieren reinigen. Het kan naar boven klimmen, schrobben, vervolgens een draai maken en weer terugkeren naar de bodem van het zwembad. Het kan ook naar boven klimmen, vervolgens enkele seconden lang uitschakelen, zich verwijderen van de wand, motorpomp opnieuw inschakelen en naar de bodem van het zwembad dalen. Het kan ook over de wand klimmen, de bovenste rand van het zwembad schrobben, pomp uitschakelen en al drijvend vanaf de wand naar de bodem van het zwembad dalen. Al deze reinigingsvarianten zijn in de reiniger ingeprogrammeerd en zij bedoeld om uw hele zwembad op de meest efficiënte manier te reinigen.

Dit toestel is ontworpen om alle delen van uw zwembad te reinigen. Het kan op wanden klimmen en van tijd tot tijd boven aan de oppervlakte komen. Als het toestel eenmaal de wand is opgeklimmen, kan het aan de oppervlakte blijven drijven om vervolgens na enkele seconden door te gaan met de reinigingsoperatie. Dit is normaal en de reiniger zal uiteindelijk naar beneden dalen om reiniging voort te zetten. Aangezien meeste vuil op de bodem van het zwembad blijft steken zal de reiniger de meeste tijd doorbrengen aan het reinigen van de bodem.

Verwijderen van de reiniger uit het zwembad

- Trek langzaam op de blauwe kabel om de reiniger naar boven en vlakbij de rand van het zwembad te halen. U **MAG DE REINIGER NIET MET BEHULP VAN DE KABEL BOVEN WATER HALEN**.
- Pak de handgreep vast en verwijder de reiniger uit het zwembad zoals hieronder afgebeeld.



Afbeelding 1 HANDGREEP VASTPAKKEN



Afbeelding 2 OMHOOG BRENGEN MET BEHULP VAN HANDGREEP

De machine dient in een ruimte te worden opgeslagen die enige bescherming biedt tegen de beschadiging van lak.

Filterzak schoonmaken

De filterzak dient na ieder gebruik te worden schoongemaakt.

- Draai de reiniger ondersteboven en plaats deze op de grond zodat de onderkant zichtbaar is.
- Druk twee rode lipjes naar het middelste deel van de reiniger in, zoals afgebeeld in Afb. 3. Trek de onderste klep compleet met de filterzak omhoog en haal alles uit de reiniger.

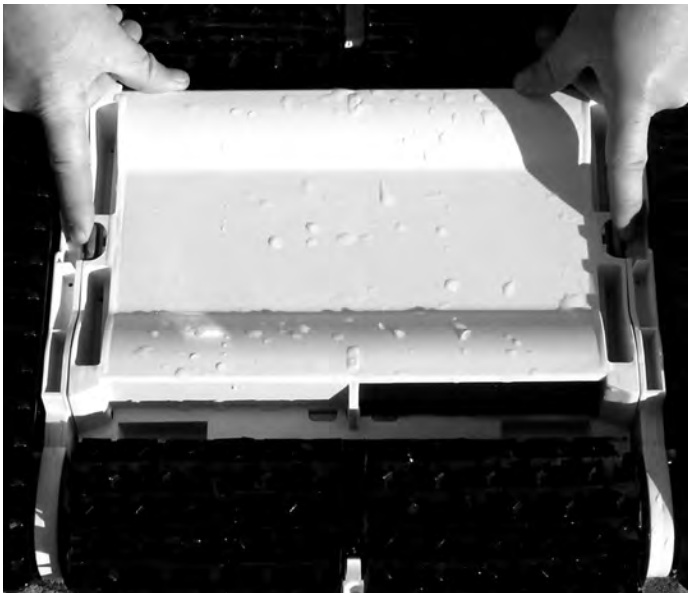

Afbeelding 3

- Pak de onderste klep met één hand stevig vast en gebruik uw andere hand om filterzakmateriaal v an de onderste klep vandaan af te halen. Verwijder de vuilresten uit de zak.

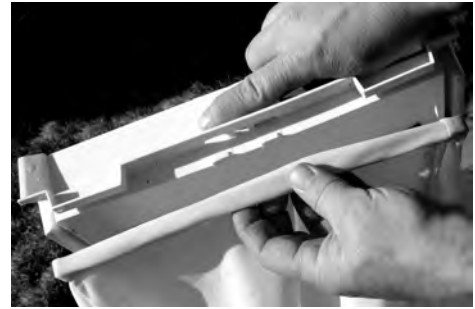

Afbeelding 4

- Draai de filterzak ondersteboven en spoel deze met een slang uit, zoals te zien op Afb. 5. Mocht de zak heel erg vies zijn kunt u deze binnenstebuiten gekeerd in de wasmachine wassen, met koud water en een mild afwasmiddel en apart van andere was. .



AFBEELDING 5

- Spoel met een slang alle vuiloverblijfselen uit zoals te zien op Afb. 6 om er zeker van te zijn dat al het vuil uit de filter op de inlaatdeuren weggespoeld zijn.



AFBEELDING 6

- Om filterzak terug te brengen in zijn oorspronkelijke positie, dient u deze eerst op de juiste manier te positioneren. Vervolgens plaatst u de omhulsel van de filterzak op de onderste klep; zorg wel ervoor dat de omhulsel volledig is ingesloten. Controleer of de filter goed op de onderste klep is vast komen te zitten.

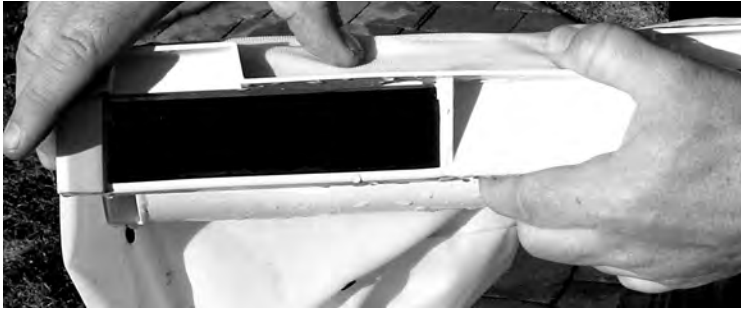

AFBEELDING 7

- Duw de omhulsel van de filterzak, inclusief de hoeken, volledig in de gleuf in. De zak is nu ingebracht.
- Til het onderste deksel omhoog en keer het om zodat de zak onderaan komt te hangen. Plaats het onderste deksel terug in de reiniger en wees voorzichtig zodat de filterzak op de juiste wijze in de reiniger wordt geplaatst. **ZORG ERVOOR DAT AL HET FILTERMATERIAAL ZICH BINNEN DE REINIGER BEVINDT OMDAT HET DEKSEL ANDERS NIET ZAL SLUITEN EN OP DE JUISTE WIJZE VERGRENDELEN.**
- Als de onderste klep eenmaal op zijn plaats is gekomen, druk deze stevig in de reiniger in. Beweeg de onderste klep voorzichtig heen en weer om te controleren of het op de juiste manier is ingesloten. De klep is nu gemonteerd.

Onderhoud van kabel

Tijdens het gebruik van SmartPool Scrubber60 komt het voor dat de kabel begint te kronkelen. Buitensporig opgerolde kabel kan ertoe leiden dat uw zwembad niet goed gereinigd wordt.

- U kunt de kabel het beste ontrollen wanneer deze nat is.
- Zet de reiniger op de grond, zoals hieronder afgebeeld.
- Zorg ervoor dat u voldoende ruimte hebt voor deze handeling zodat de kabel in een rechte lijn uitgestrekt kan worden.
- Trek de kabel strak zodat deze net boven de grond hangt.
- Bestuur de kabel met uw vingers zodat deze kan ontrollen.
- Nadat de kabel rechtgezekt is kunt u deze opbergen zoals hieronder afgebeeld.



Kabel opbergen

- Rol de kabel losjes op, zoals hieronder afgebeeld.



Houdt het snoer dicht bij de reiniger vast. Rol het snoer in een ongeveer zestig centimeter lange lus op, zoals hieronder afgebeeld.

Tijdens het oprollen dient u de kabel iets tegen de wijzers van de klok in te draaien zodat de juiste vorm kan worden bewaard.

WIKKEL DE SNOER NIET TE STRAK OM DE VOORWERPEN HEEN

Winteropslag

Bij aanhoudende temperaturen lager dan 45 graden Fahrenheit of 5 graden Celsius dient u de reiniger en de stroomvoeding in een gesloten ruimte op te bergen.

GIDS VOOR PROBLEEMOPLOSSING

SYMPTOOM	MOGELIJKE REDEN	OPLOSSING
Snoer is verdraaid of kabel rolt op	Hindernis in zwembad	Hindernis uit zwembad verwijderen.
	Er is teveel snoer in het zwembad gebracht.	Breng slechts zoveel snoer in het zwembad dat de reiniger de bodem van het zwembad kan bereiken. Zorg dat de reiniger extra snoer kan meenemen als dit nodig is.
	Sterk oprollen	Rol het snoer op (zie pagina 52 voor Kabelonderhoud).
	Snoer is verbonden met de stroomtoevoer	Zorg ervoor dat de stekker van het snoer na gebruik uit het stopcontact gehaald wordt, om de spanning te verminderen.
Scrubber60 draait kringetjes	Verstopte filterzak	Reinig de filterzak (Zie de filterzak reinigen op pagina 51).
	Onderste deksel is niet in op de juiste wijze in de reiniger geplaatst	Verwijder het onderste deksel en zorg ervoor dat de filterzak goed zit, en breng het weer op de reiniger aan. (Zie pagina 52)
	Er zit afval in het spoor	Verwijder de sporen voorzichtig om ze open te maken en van alle afval te ontdoen.
Scrubber60 dekt niet alle gedeelten van het zwembad	De stroomtoevoer staat niet op een goede plaats	Plaats de voeding in een zodanige positie dat de reiniger alle muren kan bereiken.
	Pompfilter van het zwembad staat aan	Zet de pompfilter van het zwembad uit.
	De vloeren en muren zijn te glad	Wrijf de vloeren en muren met een borstel af.
	Te sterk opgerold snoer	Ontrol het snoer (Zie pagina 52 voor kabelonderhoud).
	Er zit afval in het spoor	Verwijder de sporen voorzichtig om ze open te maken en van alle afval te ontdoen.
Scrubber60 klimt geen muren	Afval in filterzak	Maak de filterzak leeg en was deze.
	De muren en de vloeren zijn te glad	Wrijf de vloeren en muren met een borstel af.
	Het water is te koud	Zorg ervoor dat de watertemperatuur tenminste 15,6 graden Celsius (60°) bedraagt.
	Borstels zijn versleten	Vervang de borstels – neem contact op met uw dealer.
	Er is afval in de filterzak	Test reiniger zonder filterzak. Reinig de filterzak als de reiniger begint te bewegen.
	De bodemklep is onjuist geïnstalleerd	Verwijder het onderste deksel en zorg ervoor dat de filterzak goed zit, en plaats het terug op de reiniger. (Zie pagina 52)
	Er zit afval in het spoor	Verwijder voorzichtig de sporen om ze open te maken en van alle afval te ontdoen.
Scrubber60 zinkt niet	Er zit lucht in de filterzak	Verwijder de reiniger uit het zwembad. Was de filterzak. Plaats de reiniger terug in het zwembad en schud hem heen en weer, zodat de lucht vrijkomt.
Scrubber60 rijdt op zijn achterste wielen	Afval in de filterzak	Test de reiniger zonder de filterzak. Als de reiniger niet op zijn achterste wielen rijdt, reinigt u de filterzak.
	Afval zit vast rond de rotorbus	Controleer de rotorbus om te zien of er haar of afval is, en verwijder dit.
	Onderste deksel is niet goed geïnstalleerd	Verwijder het onderste deksel en zorg ervoor dat de filterzak goed zit, en zet het terug op de reiniger. (Zie pagina 52)
	Er zit afval in het spoor	Verwijder voorzichtig de sporen om ze open te maken en van alle afval te ontdoen.
Scrubber60 beweegt uit het water	Er is lucht in de filterzak gebleven	Test de reiniger zonder filterzak. Als de reiniger niet uit het water klimt, moet u de filterzak reinigen.
LED op voeding brandt niet	Defecte aardlekschakelaar	Test de voeding met een andere aardlekschakelaar.
	Defect verlengsnoer	Verwijder het verlengsnoer en sluit de stroomtoevoer direct aan op het stopcontact met de randaarde.
Reiniger beweegt minder dan een meter	Onderste deksel en/of filterzak onjuist geïnstalleerd	Test de reiniger zonder de filterzak (waarbij het onderste deksel terug wordt gebracht). Als de reiniger meer dan een meter beweegt, installeert u de filterzak en het onderste deksel opnieuw.
Neem contact op met SmartPool Inc. Customer Support at 1-732-730-9880, als de reiniger, nadat de gehele probleemoplosser is doorlopen, nog steeds niet naar behoren werkt.		
U kunt ook naar onze website gaan http://www.smartpool.com/website/repairs.html daar vindt u extra video's en oplossingen voor problemen.		

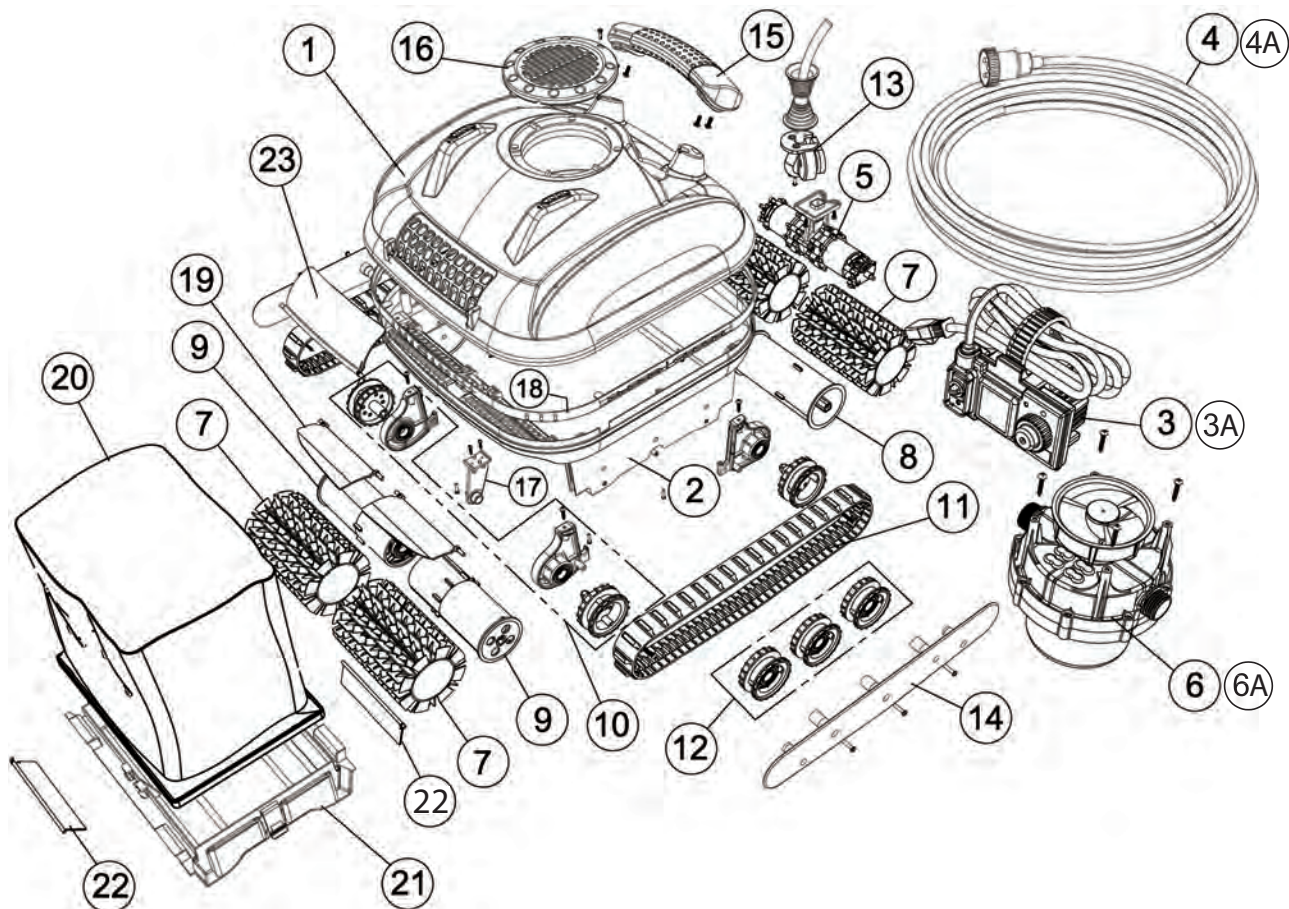

Plaats	Onderdeel #	Beschrijving
1	NC7215	Topcasco
2	NC7206	Onderchassis
3	NC7222	Elektrische voeding
4	NC7223	Drijvende kabel
5	NC7207	Aandrijvingsmotor
6	NC7213	Motor pomp
7	NC1004	Borstel aandrijving (Set 2st)
8	NC7208	Wiel buis aandrijving
9	NC7212	Wiel buis niet aandrijving
10	NC7204	Borstelmontagestuk met drager en aandrijf wiel (L & R) (1 Set/1 kant)
11	NC7216	banden
12	NC7217	wielen (set van 6)
13	NC7205	Kabeltrekontlasting
14	NC7218	Wielkappen (L & R)
15	NC7209	Hendel
16	NC7210	Afdekking voortstuwingsmechanisme
17	NC7203	Borstel centrale beugel
18	NC7219	Bovenste en onderste pakkingsverzegeling
19	NC7211	Bladen binnenste snelle afvoerbuis
20	NC7220	Filterzak
21	NC7202	Bodemklep
22	NC7201	Bodemklep deur
23	NC7214	Bovenste retourblad

B E P E R K T E G A R A N T I E

SmartPool Scrubber60 is gemaakt, getest en geïnspecteerd conform de zorgvuldig bepaalde technische vereisten. Mits op normale wijze gebruikt en onderhouden en conform het bepaalde uit de onderstaande aanwijzingen, voorwaarden en beperkingen is dit product gegarandeerd vrij van materiaal- en productiefouten.

Deze garantie wordt verleend aan de eerste gebruiker/koper en is geldig tot 24 maanden na de aankoopdatum.

Deze garantie dekt uitsluitend het gewone en verantwoorde gebruik van de SmartPool Scrubber60. Beschadigingen, defecten, slechte werking en andere operationele fouten, ontstaan als gevolg van het gebruik van het apparaat zonder de originele transformator of wegens het niet volgen van de instructies uit de handleiding, inclusief gevallen wanneer de koper verzuimd heeft om het product van een redelijk en noodzakelijk onderhoud te voorzien, maken deze garantie ongeldig. Beschadigingen, defecten, slechte werking en andere operationele fouten ontstaan als gevolg of in verband met de reparaties uitgevoerd door een andere onderhoudsmonteur dan de bevoegde onderhoudsvertegenwoordiger van SMARTPOOL zullen niet worden gedekt.

De garantieverplichtingen van SMARTPOOL beperken zich tot reparatie of vervanging van het product of van zijn defecte onderdeel, hetgeen uiteindelijk door SMARTPOOL bepaald mag worden. SMARTPOOL is bevoegd om dergelijke reparatie of vervanging van een defect onderdeel te verrichten door gebruik te maken van eerder gerepareerde onderdelen en/of apparaten. SMARTPOOL kan nimmer en voor geen enkel bedrag verantwoordelijk of aansprakelijk worden gesteld voor indirecte of bijkomende schade, persoonlijke letsels of schade aan eigendommen ontstaan als gevolg van of in verband met het gebruik van het product, of voor inkomstenverlies en andere kosten van welke aard dan ook.

SMARTPOOL GEEFT NOG WEIGERT GEEN ENKELE GARANTIE, UITDRUKKELIJKE OF IMPLICIETE, DIE BETREKKING ZOU HEBBEN OP DE VERKOOPMOGELIJKHEDEN, GESCHIKTHEID VOOR EEN BEPAALD DOEL OF ANDERSZINS, ANDERS DAN DE GARANTIE DIE HIERIN SPECIFIEK VERMELD WORDT. GEEN ENKELE PERSOON, ONDERNEMING OF BEDRIJF IS BEVOEGD OM NAMENS OF TEN BEHOEVE VAN SMARTPOOL DIENSTEN TE WEIGEREN OF VERPLICHTINGEN OP ZICH TE NEMEN DIE HIERIN NIET VERMELD ZIJN. DE ONDERSTEUNING VERMELD IN DEZE GARANTIEVERKLARING DIENT TE WORDEN OPGEVAT ALS ENIGE MOGELIJKE ONDERSTEUNING DIE AAN DE KOPER VERLEEND WORDT. DEZE GARANTIEVERKLARING VORMT DERHALVE EEN VOLLEDIG OVEREENKOMST TUSSEN SMARTPOOL EN DE KOPER. IN DEZE GARANTIEVERKLARING WORDEN SLECHTS DE VERPLICHTINGEN VAN SMARTPOOL JEGENS DIT PRODUCT UITEENGEZET EN BESTAAN ER VERDER GEEN ANDERE GARANTIES DIE VERDER ZOULDEN GAAN DAN DEZE OMSCHREVEN IN AANVANG VAN DEZE VERKLARING.

Voor het verkrijgen van de in de garantie omschreven diensten neem contact op met de winkel waar u uw SmartPool Scrubber60 hebt aangeschaft. Nadat de winkel hiermee ingestemd heeft breng de op een adequate wijze ingepakte SmartPool Scrubber60 naar de locatie aanbevolen door de winkel. Vergeet niet een kopie van de factuur met daarin de aankoopdatum bij uw SmartPool Scrubber60 bij te sluiten als ook het serienummer en de beschrijving van het probleem.

WAARSCHUWING:

Bepaalde binnenzeilen in vinyl zijn gevoeliger voor oppervlakteslijtage of vervaging van het versierpatroon veroorzaakt door voorwerpen zoals borstels, drijvende voorwerpen, speelgoed, chloordispensers en zwembadroboten die met de vinyloppervlakte in contact komen. Aan deze versierpatronen kunnen zichtbare krassen of overmatige schuring ontstaan puur door met een borstel over de zeiloppervlakte te gaan wrijven. De verf waarmee het versierpatroon is beschilderd kan eveneens vervagen indien deze in contact komt met de voorwerpen in het zwembad. SMARTPOOL neemt geen enkele verantwoordelijkheid op zich voor mogelijke vervaging van het versierpatroon, afschuring, vlekken op of schade aan de binnenzeilen in vinyl, noch wordt dergelijke schade gedekt door deze beperkte garantie.

