

Mini Bluetooth® Speaker

Mini Enceinte Bluetooth®



INSTRUCTION MANUAL / MODE D'EMPLOI

The Bluetooth® word mark and logos are registered trademarks owned by Bluetooth SIG, Inc. and any use of such marks by Lexibook® is under license. Other trademarks and trade names are those of their respective owners.

La marque et les logos Bluetooth® sont des marques déposées appartenant à Bluetooth SIG, Inc. et Lexibook les utilise sous licence. Les autres marques de commerce et noms commerciaux appartiennent aux sociétés qui en sont respectivement détentrices.

© 2015 Bluetooth SIG, Inc.

BTAA004

BT010series

size_62 x 67mm

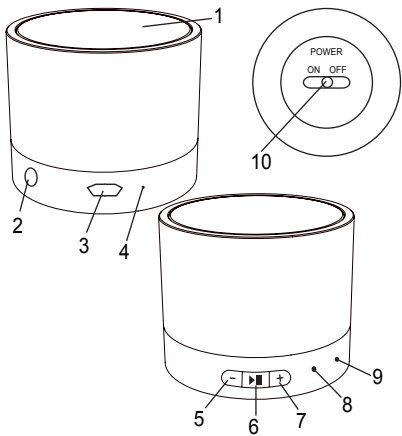



FRANÇAIS

DÉBALLAGE DE L'APPAREIL

Lors du déballage, assurez-vous que les pièces suivantes soient incluses :

- 1 x Haut-parleur Bluetooth® / 1 x Câble USB /
- 1 x Câble de connexion audio 3,5 mm

AVERTISSEMENT: Tous les matériaux d'emballage, comme le scotch, les feuilles en plastique, les ficelles et les étiquettes ne font pas partie de ce produit et doivent être jetés.

EMPLACEMENT DES TOUCHES

- | | |
|--------------------------------|---------------------------------|
| 1. Haut-parleur | 6. Bouton lecture / appel |
| 2. Prise audio 3,5mm | 7. Bouton volume + / suivant |
| 3. Port micro USB | 8. Microphone |
| 4. Indicateur de charge en DEL | 9. Indicateur en DEL |
| 5. Bouton volume - / précédent | 10. Interrupteur marche / arrêt |

METTRE L'APPAREIL EN MARCHÉ / ARRÊT

1. Pour allumer le haut-parleur Bluetooth®, poussez l'interrupteur marche / arrêt (10) vers la gauche.
2. Pour l'éteindre, poussez l'interrupteur vers la droite.

Note : Lorsque le niveau de la batterie est trop faible, le haut-parleur s'éteint automatiquement.

AVERTISSEMENT: D'importantes interférences électromagnétiques ou des décharges électrostatiques peuvent provoquer un dysfonctionnement ou une perte de données. Si l'appareil ne fonctionne pas correctement, éteignez-le puis rallumez-le ou débranchez le câble USB.

CHARGEMENT DE L'APPAREIL

1. Assurez-vous que le haut-parleur soit éteint.
2. Branchez le côté micro USB du câble (inclus) au haut-parleur. Branchez ensuite l'autre extrémité du câble à un ordinateur.
3. Lorsque le haut-parleur est en train de charger, le LED (4) s'allume en rouge.
4. Lorsque le haut-parleur est complètement chargé, le LED (4) s'éteint. Débranchez alors le câble.

Avertissement :

- Risque d'explosion si la batterie est mal remplacée. Veillez à ne la remplacer qu'avec une batterie identique ou similaire
- La batterie ne doit pas être exposée à de fortes chaleurs, telles que la lumière du soleil, le feu ou toute autre chose de semblable

ASSOCIATION

1. Activez la fonction Bluetooth® sur votre lecteur (smartphone, lecteur MP3, etc.). Pour en savoir plus sur comment activer cette fonction, veuillez consulter le manuel d'instructions de votre appareil.
2. Allumez le haut-parleur pour activer l'auto-détection d'un appareil.
3. Confirmez l'association ou sélectionnez le nom du Bluetooth® pour connecter votre lecteur au haut-parleur.

Notes :

- Allumé, le haut-parleur recherche automatiquement un appareil qu'il a auparavant synchronisé.
- Si votre appareil avec fonction Bluetooth® a besoin d'un mot de passe, le code par défaut est : 0000.

FONCTIONS HAUT-PARLEUR**Volume**

Pour diminuer le volume, appuyez sur le bouton – (5) pendant deux secondes. Pour augmenter le volume, appuyez sur le bouton + (7) pendant deux secondes.

ATTENTION : Baissez toujours le niveau du volume. Autrement votre audition pourrait être endommagée.

Lecture

Appuyez sur le bouton lecture / pause (6) pour lire les fichiers audio de l'appareil synchronisé.

Précédent / Suivant

Appuyez sur le bouton – (5) pour lire le fichier précédent. Appuyez sur le bouton + (7) pour lire le fichier suivant.

Notes : Certains lecteurs de musique ne sont pas entièrement compatibles avec les commandes audio Bluetooth®. Il est possible que les boutons lecture / pause, précédent et suivant sur le haut-

parleur ne fonctionnent pas ou que le lecteur de musique s'éteigne. Nous vous conseillons d'utiliser les boutons de lecture de votre lecteur de musique.

Haut-parleur (téléphone)

1. Appuyez sur le bouton lecture / appel (6) une fois pour répondre aux appels.
2. Pour refuser un appel, appuyez puis maintenez le bouton lecture / appel (6) pendant deux secondes.
3. Pour raccrocher, appuyez une fois sur le bouton lecture / appel (6).
4. Pour activer la fonction bis, appuyez deux fois sur le bouton lecture / appel (6).
5. Pour passer du haut-parleur à un appel privé et vice-versa, lors d'un appel, appuyez puis maintenez le bouton lecture / appel (6) pendant deux secondes.

Microphone

Le haut parleur est équipé d'un microphone (8) que vous pouvez utiliser pour répondre à vos appels.

Indicateur en DEL

- La DEL (9) s'allume simultanément en bleu et en rouge pendant deux secondes lors de la mise en marche / arrêt du haut-parleur.
- La DEL (9) s'allume en bleu et en rouge lors de la recherche et

de
• L
lor
• L
de
• L
ba
• L
lor

Ha
Br

(2)
au
2.
3.
ficl
4.
Ou
ch
5.
arr
6.



re.

de l'association d'un appareil.

- La DEL (9) clignote en bleu deux fois toutes les trois secondes lorsque les appareils sont associés.
- La DEL (9) clignote en bleu une fois toutes les trois secondes lors de la perte de connexion.

re

- La DEL (4) s'illumine en rouge pendant le chargement de la batterie.

ire

- La DEL (4) s'illumine en rouge 3 fois toutes les 15 secondes lorsque la batterie est faible.

l

Haut-parleur (sans Bluetooth®)

Branchement sur le lecteur audio

1. Branchez le câble de connexion audio 3,5mm à la prise audio (2) du haut-parleur, puis l'autre extrémité du câble à votre lecteur audio.
2. Allumez le haut-parleur. La DEL (9) s'illumine en bleu.
3. Appuyez sur la touche lecture de votre lecteur pour écouter le fichier audio sur le haut-parleur.
4. Vous pouvez également écouter des fichiers audio sur internet. Ouvrez votre navigateur, puis sélectionnez le lecteur de votre choix.
5. Pour éteindre le haut-parleur, poussez l'interrupteur marche / arrêt (10) vers la droite. La DEL (9) s'éteint.
6. Débranchez le câble du haut-parleur et de votre lecteur.



nt

t



Branchement sur l'ordinateur

1. Branchez le câble de connexion audio 3,5mm à la prise audio (2) du haut-parleur, puis l'autre extrémité du câble à votre ordinateur.
2. Allumez le haut-parleur. La DEL (9) s'illumine en bleu.
3. Sélectionnez un logiciel de lecteur audio sur votre ordinateur. Appuyez ensuite sur le bouton lecture pour lire un fichier audio et faire sortir le son sur le haut-parleur.
4. Vous pouvez également écouter des fichiers audio sur internet. Ouvrez votre navigateur, puis sélectionnez le lecteur audio de votre choix.
5. Pour éteindre le haut-parleur, poussez l'interrupteur marche / arrêt (10) vers la droite. La DEL (9) s'éteint.
6. Débranchez le câble du haut-parleur et de votre ordinateur.

DÉPANNAGE

Problème	Solution
L'appareil ne fonctionne pas (indicateur non illuminé)	La batterie du haut-parleur Bluetooth® est-elle faible? Le haut-parleur Bluetooth® est-il allumé?
Pas de son	Le volume est-il trop faible ou mis en sourdine?



FRANÇAIS

	La chanson est-elle mise en pause? Le Bluetooth® est-il correctement associé?
Le Bluetooth® ne fonctionne pas ou s'interrompt	Le Bluetooth® est-il correctement associé? L'appareil Bluetooth® est-il à plus de 10m du haut-parleur Bluetooth®? Il y a-t-il des objets solides entre l'appareil Bluetooth® et le haut-parleur Bluetooth®? La batterie est-elle trop faible?

SPÉCIFICATIONS TECHNIQUES

- Bluetooth® 2.1+EDR
- Haut-parleur 3W (entrée 1.1W RMS à 700mV, F=1kHz, THD=10%) x 1, ø 40mm, réponse en fréquence 40Hz - 20kHz, impédance $4\Omega \pm 15\%$, distortion max 7% (avec 1kHz 1W)
- Soutien HSP, A2DP, AVRCP, PBAP
- Batterie rechargeable intégrée 300mAh / 3,7V, polymère li-ion
- Courant de charge : DC 5V, 500mA
- Durée de chargement : environ 2 heures

- Durée de lecture : environ 3-4 heures
- Courant du mode veille : 50mA
- Indication du niveau faible de la batterie
- Distance effective : 10m (ligne droite sans obstacle)
- Microphone \varnothing 4mm, sensibilité $-42\pm 3\text{dB}$, omnidirectionnel, rapport signal sur bruit RSB $\geq 60\text{dBA}$, réponse en fréquence 20Hz-20kHz
- Dimension du produit : \varnothing 60mm x 55mm hauteur

DECLARATION DE CONFORMITE

Nous, Lexibook® S.A.
2, avenue de Scandinavie
91953 Courtaboeuf Cedex – France

déclarons sous notre seule responsabilité que le produit :

Désignation : Bluetooth® Speaker
Référence / type : BT010series

Est conforme aux standards et/ou normes suivantes :

EN 60065: 2002 +A1 : 2006 +A2 : 2010 +A11 : 2008 +A12 : 2011
EN 55013: 2013
EN 55020: 2007 +A11 : 2011
EN 61000-3-2 : 2006 +A1 : 2009 +A2 : 2009
EN 61000-3-3 : 2013



FRANÇAIS

EN 300 328 V1.8.1
EN 301 489-1 V1.9.2
EN 301 489-17 V2.2.1
EN 62479 : 2010

ort

Par la présente, nous déclarons que le produit désigné ci-dessus est en conformité avec les directives de l'Union européenne, notamment à la directive CEM 2004/108/CE et aux directives Basse tension 2006/95/CE et RTTE 1999/5/CE.

CE 0890

Yiu Wai Man
Directeur du développement du produit
Hong Kong, le 04/08/2014

ENTRETIEN ET GARANTIE

Assurez-vous d'éteindre l'appareil et de débrancher le câble d'alimentation avant de le nettoyer. Essuyez cet appareil avec un chiffon sec et souple. Si les surfaces sont extrêmement sales, nettoyez les avec un chiffon qui a été trempé dans une solution eau et savon puis essoré fermement. Essuyez une nouvelle fois avec un chiffon sec. N'utilisez jamais d'alcool, d'essence, de dissolvant, liquides nettoyeurs ou autres produits chimiques. Et



n'utilisez pas d'air comprimé pour enlever la poussière. Chargez le haut-parleur Bluetooth® au moins une fois tous les trois mois pour prolonger la durée de vie de la batterie.

Ce produit est couvert par notre garantie de 2 ans. Pour toute mise en oeuvre de la garantie ou de service après-vente, vous devez vous adresser à votre revendeur muni de votre preuve d'achat. Notre garantie couvre les vices de matériel ou de montage imputables au constructeur à l'exclusion de toute détérioration provenant du non-respect de la notice d'utilisation ou de toute intervention intempestive sur l'article (telle que démontage, exposition à la chaleur ou à l'humidité...).

Note : Notice à conserver pour consultation ultérieure. Le contenu de ce mode d'emploi peut changer sans préavis. Aucune partie de ce mode d'emploi ne doit être reproduite sans le consentement écrit du fabricant.

Référence : BT010series (BTAA004)
Conçu et développé en Europe – Fabriqué en Chine

©LEXIBOOK®



FRANÇAIS

le
jr

Pour vos demandes concernant un problème SAV ou une réclamation, composez le 01 84 88 58 58.
Pour toutes vos autres demandes (conseil d'achat, choix d'un produit, renseignement avant-vente sur l'utilisation d'un produit ...), composez le 08 92 23 27 26 (0,34€ TTC / minute).

www.lexibook.com

ge



nt



Ce produit n'est pas un jouet.



Informations sur la protection de l'environnement :
 Tout appareil électrique usé est une matière recyclable et ne devrait pas faire partie des ordures ménagères!
 Nous vous demandons de bien vouloir nous soutenir en contribuant activement au ménagement des ressources et à la protection de l'environnement en déposant cet appareil dans des sites de collecte (si existants).





ENGLISH

UNPACKING THE DEVICE

When unpacking, ensure that the following elements are included:
1 x Bluetooth® speaker / 1 x USB cable / 1 x 3.5mm audio cable

WARNING: All packaging materials, such as tape, plastic sheets, wire ties and tags are not part of this product and should be discarded.

LOCATION OF CONTROLS

- | | |
|-------------------------------|---------------------------|
| 1. Speaker | 6. Play / call button |
| 2. 3.5mm audio jack | 7. Volume + / next button |
| 3. Micro USB port | 8. Microphone |
| 4. LED charging indicator | 9. LED indicator |
| 5. Volume - / previous button | 10. ON / OFF switch |

TURNING THE DEVICE ON AND OFF

- To turn the Bluetooth® speaker on, slide the power switch (10) to the left.
- Slide the switch to the right to turn it off.

Note: When the battery is too low, the speaker powers off automatically.



W/
dis
de
or



- 1.
- 2.
- 3.
- 4.

Dis



ref
- T
su



- 1.
- (sr
ins
- 2.
- de
- 3.
- ple



t:

WARNING: Significant electromagnetic interference or electrostatic discharges may cause the device to malfunction or lose data. If the device is not functioning correctly, switch it off and then on again, or unplug the USB cable.

CHARGING THE DEVICE

1. Make sure the speaker is off.
 2. Connect the micro USB side of the cable (included) to the speaker and the cable's USB end to a computer.
 3. When the speaker is charging, the LED (4) lights up in red.
 4. When the speaker is fully charged, the LED (4) turns off.
- Disconnect the cable.

Warning:

- Risk of explosion if battery is incorrectly replaced. Please only replace it with an identical or a similar battery.
- The battery should not be exposed to high temperatures, such as sunlight, fire or anything similar.

PAIRING

1. Activate the Bluetooth® function on your personal device (smartphone, MP3 player, etc.). Please refer to your device's instruction manual on how to activate this function.
2. Turn the speaker on to activate auto-detection of a nearby device.
3. Confirm pairing or select the Bluetooth® name to connect your player to the speaker.

ENGLISH



Notes:

- When turned on, the speaker automatically searches for a device that it has previously synchronized with.
- If your Bluetooth® device requires a password, the default password is 0000.

SPEAKER FUNCTIONS**Volume**

To decrease the volume, press and hold the – button (5) for two seconds. To increase the volume, press and hold the + button (7) for two seconds.

CAUTION: Too high volume, especially when using headphones, can damage your hearing. For this reason, please turn the volume down.

Play

Press the play/pause button (6) to start playing audio files from your synchronized device.

Previous/Next

Press the – button (5) to play the previous song. Press the + button (7) to play the next song.

Notes: Some music players do not fully support Bluetooth® audio controls. Play/pause, previous and next buttons on the Bluetooth®

sp
To
on
the

Sp

1.
2.
3.
4.
5.

ph

Mi

Th

for

LE

• T

se

• T

pa

• T

de



speaker may not respond. The music player may also turn off.

To get the best control experience in the said player, use the on-screen track controls of your music player rather than those on the speaker.



Speaker Phone

1. Press the call button (6) once to answer calls.
2. To reject a call, press and hold call button (6) for two seconds.
3. To end a call, press the call button (6) once.
4. To redial a number, double press on the call button (6).
5. To alternate between speaker phone and private call, during a phone call, press and hold the call button for two seconds.

Microphone

The speaker is equipped with a microphone (8) that you can use for your calls.

LED Status

- The LED (9) lights up red and blue simultaneously for two seconds during power on and power off.
- The LED (9) alternates in blue and in red during searching and pairing.
- The LED (9) blinks twice in blue every three seconds when devices are paired.

- The LED (9) blinks once in blue every three seconds when connection is lost.
- The LED (4) lights up red when speaker is charging.
- The LED (4) blinks thrice in red every 15 seconds when battery is low.

Speaker (without Bluetooth®)

Connecting to an audio player

1. Connect the 3.5mm audio cable to the speaker's audio in jack (2) and the other end of the cable to your personal device.
2. Turn the speaker on. The LED (9) lights up blue.
3. Click on your device's play button to make the sounds come out of the speaker and listen to your desired audio file.
4. You can also listen to audio files from Internet. Open your internet browser and select an online player.
5. To turn the speaker off, slide the power button (10) to the right. The LED (9) light turns off.
6. Unplug the cable from the speaker and the player.

Connecting to a computer

1. Connect the 3.5mm audio cable to the speaker's audio in jack (2) and the other end of the cable to your computer.
2. Turn the speaker on. The LED (9) lights up blue.



3. Open an audio player software on your computer. Click on the play button to make the sounds come out of the speaker and listen to your desired audio file.
4. You can also listen to audio files from Internet. Open your internet browser and select an online player.
5. To turn the speaker off, slide the power button (10) to the right. The LED (9) light turns off.
6. Unplug the cable from the speaker and the computer.

ENGLISH

TROUBLESHOOTING

Problem	Solution
The unit does not work (indicator not illuminated)	Is the Bluetooth® speaker out of battery? Is the Bluetooth® speaker switched on?
No sound	Is the volume set too low or on mute? Is the song being paused? Is the Bluetooth® correctly paired?



The Bluetooth® does not work or cracks

Is the Bluetooth® correctly paired?
Is the Bluetooth® device positioned over 10m away from the Bluetooth® speaker?
Are there any solid objects between the Bluetooth® device and the Bluetooth® speaker?
Is the battery too low?

SPECIFICATIONS

- Bluetooth® V2.1+EDR
- Speaker 3W (RMS 1.1W at 700mV input, F=1kHz, THD=10%) x 1, ø 40mm, frequency response 40Hz - 20kHz, impedance 4Ω±15%, distortion 7% max (with 1kHz 1W)
- Supports HSP, A2DP, AVRCP, PBAP
- Built-in rechargeable battery, 300mAh/3.7V, Li-ion Polymer
- Charging current: DC5V, 500mA
- Charging time: around 2 hours

• F
• S
• L
• E
• M
se
• F

Wt
2,
91

De

Kir
Tyj

Is i
EN
EN
EN
EN
EN

d?

- Playing time: around 3 - 4 hours
- Standby current: 50mA
- Low battery indication
- Effective distance: 10m (straight line without obstacle)
- Microphone \varnothing 4mm, frequency response 20Hz – 20kHz, sensitivity -42 ± 3 dB, omni-directional, SNR ≥ 60 dBA
- Product dimension: \varnothing 60mm x height 55mm

ENGLISH

CONFORMITY DECLARATION

We, Lexibook® S.A.
2, avenue de Scandinavie
91953 Courtaboeuf Cedex – France

Declare under our sole responsibility that the following product:

Kind of product: Bluetooth® Speaker
Type designation: BT10series

Is in compliance with the following standards:

EN 60065: 2002 +A1 : 2006 +A2 : 2010 +A11 : 2008 +A12 : 2011
EN 55013: 2013
EN 55020: 2007 +A11 : 2011
EN 61000-3-2 : 2006 +A1 : 2009 +A2 : 2009
EN 61000-3-3 : 2013
EN 300 328 V1.8.1



ENGLISH

EN 301 489-1 V1.9.2
EN 301 489-17 V2.2.1
EN 62479 : 2010

We hereby declare that the above mentioned product is in compliance with the EMC Directive (2004/108/EC), with the Low Voltage Directive (2006/95/EC) and with the R&TTE Directive (1999/5/EC) of the European Commission.

Yiu Wai Man
Product Development Manager
04/08/2014 (Hong Kong)

CE 0890

MAINTENANCE AND WARRANTY

Ensure that you switch off the device and unplug the power cable before cleaning. Wipe the device with a soft, dry cloth. If the surfaces are particularly dirty, clean them with a cloth that has been soaked in soapy water and then wrung out thoroughly. Wipe again with a dry cloth. Never use alcohol, petrol, solvents, cleaning products or other chemical products. And do not use compressed air to remove dust. At least charge the Bluetooth® speaker once



ev
Th
Fo
co
wa
de
ob
im
an
an
NC
inf
pit
Re
De
© I
Un
Fo
ww





every 3 months in order to maintain the battery life.
 This product is covered by our 2-years warranty.
 For any claim under the warranty or after sale service, please contact your distributor and present a valid proof of purchase. Our warranty covers any manufacturing material and workmanship defect, with the exception of any deterioration arising from the non-observance of the instruction manual or from any careless action implemented on this item (such as dismantling, exposition to heat and humidity, etc.). It is recommended to keep the packaging for any further reference.

ENGLISH

NOTE: Please keep this instruction manual, it contains important information. In a bid to keep improving our services, we could implement modification on the colours and the details of the product shown on the packaging.

Reference: BT010series (BTAA004)

Designed and developed in Europe – Made in China
 © LEXIBOOK®

United Kingdom & Ireland
 For any further information, please call 0808 100 3015

www.lexibook.com



ENGLISH



This product is not a toy.

Environmental Protection

Unwanted electrical appliances can be recycled and should not be discarded along with regular household waste! Please actively support the conservation of resources and help protect the environment by returning this appliance to a collection centre (if available).





DESEMBALAJE DEL PRODUCTO

Al desembalar el equipo, asegúrese de que estén incluidos los siguientes elementos:

- 1 x Altavoz Bluetooth® / 1 x Cable USB /
- 1 x Cable de audio de 3,5mm

¡ADVERTENCIA! Todos los elementos utilizados para el embalaje, como por ejemplo cintas, recubrimientos plásticos, ataduras metálicas y etiquetas no forman parte del aparato y deberán desecharse.

ESPAÑOL



SITUACIÓN DE LOS CONTROLES



- | | |
|---|------------------------------------|
| 1. Altavoz | 6. Botón de reproducción / llamada |
| 2. Conector de entrada de audio de 3,5 mm | 7. Botón Volumen + / siguiente |
| 3. Puerto micro USB | 8. Micrófono |
| 4. Indicador de carga | 9. LED |
| 5. Botón Volumen - / anterior | 10. Interruptor de encendido |

ENCENDIDO Y APAGADO DEL DISPOSITIVO

1. Para encender el altavoz Bluetooth®, deslice el interruptor de encendido (10) hacia la izquierda.
2. Deslice el interruptor hacia la derecha para apagarlo.



Nota: Cuando la energía de la pila está demasiado baja, el altavoz inalámbrico se apaga automáticamente.

¡ADVERTENCIA! Cualquier interferencia electromagnética o descarga electrostática importante podrá hacer que el aparato no funcione correctamente o se pierdan los datos almacenados en su memoria. En caso de que el aparato no funcione correctamente, apáguelo y vuelva a encenderlo, o bien desenchufe el cable USB.

ESPAÑOL

CÓMO CARGAR EL DISPOSITIVO

1. Compruebe que el altavoz está apagado.
2. Conecte el extremo del cable micro USB (incluido) al altavoz y el otro extremo del cable USB a un ordenador.
3. Cuando el altavoz se está cargando, las luces LED (4) se iluminan de color rojo.
4. Una vez que el altavoz está completamente cargado, el LED (4) se apaga. Desconecte el cable.

Advertencia:

- Existe riesgo de explosión si la pila se coloca de forma incorrecta al reemplazarse. Sustituya la pila por una idéntica o de tipo similar únicamente.
- No exponga la pila a altas temperaturas, tales como la luz del sol, fuegos o similares.



1. .
(sr
ins
cói
2. .
dis
prc
3. .
pa
Nc



- C
coi



Vo
Pa
2 s
+ (
PF
cu:
raz



ESPAÑOL

EMPAREJAMIENTO

1. Active la función de Bluetooth® en su dispositivo personal (smartphone, reproductor de MP3, etc.). Consulte el manual de instrucciones de su dispositivo para obtener información acerca de cómo activar esta función.
2. Encienda el altavoz para activar la detección automática de un dispositivo cercano. El LED parpadea en azul y rojo durante el proceso de emparejamiento.
3. Confirme el emparejamiento o seleccione el nombre Bluetooth® para conectar su reproductor al altavoz.

Notas:

- Cuando esté encendido, el altavoz buscará automáticamente el dispositivo con el que se hubiera sincronizado anteriormente.
- Si su dispositivo Bluetooth® requiere una contraseña, la contraseña predeterminada es 0000.

FUNCIONES DEL ALTAVOZ

Volumen

Para bajar el volumen, mantenga presionado el botón – (5) durante 2 segundos. Para subir el volumen, mantenga presionado el botón + (7) durante 2 segundos.

PRECAUCIÓN: un volumen demasiado elevado, especialmente cuando se utilizan auriculares, puede dañar los oídos. Por esta razón, debe bajar el volumen.





ESPAÑOL



Reproducción

Pulse el botón de reproducción (6) para iniciar la reproducción de archivos de audio del dispositivo sincronizado.

Anterior/Siguiente

Pulse el botón – (5) para reproducir la canción anterior. Pulse el botón + (7) para reproducir la canción siguiente.

Notas: Algunos reproductores de música no son totalmente compatibles con los controles de audio Bluetooth®. Los botones de Reproducción/Pausa, anterior y siguiente del altavoz Bluetooth® podrían no responder. El reproductor de música puede apagarse también. Para obtener el mejor control posible de dicho reproductor, use los controles de su reproductor de música en vez de los controles del altavoz Bluetooth®.

Teléfono en modo altavoz

1. Presione el botón de llamada (6) una vez para contestar una llamada.
2. Para rechazar una llamada, mantenga presionado el botón de llamada (6) durante 2 segundos.
3. Para finalizar una llamada, presione el botón de llamada (6) una vez.
4. Para llamar de nuevo a un número, presione dos veces el botón de llamada (6).
5. Para desplazarse entre teléfono en modo altavoz y llamada privada,



me

Mi
El
pa

Inc

- {
- se:
- E
- azi
- col
- E



- E
- se
- E
- E
- cu:

All
Cc

1. i
- au
- pe
- 2.



mantenga presionado el botón de llamada (6) durante 2 segundos.

Micrófono

El altavoz está equipado con un micrófono (8) que podrá utilizar para sus llamadas.

Indicador luminoso LED

- El LED (9) se ilumina en rojo y azul simultáneamente durante 2 segundos al encender y apagar el altavoz.
- El LED (9) cambia de forma alternativa entre los colores rojo y azul cuando durante el proceso de búsqueda y emparejamiento con un dispositivo.
- El LED (9) parpadea dos veces en azul cada 3 segundos una vez que el altavoz ha quedado emparejado.
- El LED (9) parpadea en azul una vez cada tres segundos cuando se pierde la conexión.
- El LED (4) se ilumina en rojo cuando se está cargando el altavoz.
- El LED (4) parpadea en rojo tres veces cada 15 segundos cuando la pila se está agotando.

ESPAÑOL

Altavoz (sin Bluetooth®)

Conexión a un dispositivo personal

1. Conecte el cable de audio de 3,5mm a la toma de entrada de audio (2) del altavoz y el otro extremo del cable a su dispositivo personal.
2. Encienda el altavoz. El LED (9) se ilumina en azul.



3. Pulse el botón de reproducción de su dispositivo para que su sonido salga a través de los altavoces y escuchar el archivo de audio deseado.
4. También puede escuchar archivos de audio desde internet. Abra su navegador de internet y seleccione su reproductor online. Seleccione su archivo de audio y pulse en el botón de reproducción.
5. Para apagar el altavoz, deslice el botón de encendido (10) hacia la derecha. El LED (9) se apagará.
6. Desenchufe el cable del altavoz y del dispositivo.

Pr
El
inc
Nc

ESPAÑOL

Conexión a un ordenador

1. Conecte el cable de audio de 3,5mm a la toma de entrada de audio (2) del altavoz y el otro extremo del cable a la toma de salida de audio de su ordenador.
2. Encienda el altavoz. El LED (9) se ilumina en azul.
3. Abra un programa de reproducción de audio en su ordenador. Pulse en el botón de reproducción para que el sonido salga a través del altavoz y escuchar el archivo deseado.
4. También puede escuchar archivos de audio desde internet. Abra su navegador de internet y seleccione su reproductor online. Seleccione su archivo de audio y pulse en el botón de reproducción.
5. Para apagar el altavoz, deslice el botón de encendido (10) hacia la derecha. El LED (9) se apagará.
6. Desenchufe el cable del altavoz y del ordenador.

El
o s

ESPECIFICACIONES TÉCNICAS

Problema	Solución
El aparato no funciona (el indicador no se ilumina)	¿Se ha agotado la pila del altavoz Bluetooth®? ¿Está encendido el altavoz Bluetooth®?
No hay sonido	¿Está el volumen demasiado bajo o en silencio? ¿Se ha pausado la canción? ¿Está emparejado correctamente el Bluetooth®?
El Bluetooth® no funciona o se corta	¿Está emparejado correctamente el Bluetooth®? ¿Está el dispositivo Bluetooth® colocado a más de 10 m de distancia del altavoz Bluetooth®? ¿Hay algún objeto sólido entre el dispositivo Bluetooth® y el altavoz Bluetooth®? ¿Está agotándose la pila?

ESPAÑOL



ESPECIFICACIONES TÉCNICAS

- Bluetooth® V2.1+EDR
- 1 Altavoz 3W (RMS 1,1W a 700mV de entrada, F=1kHz, THD=10%), ø 40mm, respuesta en frecuencia 40Hz - 20kHz, impedancia 4Ω±15%, distorsión 7% máx. (con 1kHz 1W)
- Compatible con HSP, A2DP, AVRCP, PBAP
- Pila integrada recargable, 300mAh/3.7V, polímero de iones de litio
- Corriente de carga: CC5V, 500mA
- Tiempo de carga: en torno 2 horas
- Duración en reproducción: en torno a 3 - 4 horas
- Corriente en standby: 50mA
- Indicación de carga baja de la batería
- Distancia de alcance: 10m (en línea recta libre de obstáculos)
- Micrófono ø 4mm, respuesta en frecuencia 20Hz - 20kHz, sensibilidad -42±3dB, omnidireccional, SNR ≥ 60 dBA
- Dimensiones del producto: ø 60mm x altura 55mm

ESPAÑOL



De

Es
EN
EN
EN
EN
EN
EN
EN
EN



PU
an
co
dir
eq
(1f

DECLARACIÓN DE CONFORMIDAD

Lexibook® S.A.
2, avenue de Scandinavie
91953 Courtaboeuf Cedex, Francia

Declara bajo su total responsabilidad que el siguiente producto:

Tipo de producto: Bluetooth® Speaker

Yil
Ge
04.





Designación de tipo: BT010series

Está en conformidad con las siguientes normas:

EN 60065: 2002 +A1 : 2006 +A2 : 2010 +A11 : 2008 +A12 : 2011

EN 55013: 2013

EN 55020: 2007 +A11 : 2011

EN 61000-3-2 : 2006 +A1 : 2009 +A2 : 2009

EN 61000-3-3 : 2013

EN 300 328 V1.8.1

EN 301 489-1 V1.9.2

EN 301 489-17 V2.2.1

EN 62479 : 2010

ESPAÑOL

Por la presente declaramos que el producto mencionado anteriormente está en conformidad con la directiva sobre compatibilidad electromagnética (EMC) (2004/108/CE), con la directiva sobre baja tensión (2006/95/CE) y con la directiva sobre equipos de radio y terminales de telecomunicaciones (R&TTE) (1999/5/CE) de la Comisión Europea.

Yiu Wai Man

Gerente de desarrollo de productos
04/08/2014 (Hong Kong)

CE 0890

33



MANTENIMIENTO Y GARANTÍA

Asegúrese de apagar el aparato y desenchufar su cable de alimentación antes de proceder a su limpieza. Limpie únicamente el aparato con un paño seco y suave. Si las superficies están excesivamente sucias, límpielas con un paño, previamente humedecido con una solución de agua y jabón. Aclare bien a continuación. Vuelva a limpiarlo con un paño seco. Nunca utilice alcohol, gasolina, disolvente, líquidos limpiadores ni ningún otro producto químico para limpiar al aparato. Utilice únicamente aire comprimido para eliminar el polvo. Cargue el altavoz Bluetooth® al menos una vez cada 3 meses para que se mantenga la vida útil de la pila. Este producto está cubierto por una garantía de 2 años. Entrar en contacto con el distribuidor presentando el recibo de compra para reclamaciones bajo garantía o para servicio postventa. Nuestra garantía cubre cualquier defecto material y de mano de obra, a excepción del deterioro causado por la no observancia de las instrucciones contenidas en el manual o por un trato descuidado del aparato (tal como desmontarlo, exponerlo al calor y la humedad, etc.) Se recomienda guardar el embalaje para futuras consultas.

NOTA: guardar el manual de instrucciones porque contiene información importante.

ESPAÑOL



En
de
mc

Re

Di
© |

Es
Se



A
il
d
p
a
e
e





En nuestro empeño por mejorar nuestros servicios los colores y detalles del producto que aparecen en el embalaje podrían ser modificados.

Referencia: BT010series (BTAA004)

Diseñado y desarrollado en Europa – Fabricado en China
© LEXIBOOK®

España
Servicio atención al cliente: 902 760 049

www.lexibook.com

ESPAÑOL



Este producto
no es un
juguete

Advertencia para la protección del medio ambiente

¡Los aparatos eléctricos desechados son reciclables y no deben ser eliminados en la basura doméstica! Por ello pedimos que nos ayude a contribuir activamente en el ahorro de recursos y en la protección del medio ambiente entregando este aparato en los centros de colección (si existen).



RETIRAR O APARELHO DA CAIXA

Quando retirar o aparelho da caixa, certifique-se de que os seguintes elementos se encontram incluídos:

1 x Altifalante Bluetooth® / 1 x Cabo USB / 1 x Cabo de áudio de 3,5mm

AVISO: Todos os materiais de empacotamento, como fita, películas de plástico, arames e etiquetas não fazem parte da unidade e devem ser eliminados.

LOCALIZAÇÃO DOS CONTROLOS

- | | |
|---------------------------------|---------------------------------|
| 1. Altifalante | 6. Botão de reprodução / chamar |
| 2. Entrada de áudio de 3,5mm | 7. Botão do volume + / seguinte |
| 3. Porta micro USB | 8. Microfone |
| 4. Indicador LED da bateria | 9. Luz LED |
| 5. Botão do volume - / anterior | 10. Interruptor da alimentação |

LIGAR E DESLIGAR O APARELHO

1. Para ligar o altifalante Bluetooth®, faça deslizar o interruptor da alimentação (10) para a esquerda.
2. Faça deslizar o interruptor para a direita para desligar.

Nota: quando a bateria estiver demasiado fraca, o altifalante sem fios desliga-se automaticamente.



AVISO: Grandes interferências electromagnéticas ou descargas electrostáticas podem dar origem a um mau funcionamento ou perda de dados. Se o aparelho não funcionar correctamente, desligue-o e volte a ligar, ou retire o cabo USB.

CARREGAR O APARELHO

1. Certifique-se de que o altifalante está desligado.
2. Ligue o lado micro USB do cabo (incluído) ao altifalante e a extremidade USB do cabo a um computador.
3. Quando o altifalante estiver a carregar, o LED (4) pisca a vermelho.
4. Quando o altifalante estiver completamente carregado, o LED (4) desliga-se. Desligue o cabo.

Aviso:

- Perigo de explosão se a bateria for colocada incorrectamente. Substitua-a apenas por uma bateria idêntica ou semelhante.
- A bateria não deverá ser exposta a temperaturas elevadas, como luz directa do sol, fogo ou algo semelhante.

EMPARELHAMENTO

1. Active a função Bluetooth® no seu aparelho pessoal (Smartphone, leitor de MP3, etc.). Consulte o manual de instruções do seu aparelho para saber como activar esta função.

PORTUGUÊS





2. Ligue o altifalante para activar a detecção automática de aparelhos por perto.
3. Confirme o emparelhamento ou seleccione o nome Bluetooth® para ligar o seu leitor ao altifalante.

Notas:

- Quando ligado, o altifalante procura automaticamente um aparelho com que tenha estado sincronizado anteriormente.
- Se o seu aparelho Bluetooth® pedir palavra-passe, a palavra-passe predefinida é 0000.

FUNÇÕES DO ALTIFALANTE

Volume

Para diminuir o volume, prima e mantenha premido o botão – (5). Para aumentar o volume, prima e mantenha premido o botão + (7).
CUIDADO: Um volume muito elevado, especialmente quando usar auscultadores, pode dar origem a lesões auditivas. Por isso, baixe o volume.

Reproduzir

Prima o botão de reprodução/pausa (6) para começar a reproduzir ficheiros de áudio a partir do seu aparelho sincronizado.

Anterior/Seguinte

Prima o botão – (5) para reproduzir a música anterior. Prima o botão + (7) para reproduzir a música seguinte.

Nc
 col
 an
 O |
 ex
 ml

 Ch
 1.
 2.
 de
 3.
 cli
 5.
 pri
 2 €

 Mi
 O i
 pa

 Es
 • C
 sei





Notas: Alguns leitores de música não suportam por completo os controlos de áudio Bluetooth®. Os botões de reprodução/pausa, anterior e seguinte no altifalante Bluetooth® podem não responder. O leitor de música também se pode desligar. Para obter a melhor experiência de controlo desse leitor, use os controlos do seu leitor musical em vez de usar os do altifalante Bluetooth®.

Chamada em voz alta

1. Prima o botão de chamar (6) para atender chamadas.
2. Para rejeitar uma chamada, prima e mantenha premido o botão de chamar (6) durante 2 segundos.
3. Para terminar uma chamada, prima o botão de chamar (6).
4. Para voltar a marcar um número, prima duas vezes o botão de chamar (6).
5. Para alternar entre uma chamada em voz alta e uma chamada privada, prima e mantenha premido o botão de chamar (6) durante 2 segundos.

Microfone

O altifalante vem equipado com um microfone (8) que pode usar para chamadas.

Estado do LED

- O LED (9) acende a vermelho e azul em simultâneo durante 2 segundos ao ligar e desligar.

PORTUGUÊS





- O LED (9) alterna entre o vermelho e o azul durante a busca e emparelhamento.
- O LED pisca duas vezes a azul a cada 3 segundos quando o altifalante estiver emparelhado.
- O LED (9) pisca uma vez a azul a cada três segundos quando a ligação for perdida.
- O LED (4) acende a vermelho quando o altifalante estiver a carregar.
- O LED (4) pisca três vezes a vermelho a cada 15 segundos quando a bateria estiver fraca.

6.

Liç

- 1.
- alt
- 2.
- 3.
- bo
- es
- 4.
- br
- de
- 6.



PORTUGUÊS

Altifalante (sem Bluetooth®)

Ligar a um dispositivo pessoal

1. Ligue o cabo de áudio de 3,5 mm à entrada de áudio (2) do altifalante, e a outra extremidade do cabo ao seu dispositivo pessoal.
2. Ligue o altifalante. O LED (9) acende a azul.
3. Clique no botão de reprodução do seu aparelho para que o altifalante comece a emitir som, e escute o seu ficheiro de áudio desejado.
4. Também pode escutar ficheiros de áudio da Internet. Abra o seu browser e seleccione o seu leitor online. Seleccione o seu ficheiro de áudio e clique no botão de reprodução.
5. Para desligar o altifalante, faça deslizar o botão da alimentação (10) para a direita. O LED (9) desliga-se.



6. Desligue o cabo do altifalante e do aparelho.

Ligar a um computador

1. Ligue o cabo de áudio de 3,5 mm à entrada de áudio (2) do altifalante, e a outra extremidade do cabo ao seu computador.
2. Ligue o altifalante. O LED (9) acende a azul.
3. Abra o software do leitor de áudio no seu computador. Clique no botão de reprodução para que o altifalante comece a emitir som, e escute o seu ficheiro de áudio desejado.
4. Também pode escutar ficheiros de áudio da Internet. Abra o seu browser e seleccione o seu leitor online. Seleccione o seu ficheiro de áudio e clique no botão de reprodução.
5. Para desligar o altifalante, faça deslizar o botão da alimentação (10) para a direita. O LED (9) desliga-se.
6. Desligue o cabo do altifalante e do computador.

PORTUGUÊS

RESOLUÇÃO DE PROBLEMAS

Problema	Solução
A unidade não funciona (o indicador não acende).	O altifalante Bluetooth® está sem bateria? O altifalante Bluetooth® está ligado?
Não há som.	O volume está definido para muito baixo ou desligado? A música está em pausa? O Bluetooth® está emparelhado correctamente?
O Bluetooth® não funciona ou vai abaixo.	O Bluetooth® está emparelhado correctamente? O dispositivo Bluetooth® está posicionado a mais de 10 metros do altifalante Bluetooth®? Existem objectos sólidos entre o dispositivo Bluetooth® e o altifalante Bluetooth®? A bateria está muito fraca?

PORTUGUÊS

• B
• •
TH
imj
• S
• B
iãc
• C
• T
• T
• C
• •
se
• C
Nó
2,
91
De
se:



ESPECIFICAÇÕES

- Bluetooth® V2.1+EDR
- • Altifalante 3W (RMS 1.1W à entrada de 700mV, F=1kHz, THD=10%) x 1, ø 40mm, resposta de frequência 40Hz - 20kHz, impedância 4Ω±15%, distorção 7% máx (com 1kHz 1W)
- Suporta HSP, A2DP, AVRCP, PBAP
- Bateria recarregável incorporada, 300mAh/3,7V, polímero de ião e lítio
- Corrente de carregamento: DC5V, 500mA
- Tempo de carregamento: cerca de 2 horas
- Tempo de reprodução: cerca de 3 - 4 horas
- Corrente em modo de espera: 50mA
- Indicação de bateria fraca
- Distância eficaz: 10m (linha recta sem obstáculos)
- • Microfone ø 4mm, resposta de frequência 20Hz - 20kHz, sensibilidade -42±3dB, omnidireccional, SNR ≥ 60 dBA
- Dimensões do produto: ø 60mm x altura 55mm



CONFORMITY DECLARATION

Nós, Lexibook® S.A.
2, avenue de Scandinavie
91953 Courtaboeuf Cedex – França
Declaramos ao abrigo da nossa inteira responsabilidade que o seguinte produto:

43



PORTUGUÊS



Tipo de produto: Bluetooth® Speaker
 Designação do tipo: BT010series

Está em conformidade com os seguintes padrões:

- EN 60065: 2002 +A1 : 2006 +A2 : 2010 +A11 : 2008 +A12 : 2011
- EN 55013: 2013
- EN 55020: 2007 +A11 : 2011
- EN 61000-3-2 : 2006 +A1 : 2009 +A2 : 2009
- EN 61000-3-3 : 2013
- EN 300 328 V1.8.1
- EN 301 489-1 V1.9.2
- EN 301 489-17 V2.2.1
- EN 62479 : 2010



Declaramos desta forma que o produto supra mencionado está em conformidade com a Diretiva CEM (2004/108/CE), com a Diretiva "Baixa Tensão" (2006/95/CE) e com a Diretiva ETRT (1995/5/CE)

Yiu Wai Man
 Gerente de Desenvolvimento de Produto
 04/08/2014 (Hongkong)

C E 0890



Ce
 ali
 co
 suj
 de
 se
 ou
 o ç
 cai
 Es



vál
 de
 de
 de
 ex
 cai
 NC
 co
 co
 mc
 na



MANUTENÇÃO E GARANTIA

Certifique-se de que desliga o aparelho e que retira o cabo da alimentação antes de proceder à limpeza. Limpe este aparelho com um pano suave e seco. Se as superfícies estiverem muito sujas, limpe-as com um pano ligeiramente embebido em água e detergente, depois seque bem. Limpe novamente com um pano seco. Nunca utilize álcool, gasolina, diluente, líquidos de limpeza ou outros produtos químicos. Não utilize ar comprimido para limpar o pó. Carregue o altifalante Bluetooth®, pelo menos, uma vez a cada 3 meses, de modo a manter a vida da bateria.

Este produto é abrangido pela nossa garantia de 2 anos. Caso tenha alguma queixa respeitante à garantia ou ao serviço pós-vendas, contacte o nosso distribuidor e apresente uma prova válida de compra. A nossa garantia abrange quaisquer defeitos de fabrico ou de mão-de-obra, com a excepção de qualquer deterioração devido à não observância do manual de instruções ou de acções descuidadas efectuadas neste item (como desmontar, expor ao calor e humidade, etc.). Recomendamos que guarde a caixa para futuras referências.

NOTA: Por favor, guarde este manual de instruções, pois contém informações importantes. Num esforço para melhorar constantemente os nossos serviços, podemos efectuar modificações nas cores e pormenores do produto apresentado na caixa.

Referência: BT010series (BTAA004)

Criado e desenvolvido na Europa – Fabricado na China
© LEXIBOOK®

www.lexibook.com



Este produto
não é um
brinquedo.

Indicações para a protecção do meio ambiente

Aparelhos eléctricos antigos são materiais que não pertencem ao lixo doméstico! Por isso pedimos para que nos apoie, contribuindo activamente na poupança de recursos e na protecção do ambiente ao entregar este aparelho nos pontos de recolha, caso existam







DISIMBALLARE IL DISPOSITIVO

Al momento di togliere l'apparecchio dalla confezione, assicurarsi che questa contenga i seguenti elementi:

- 1 x Altoparlante Bluetooth® / 1 x Cavo USB /
- 1 x Cavo audio da 3,5mm

AVVERTENZA: tutti i materiali da imballaggio quali nastro adesivo, fogli di plastica, cavi e linguette non fanno parte del prodotto e vanno gettati.

POSIZIONE DEI COMANDI

- 
- | | |
|-----------------------------------|-----------------------------------|
| 1. Altoparlante | 7. Pulsante volume + / successivo |
| 2. Jack audio 3,5 mm | 8. Microfono |
| 3. Porta micro USB | 9. Luce LED |
| 4. Spia LED caricamento batteria | 10. Pulsante di accensione |
| 5. Pulsante volume - / precedente | |
| 6. Pulsante play / di chiamata | |
- 

ITALIANO

ACCENSIONE E SPEGNIMENTO DELL'APPARECCHIO

1. Per accendere l'altoparlante Bluetooth®, fare scorrere l'interruttore (10) verso sinistra.
2. Per spegnerlo, fare scorrere l'interruttore verso destra.

Nota: Quando la carica della batteria è insufficiente, l'apparecchio si spegne in modo automatico.



AVVERTENZE: Forti interferenze elettromagnetiche o scariche elettrostatiche possono provocare un malfunzionamento o una perdita di dati. Se l'apparecchio non funziona correttamente, spegnerlo poi riaccenderlo o scollegare il cavo USB.

RICARICA DELL'APPARECCHIO

1. Assicurarsi che l'apparecchio sia spento.
2. Collegare l'estremità micro USB del cavo (incluso) all'apparecchio e l'estremità USB a un computer.
3. Quando l'apparecchio è in carica, la spia LED (4) diventa rossa.
4. Quando l'apparecchio è completamente carico, la spia LED (4) si spegne. Scollegare il cavo.

Avvertenza :

- Attenzione, la batteria può esplodere se inserita in maniera scorretta. Sostituire esclusivamente con una batteria uguale o dello stesso tipo.
- Non esporre le batterie a calore eccessivo, ad esempio luce solare diretta, fiamme ecc.

ABBINAMENTO

1. Attivare la funzione Bluetooth® sul dispositivo (smartphone, lettore MP3, ecc.). Per informazioni sull'attivazione di questa funzione, consultare il manuale del dispositivo.
2. Accendere l'altoparlante per attivare il rilevamento automatico dei dispositivi vicini.
3. Confermare l'abbinamento o selezionare il nome Bluetooth® per collegare il dispositivo all'altoparlante.



Nc
- U
dis
- S
pre

Vo
Pe
se
pe
AT



Rij
Pri
file

Pr
Pri
Pri

Nc
col
Av
let



Note:

- Una volta acceso, l'altoparlante cerca automaticamente un dispositivo con il quale è stato precedentemente sincronizzato.
- Se il dispositivo Bluetooth® richiede una password, la password predefinita è 0000.

FUNZIONI DELL'ALTOPARLANTE

Volume

Per diminuire il volume, tenere premuto il pulsante – (5) per due secondi. Per aumentare il volume, tenere premuto il pulsante + (7) per due secondi.

ATTENZIONE: con un volume troppo alto, specie quando si usano gli auricolari, si rischia di danneggiare l'udito. Per questo motivo si consiglia di abbassare il volume.

Riproduzione

Premere il pulsante play/pausa (6) per iniziare la riproduzione dei file audio dal dispositivo sincronizzato.

Precedente/successivo

Premere il pulsante – (5) per riprodurre il brano precedente. Premere il pulsante + (7) per riprodurre il brano successivo.

Note: Alcuni lettori di musica non supportano pienamente i comandi audio Bluetooth®. I tasti Play/Pausa e i tasti Indietro e Avanti sull'altoparlante Bluetooth® potrebbero non rispondere. Il lettore di musica potrebbe anche spegnersi. Per ottenere i migliori





risultati, usare i comandi sul lettore di musica anziché quelli sull'altoparlante Bluetooth®.

Telefono in vivavoce

1. Premere il pulsante play/di chiamata (6) per rispondere a una chiamata in arrivo.
2. Per rifiutare una chiamata, tenere premuto il pulsante play/di chiamata (6) per due secondi.
3. Per terminare una chiamata, premere il pulsante pplay/di chiamata (6).
4. Per rifelezionare un numero, premere due volte il pulsante play/di chiamata (6).
5. Per passare dal vivavoce al telefono privato, tenere premuto il pulsante play/di chiamata (6) per due secondi.



Microfono

L'altoparlante è dotato di un microfono (8) che è possibile utilizzare per le chiamate.

Stato del LED

- All'accensione (9) dell'altoparlante, la spia si illumina di rosso e blu per due secondi.
- La spia LED (9) si illumina di blu e rosso durante la ricerca e l'abbinamento.
- La spia LED (9) lampeggia di blu due volte ogni tre secondi quando i dispositivi sono abbinati.



• L
qu
• L
cal
• L
qu

All
Cc

1.
de
2.
3.



4.
brc
il fi
5.
(10
6.

Cc

1.
de
col
2.



- La spia LED (9) lampeggia di blu una volta ogni tre secondi quando la connessione cade.
- La luce LED (4) si accende di rosso quando l'altoparlante si sta caricando.
- La spia LED (4) si illumina di rosso 3 volte ogni 15 secondi quando la batteria è scarica.

Altoparlante (senza Bluetooth®)

Collegamento a un dispositivo esterno

1. Collegare il cavo audio 3,5 mm all'ingresso audio (2) dell'altoparlante, e l'altra estremità del cavo al dispositivo esterno.
2. Accendere l'altoparlante. La spia (9) si illumina di blu.
3. Avviare la riproduzione del file audio desiderato sul dispositivo affinché il suono venga riprodotto dall'altoparlante.
4. È anche possibile riprodurre file audio da Internet. Aprire il browser Internet e selezionare un lettore audio online. Selezionare il file audio e avviare la riproduzione.
5. Per spegnere l'altoparlante, fare scorrere il tasto di accensione (10) verso destra. La spia (9) si spegne.
6. Scollegare il cavo dall'altoparlante e dal dispositivo.

Collegamento a un computer

1. Collegare il cavo audio 3,5 mm all'ingresso audio (9) dell'altoparlante, e l'altra estremità del cavo all'uscita audio del computer.
2. Accendere l'altoparlante. La spia (9) si illumina di blu.

3. Aprire un software di riproduzione audio sul computer. Avviare la riproduzione del file audio desiderato affinché il suono venga riprodotto dall'altoparlante.
4. È anche possibile riprodurre file audio da Internet. Aprire il browser Internet e selezionare un lettore audio online. Selezionare il file audio e avviare la riproduzione.
5. Per spegnere l'altoparlante, fare scorrere il tasto di accensione (10) verso destra. La spia (9) si spegne.
6. Scollegare il cavo dall'altoparlante e dal computer.

RICERCA GUASTI

Problema	Soluzione
L'apparecchio non funziona (spia non illuminata)	L'altoparlante Bluetooth® ha la batteria scarica? L'altoparlante Bluetooth® è correttamente acceso?
Nessun suono	Il volume è troppo basso o impostato su mute? Il brano è in pausa? L'altoparlante Bluetooth® è abbinato correttamente?
Il Bluetooth® non funziona o si blocca	L'altoparlante Bluetooth® è abbinato correttamente?

52

ITALIANO

- B
- A
- TH
- B
- C
- T
- T
- C
- Ir
- C
- M
- se:
- C

Il dispositivo Bluetooth® è posizionato
ad almeno 10 metri di distanza
dall'altoparlante Bluetooth®?
Sono presenti oggetti solidi tra il dispositivo
Bluetooth® e l'altoparlante Bluetooth®?
La batteria è troppo scarica?

SPECIFICHE TECNICHE

- Bluetooth® 2.1+EDR
- Altoparlanti 3W (RMS 1.1W con ingresso 700mV, F=1kHz, THD=10%) x 1, ø 40 mm, frequenza in risposta 40 Hz - 20 kHz, impedenza 4Ω±15%, distorsione 7% max (con 1 kHz 1 W)
- Supporta HSP, A2DP, AVRCP, PBAP
- Batteria ricaricabile integrata, 300mAh/3.7V, Li-ion Polimeri
- Corrente di caricamento: 5 V CC, 500 mA
- Tempo di ricarica: circa 2 ore
- Tempo di riproduzione: circa 3-4 ore
- Corrente di standby: 50mA
- Indicatore batteria scarica
- Distanza effettiva: 10 m (linea retta senza ostacoli)
- Microfono ø 4 mm, sensibilità -42±3 dB, onnidirezionale, rapporto segnale/rumore ≥ 60 dBA, frequenza in risposta 20 Hz-20 kHz
- Dimensioni prodotto: ø 60mm x altezza 55mm

ITALIANO



DICHIARAZIONE DI CONFORMITÀ

Noi, Lexibook® S.A.
2, avenue de Scandinavie
91953 Courtaboeuf Cedex – Francia

Dichiariamo sotto la nostra personale responsabilità che il seguente prodotto:

Tipo di prodotto: Bluetooth® Speaker
Modello: BT010series

E' stato realizzato in conformità ai seguenti standard:

- EN 60065: 2002 +A1 : 2006 +A2 : 2010 +A11 : 2008 +A12 : 2011
- EN 55013: 2013
- EN 55020: 2007 +A11 : 2011
- EN 61000-3-2 : 2006 +A1 : 2009 +A2 : 2009
- EN 61000-3-3 : 2013
- EN 300 328 V1.8.1
- EN 301 489-1 V1.9.2
- EN 301 489-17 V2.2.1
- EN 62479 : 2010



ITALIANO

Cc
col
vol



Yit
Mε
04.



l'aj
sol
un
po
be
us:
ca
sal

Qt
Pe





Con la presente dichiariamo che il prodotto qui descritto è conforme alla direttive europee EMC (2004/108/EC), Basso voltaggio (2006/95/EC) e R&TTE (1999/5/EC).

Yiu Wai Man
Manager Sviluppo prodotto
04/08/2014 (Hong Kong)

C E 0890

MANUTENZIONE E GARANZIA

Assicurarsi di spegnere l'apparecchio e scollegarlo il cavo di alimentazione dalla presa di corrente prima di pulirlo. Asciugare l'apparecchio con un panno morbido e asciutto. Se le superfici sono estremamente sporche, pulirle con un panno immerso in una soluzione di acqua e sapone strizzato con forza. Asciugare poi nuovamente con un panno asciutto. Non usare mai alcool, benzina, solventi, liquidi detergenti o altri prodotti chimici. Non usare aria compressa per rimuovere la polvere. Si raccomanda di caricare l'altoparlante Bluetooth® almeno una volta ogni 3 mesi per salvaguardare la durata di vita della batteria.

Questo prodotto è coperto dalla nostra garanzia di 2 anni.
Per qualsiasi richiesta in garanzia o per richiedere l'assistenza





del servizio post vendita, contattare il rivenditore presentando la prova d'acquisto. La garanzia copre qualsiasi difetto di materiale o di fabbrica, ad eccezione di eventuali deterioramenti dovuti al mancato rispetto delle istruzioni contenute nel manuale o ad azioni sconsiderate cui è stato sottoposto il prodotto (quali smontaggio, esposizione a calore e umidità, ecc.). Si raccomanda di conservare la confezione per eventuali riferimenti futuri.

Nel nostro impegno volto a migliorare i nostri servizi, potremmo apportare modifiche ai colori e ai dettagli del prodotto illustrato sulla confezione.

NOTA: Conservare le istruzioni per eventuali consultazioni future.



Riferimento: BT010series (BTAA004)

Progettato e sviluppato in Europa – Fabbricato in Cina

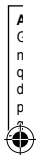

ITALIANO

©LEXIBOOK®

www.lexibook.com





ni
ire



Questo prodotto non è un giocattolo.

Avvertenze per la tutela dell'ambiente

Gli apparecchi elettrici vecchi sono materiali pregiati, non rientrano nei normali rifiuti domestici! Preghiamo quindi i gentili clienti di contribuire alla salvaguardia dell'ambiente e delle risorse e di consegnare il presente apparecchio ai centri di raccolta competenti, qualora siano presenti sul territorio.



ITALIANO



AUSPACKEN DES GERÄTS

Stellen Sie beim Auspacken des Geräts fest, ob folgende Teile enthalten sind:

1 x Bluetooth®-Lautsprecher / 1 x USB-Kabel / 1 x 3,5-mm-Audiokabel

WARNUNG: Alle Verpackungsmaterialien, wie Klebeband, Plastikfolien, Drahtbänder und Etiketten, sind nicht Teil des Produktes und sollten entsorgt werden.

POSITIONEN DER BEDIENELEMENTE

- | | |
|-----------------------------------|--------------------------------|
| 1. Lautsprecher | 6. Taste Abspielen / Ruftaste |
| 2. 3,5-mm-Audioeingang | 7. Taste Lautstärke + / Weiter |
| 3. Micro-USB-Port | 8. Mikrofon |
| 4. Batteriestandsanzeige | 9. LED-Leuchte |
| 5. Taste Lautstärke - / Vorherige | 10. Ein-/Ausshalter |

EIN- UND AUSSCHALTEN DES GERÄTES

1. Um den Bluetooth® Lautsprecher einzuschalten, schieben Sie den Ein-/Ausshalter (10) nach links.
2. Schieben Sie den Schalter nach rechts, um ihn auszuschalten.

Anmerkung: Wenn die Batterie zu schwach ist, schaltet sich der kabellose Lautsprecher automatisch aus.



WARNUNG: Schwere elektromagnetische Interferenzen oder elektrostatische Entladungen können zu Fehlfunktionen oder Datenverlust führen. Falls das Gerät nicht ordnungsgemäß funktioniert, schalten Sie es aus und wieder ein oder ziehen Sie das USB-Kabel.

AUFLADEN DES GERÄTES

1. Stellen Sie sicher, dass der Lautsprecher ausgeschaltet ist.
2. Verbinden Sie die Micro-USB-Seite des Kabels (inbegriffen) mit dem Lautsprecher und das USB-Ende des Kabels mit einem Computer.
3. Wenn der Lautsprecher aufgeladen wird, leuchtet das LED-Licht (4) rot.
4. Wenn der Lautsprecher ganz aufgeladen ist, schaltet die LED (4) sich aus. Trennen Sie das Kabel.

Warnung:

- Explosionsgefahr bei falsch ausgewechselter Batterie. Bitte wechseln Sie die Batterie nur mit einer identischen oder ähnlichen Batterie aus.
- Die Batterie sollte keinen hohen Temperaturen wie Sonnenlicht, Feuer oder ähnlichem ausgesetzt werden.

VERBINDUNG

1. Aktivieren Sie die Bluetooth®-Funktion an Ihrem persönlichen Gerät (Smartphone, MP3-Player usw.). Bitte lesen Sie in der

DEUTSCH





Bedienungsanleitung Ihres Gerätes nach, wie Sie diese Funktion aktivieren.

2. Schalten Sie den Lautsprecher ein, um die automatische Erkennung eines Gerätes in der Nähe zu aktivieren.

3. Bestätigen Sie den Verbindungsaufbau oder wählen Sie den Bluetooth® Namen, um Ihr Gerät mit dem Lautsprecher zu verbinden.

Anmerkungen:

- Wenn der Lautsprecher eingeschaltet ist, sucht er automatisch nach einem Gerät, mit dem er zuvor bereits synchronisiert wurde.
- Falls Ihr Bluetooth®-Gerät ein Passwort benötigt, ist das voreingestellte Passwort 0000.

Zu
Dn
Dn

Ar
Au
Zu
re
au
Pl
Ml

LAUTSPRECHER-FUNKTIONEN

Lautstärke

Halten Sie für 2 Sekunden die – Taste (5) gedrückt, um die Lautstärke zu verringern. Halten Sie für 2 Sekunden die + Taste (7) gedrückt, um die Lautstärke zu erhöhen.

VORSICHT: Eine sehr hohe Lautstärke, besonders wenn Sie Kopfhörer verwenden, kann Ihr Gehör schädigen. Stellen Sie aus diesem Grund die Lautstärke leiser.



1.
2.
Se
3.
(6)
4.
die
5.
ha

Wiedergabe

Drücken Sie die Abspielen Taste (8), um Audiodateien von Ihrem synchronisierten Gerät abzuspielen.



DEUTSCH





Zurück/Weiter

Drücken Sie die – Taste (5), um den vorherigen Song abzuspielen.
Drücken Sie die + Taste (7), um den nächsten Song abzuspielen.

Anmerkungen: Manche Musikplayer unterstützen Bluetooth® Audio-Bedienelemente nicht vollständig. Die Wiedergabe/Pause-, Zurück- und Weiter-Tasten an dem Bluetooth® Lautsprecher reagieren möglicherweise nicht. Der Musikplayer könnte sich außerdem ausschalten. Um die beste Kontrolle über besagten Player zu haben, benutzen Sie besser die Bedienelemente Ihres Musikplayers als jene am Bluetooth® Lautsprecher.



Freisprechen

1. Drücken Sie einmal die Ruftaste (6), um Anrufe anzunehmen.
2. Um einen Anruf abzulehnen, halten Sie die Ruftaste (6) für 2 Sekunden gedrückt.
3. Um einen Anruf zu beenden, drücken Sie einmal die Ruftaste (6).
4. Um eine Rufnummer wieder zu wählen, drücken Sie zweimal die Ruftaste (6).
5. Um zwischen Freisprechen und Privatgespräch zu wechseln, halten Sie die Ruftaste (6) für 2 Sekunden gedrückt.



DEUTSCH





Mikrofon

Der Lautsprecher ist mit einem Mikrofon (8) ausgestattet, mithilfe dessen Sie Anrufe annehmen können.

LED-Status

- Während dem An- und Ausschalten leuchtet die LED (9) zwei Sekunden lang gleichzeitig rot und blau.
- Während des Such- und Verbindungsvorgangs wechselt die LED (9) zwischen rot und blau.
- Die LED (9) blinkt alle drei Sekunden zweimal blau, wenn der Lautsprecher ein Gerät synchronisiert.
- Die LED (9) blinkt einmal alle drei Sekunden blau auf, wenn die Verbindung abgebrochen ist.
- Die LED (4) leuchtet rot auf, wenn der Lautsprecher aufgeladen wird.
- Die LED (4) blinkt alle 15 Sekunden rot auf, wenn die Batterie schwach ist.



Lautsprecher (ohne Bluetooth®) *Verbindung mit einem anderen Gerät*

1. Verbinden Sie das 3,5-mm-Audiokabel mit der Audiobuchse (2) des Lautsprechers und das andere Ende des Kabels mit Ihrem Gerät.
2. Schalten Sie den Lautsprecher ein. Die LED (9) leuchtet blau.
3. Klicken Sie auf die Wiedergabe-Schaltfläche Ihres Gerätes,

da
Sie
4.
Sie
Wi
5.
Au
6.

Ve
1.
Eir
2.
3.
Kli
de
Au
4.
Sie
Wi
5.
Au
6.
Cc



DEUTSCH





damit der Ton über den Lautsprecher abgespielt wird, und hören Sie Ihre gewünschte Audiodatei.

4. Sie können auch Audiodateien aus dem Internet hören. Öffnen Sie Ihren Internet-Browser und wählen Sie Ihren Online-Player. Wählen Sie Ihre Audiodatei und klicken Sie auf Wiedergabe.
5. Um den Lautsprecher auszuschalten, schieben Sie den Ein-/Ausschalter (10) nach rechts. Das LED-Licht (9) erlischt.
6. Ziehen Sie das Kabel aus dem Lautsprecher und dem Gerät.

D

Verbindung mit einem Computer

1. Verbinden Sie das 3,5-mm-Audiokabel mit der Audio-Eingangsbuchse (2) des Lautsprechers und das andere Ende des Kabels mit der Audio-Ausgangsbuchse Ihres Computers.
2. Schalten Sie den Lautsprecher ein. Die LED (9) leuchtet blau.
3. Öffnen Sie ein Audio-Player-Programm auf Ihrem Computer. Klicken Sie auf die Wiedergabe-Schaltfläche, damit der Ton über den Lautsprecher abgespielt wird, und hören Sie Ihre gewünschte Audiodatei.
4. Sie können auch Audiodateien aus dem Internet hören. Öffnen Sie Ihren Internet-Browser und wählen Sie Ihren Online-Player. Wählen Sie Ihre Audiodatei und klicken Sie auf Wiedergabe.
5. Um den Lautsprecher auszuschalten, schieben Sie den Ein-/Ausschalter (10) nach rechts. Das LED-Licht (9) erlischt.
6. Ziehen Sie das Kabel aus dem Lautsprecher und dem Computer.



DEUTSCH



FEHLERBEHEBUNG

Problem	Lösung
Das Gerät funktioniert nicht (Anzeige leuchtet nicht)	Ist die Batterie im Bluetooth® Lautsprecher leer? Ist der Bluetooth® Lautsprecher eingeschaltet?
Kein Ton	Ist die Lautstärke zu niedrig eingestellt oder stummgeschaltet? Ist der Song in den Pausemodus gestellt? Ist die Verbindung zum Bluetooth® Lautsprecher korrekt hergestellt?
Der Bluetooth® Lautsprecher funktioniert nicht oder knistert	Ist die Verbindung zum Bluetooth® Lautsprecher korrekt hergestellt? Ist das Bluetooth® Gerät weiter als 10 Meter von dem Bluetooth® Lautsprecher entfernt? Befinden sich feste Objekte zwischen dem Bluetooth® Gerät und dem Bluetooth® Lautsprecher? Ist die Batterie schwach?

TECHNISCHE DATEN

- Bluetooth® V2.1+EDR
- Lautsprecher 3 W (RMS 1,1W bei 700 mV Eingangsleistung, F=1 kHz, Klirrfaktor = 10 %) x 1, ø 40 mm, Frequenzgang 40 Hz – 20 kHz, Impedanz 4Ω±15 %, max. Verzerrung 7 % (mit 1 kHz 1 W)
- Unterstützt HSP, A2DP, AVRCP, PBAP
- Eingebauter Akku, 300 mAh/3,7 V, Li-Ionen Polymer
- Ladestrom: DC 5 V, 500 mA
- Ladezeit: etwa 2 Stunden
- Wiedergabezeit: etwa 3 - 4 Stunden
- Stand-by-Verbrauch: 50mA
- Batterieladestand-Anzeige
- Effektiver Abstand: 10 m (Direktverbindung ohne Hindernis)
- Mikrofon ø 4 mm, Frequenzgang 20 Hz – 20 kHz, Empfindlichkeit -42 ± 3 dB, omni-direktional, Signal-Rauschabstand ≥ 60 dBA
- Produktgröße: ø 60 mm x Höhe 55 mm

KONFORMITÄTSERKLÄRUNG

Wir, Lexibook® S.A.
2, avenue de Scandinavie
91953 Courtaboeuf Cedex – Frankreich

erklären in alleiniger Verantwortung, dass das folgende Produkt:

DEUTSCH



Produktart: Bluetooth® Speaker

Typbezeichnung: BT010series
die folgenden Normen einhält:

- EN 60065: 2002 +A1 : 2006 +A2 : 2010 +A11 : 2008 +A12 : 2011
- EN 55013: 2013
- EN 55020: 2007 +A11 : 2011
- EN 61000-3-2 : 2006 +A1 : 2009 +A2 : 2009
- EN 61000-3-3 : 2013
- EN 300 328 V1.8.1
- EN 301 489-1 V1.9.2
- EN 301 489-17 V2.2.1
- EN 62479 : 2010

Wir erklären hiermit, dass das oben erwähnte Produkt mit der EMC-Richtlinie (2004/108/EC), mit der Niederspannungsdirektive (2006/95/EC) und der R&TTE-Richtlinie (1999/5/EC) der Europäischen Kommission übereinstimmt.

Yiu Wai Man
Produktentwicklungsleiter
04/08/2014 (Hongkong)

C E 0890

66



St
au
mi
sel
mi
an
Tu
flü:
Ve
de
Bit
Ka
Re
Ge
be
die
irg
be
Fe
AN
gu



DEUTSCH



PFLEGE UND GARANTIE

Stellen Sie sicher, dass Sie das Gerät vor dem Reinigen ausschalten und das Netzkabel ziehen. Wischen Sie dieses Gerät mit einem trockenen und weichen Tuch ab. falls die Oberflächen sehr verschmutzt sind, reinigen Sie diese mit einem Tuch, das mit Seifenwasser befeuchtet wurde. Trocknen Sie das Gerät anschließend gut ab. Wischen Sie es erneut mit einem trockenen Tuch ab. Verwenden Sie niemals Alkohol, Benzin, Lösungsmittel, flüssige Reinigungsmittel oder andere chemische Produkte.

Verwenden Sie keine Druckluft, um Staub zu entfernen. Laden Sie den Bluetooth® Lautsprecher einmal alle drei Monate auf, um die Akkulebensdauer aufrechtzuerhalten.

Dieses Produkt ist durch unsere 2 Jahren-Garantie geschützt. Bitte wenden Sie sich an Ihren Händler mit einem gültigen Kaufnachweis, wenn Sie innerhalb der Garantiezeit irgendeine Reklamation haben oder eine Reparatur wünschen. Unsere Gewährleistung bezieht sich auf materielle Schäden und Schäden bei der Verarbeitung. Ausgeschlossen sind Beschädigungen, die Folge der Nichtbeachtung der Bedienungsanleitung oder irgendeiner fahrlässiger Behandlung dieses Produkts sind (wie beispielsweise Demontage, Aussetzung gegenüber Hitze und Feuchtigkeit etc.).

ANMERKUNG: Bitte bewahren Sie diese Bedienungsanleitung gut auf, sie enthält wichtige. Es empfiehlt sich, die Verpackung

DEUTSCH





für weitere Auskünfte zu bewahren. Um unsere Leistungen zu verbessern, behalten wir uns Farbänderungen und Änderungen der auf der Verpackung gezeigten Produktdetails vor.

Referenznummer: BT010series (BTAA004)

Design und Entwicklung in Europa - Hergestellt in China
© LEXIBOOK®

Deutschland & Österreich
Service-Hotline: 01805 010931 (0,14Euro/Minute)
E-Mail: kundenservice@lexibook.com

www.lexibook.com



Dieses Produkt
ist kein
Spielzeug.

DEUTSCH

Hinweise zum Umweltschutz

Alt-Elektrogeräte sind Wertstoffe, sie gehören daher nicht in den Hausmüll! Wir möchten Sie daher bitten, uns mit Ihrem aktiven Beitrag bei der Ressourcenschonung und beim Umweltschutz zu unterstützen und dieses Gerät bei den (falls vorhanden) eingerichteten Rücknahmestellen abzugeben





UITPAKKEN VAN HET APPARAAT

Bij het uitpakken, controleer dat de volgende elementen meegeleverd zijn:

1 x Bluetooth®-luidspreker / 1 x USB-kabel / 1 x 3,5mm audiokabel

WAARSCHUWING: Al het verpakkingsmateriaal zoals plakband, plastic vellen, draadklemmen en labels die niet deel uitmaken van dit apparaat dienen weggegooid te worden.

PLAATS VAN DE BEDIENINGSTOETSEN

- | | |
|-------------------------------|-----------------------------|
| 1. Luidspreker | 6. Play / call button |
| 2. 3,5mm audio in-aansluiting | 7. Volume + / volgende knop |
| 3. Micro USB-poort | 8. Microfoon |
| 4. Batterij-indicatielampje | 9. LED-lampje |
| 5. Volume - / vorige knop | 10. Aan/uit-schakelaar |

HET APPARAAT IN- EN UITSCHAKELEN

1. Om de Bluetooth® luidspreker in te schakelen, schuif de aan/uit-schakelaar (10) naar links.
2. Schuif de schakelaar naar rechts om uit te schakelen.

Opmerking: Wanneer de batterij te weinig vermogen hebben, worden de draadloze luidsprekers automatisch uitgeschakeld.



WAARSCHUWING: Sterke elektromagnetische velden of elektrostatische ontlading kunnen een storing of een verlies van de gegevens veroorzaken. Als het apparaat niet naar behoren werkt, schakel het apparaat uit en vervolgens opnieuw in of koppel de USB-kabel los.

HET APPARAAT LADEN

1. Zorg ervoor dat de luidspreker uit is.
2. Sluit het micro-USB-uiteinde van de kabel (bij de levering inbegrepen) op de luidspreker aan en het USB-uiteinde van de kabel op de computer.
3. Terwijl de luidspreker aan het laden is, brandt het led-lampje (4) rood.
4. Is de luidspreker volledig geladen dan dooft het led-lampje (4). Verbreek de aansluiting met de kabel.

Waarschuwing:

- Explosiegevaar wanneer de batterij verkeerd wordt vervangen. Vervang de batterij alleen door een identieke of gelijksoortige batterij.
- Stel de batterij niet bloot aan hoge temperaturen, zoals zonlicht, vuur, etc.

KOPPELEN

1. Activeer de Bluetooth®-functie op uw persoonlijk apparaat (smartphone, MP3-speler, enz.). Zie de gebruiksaanwijzing van uw apparaat hoe deze functie te activeren.

2.
ee
3.
sp
Of
- E
- Ir
sta

Vo
H
vol
OF
ko
vol

Af
Dr
of





de

2. Schakel de luidspreker in om het automatisch detecteren van een apparaat in de buurt te activeren.
3. Bevestig de koppeling of selecteer de Bluetooth® naam om uw speler met de luidspreker te verbinden.

Opmerkingen:

- Eenmaal ingeschakeld zoekt de luidspreker automatisch naar een apparaat waarmee reeds een synchronisatie is uitgevoerd.
- In geval uw Bluetooth®-apparaat een wachtwoord vereist, is het standaard wachtwoord 0000.

FUNCITIES VAN DE LUIDSPREKER

Volume

Houd de – knop (5) twee seconden lang ingedrukt om het volume te verlagen. Houd de + (7) twee seconden lang ingedrukt om het volume te verhogen.

OPGELET: een te hoog volume, zeker bij het gebruik van de koptelefoon, kan het gehoor beschadigen. Gelieve daarom het volume te verminderen.

Afspelen/Pauze

Druk op de afspelen-knop (6) om audiobestanden af te spelen of te pauzeren.

iw





Vorige/Volgende

Druk op de – knop (5) om het vorige nummer af te spelen. Druk op de + knop (7) om het volgende nummer af te spelen.

Opmerkingen: Bepaalde muziekspelers ondersteunen de Bluetooth® audio-bedieningselementen niet volledig. Het is mogelijk dat de Afspelen/pauze, vorige en volgende-knoppen op de Bluetooth® luidspreker niet werken. De muziekspeler kan tevens worden uitgeschakeld. Om de beste bediening van uw muziekspeler te hebben, gebruik de bedieningselementen van uw muziekspeler in plaats van deze op de Bluetooth® luidspreker.

Luidspreker telefoon

1. Druk één keer op de opbelknop (6) om gesprekken te beantwoorden.
2. Om een gesprek te weigeren houdt u de opbelknop (6) twee seconden lang ingedrukt.
3. Om een gesprek te beëindigen drukt u één keer op de opbelknop (6).
4. Om een nummer opnieuw te kiezen, drukt u twee keer op de opbelknop (6).
5. Om te wisselen van luidspreker naar privégesprek, houdt u de opbelknop (6) twee seconden lang ingedrukt.

Mi
De
op

LE

- C
- he
- C
- en
- C
- de

wa
• C
• C
de

Lu

Of

1. 'aa
 2. 'aa
- ble





»p

Microfoon

De luidspreker is voorzien van een microfoon (8) die u voor uw oproepen kunt gebruiken.

LED-status

- De LED (9) brandt 2 seconden gelijktijdig rood en blauw tijdens het in- en uitschakelen.
- De LED (9) wisselt af tussen rood en blauw tijdens het zoeken en koppelen.
- De LED (9) knippert elke 3 seconden tweemaal blauw wanneer de luidspreker is gekoppeld.
- De LED (9) knippert eenmaal om de drie seconden blauw wanneer de verbinding verloren is.
- De LED (4) brandt rood tijdens het opladen van de luidspreker.
- De LED (4) knippert driemaal om de 15 seconden rood wanneer de batterij leeg is.

v



Luidspreker (zonder Bluetooth®)

Op een persoonlijk apparaat aansluiten

1. Verbind de 3,5mm audiokabel met uw speler.
2. Verbind het ander uiteinde van de kabel met de audio-in-aansluiting (2) op de luidspreker. De LED-lampjes (9) branden blauw.





3. Klik op de afspeelknop op uw apparaat om het geluid uit de luidspreker te laten komen en luister naar uw gewenste audiobestand.
4. U kunt tevens naar audiobestanden vanaf het internet luisteren. Open uw internetbrowser en selecteer uw online speler.
5. Om de luidspreker uit te schakelen, schuif de aan/uit-schakelaar (10) naar rechts. Het LED-lampje (9) dooft.
6. Maak de kabel van de luidspreker en het apparaat los.

Op een computer aansluiten

1. Sluit de 3,5mm audiokabel aan op de audio in-aansluiting (2) op de luidspreker en het ander uiteinde van de kabel op de audio out-aansluiting van uw computer.
2. Schakel de luidspreker in. De LED-lampjes (9) branden blauw.
3. Open een audiospeler-software op uw computer. Klik op de afspeelknop om het geluid uit de luidspreker te laten komen en luister naar uw gewenste audiobestand.
4. U kunt tevens naar audiobestanden vanaf het internet luisteren. Open uw internetbrowser en selecteer uw online speler. Selecteer uw audiobestand en klik op afspelen.
5. Om de luidspreker uit te schakelen, schuif de aan/uit-schakelaar (10) naar rechts. Het LED-lampje (9) dooft.
6. Maak de kabel van de luidspreker en computer los.



Pr

He
(cc
nie

Ge



De
of





PROBLEEMOPLOSSING

Probleem	Oplossing
1. ar Het toestel werkt niet (controlelampje brandt niet)	Is de batterij van de Bluetooth® luidspreker leeg? Is de Bluetooth® luidspreker uitgeschakeld?
Geen geluid	Is het volume te laag ingesteld of uitgeschakeld? Is het liedje in pauze gezet? Is de Bluetooth® verbinding juist tot stand gebracht?
1. r ar De Bluetooth® werkt niet of niet naar behoren	Is de Bluetooth® verbinding juist tot stand gebracht? Bevindt het Bluetooth® apparaat zich op een afstand van meer dan 10m tot de Bluetooth® luidspreker? Bevinden er zich vaste voorwerpen tussen het Bluetooth® apparaat en de Bluetooth® luidspreker? Is het batterijvermogen te laag?



TECHNISCHE GEGEVENS

- Bluetooth® V2.1+EDR
- Luidspreker 3W (RMS 1,1W bij 700mV invoer, F=1kHz, THD=10%) x 1, ø 40mm, frequentierespons 40Hz - 20kHz, impedantie $4\Omega \pm 15\%$, vervorming 7% max (met 1kHz 1W)
- Ondersteunt HSP, A2DP, AVRCP, PBAP
- Ingebouwde oplaadbare batterij, 300mAh/3,7V, Li-ion polymeer
- Laadstroom: DC5V, 500mA
- Oplaadtijd: circa 2 uur
- Afspeeltijd: circa 3 - 4 uur
- Reservestroom: 50mA
- Aanduiding van lege batterij
- Doeltreffend bereik: 10m (rechte lijn zonder obstakel)
- Microfoon ø 4mm, frequentierespons 20Hz – 20kHz, gevoeligheid $-42 \pm 3\text{dB}$, omni-directioneel, SNR $\geq 60\text{ dBA}$
- Afmetingen product: ø 60mm x hoogte 55mm

VERKLARING VAN OVEREENSTEMMING

Wij, Lexibook® S.A.
2, avenue de Scandinavie
91953 Courtaboeuf Cedex – Frankrijk
Verklaren onder onze enige verantwoordelijkheid dat het volgende product:

NEDERLANDS



Soort product: Bluetooth® Speaker
 Type benaming: BT010series

In overeenstemming is met de volgende normen:

- EN 60065: 2002 +A1 : 2006 +A2 : 2010 +A11 : 2008 +A12 : 2011
- EN 55013: 2013
- EN 55020: 2007 +A11 : 2011
- EN 61000-3-2 : 2006 +A1 : 2009 +A2 : 2009
- EN 61000-3-3 : 2013
- EN 300 328 V1.8.1
- EN 301 489-1 V1.9.2
- EN 301 489-17 V2.2.1
- EN 62479 : 2010



sid



Wij verklaren bij deze dat de bovenvermelde producten in overeenstemming zijn met de EMC-richtlijn (2004/108/EG), met de Laagspanningsrichtlijn (2006/95/EG) en met de R&TTE-richtlijn (1999/5/EG) van de Europese Commissie.



le

Yiu Wai Man
 Manager Productontwikkeling
 04/08/2014 (Hong Kong)

C E 0890

77





ONDERHOUD EN GARANTIE

Alvorens het apparaat te reinigen, schakel het apparaat uit en haal de stekker uit het stopcontact. Maak dit apparaat met een zachte en droge doek schoon. Als het oppervlak zeer vuil is, maak het apparaat schoon met een doek die in zeepwater is ondergedompeld en wring de doek vervolgens goed uit. Veeg vervolgens nogmaals met een droge doek over het oppervlak. Maak het apparaat nooit schoon met alcohol, benzine, oplosmiddelen, vloeibare schoonmaakmiddelen of andere chemische producten. Gebruik nooit perslucht om stof te verwijderen. Laad de Bluetooth® luidspreker minstens elke 3 maanden op om de levensduur van de batterij zo lang mogelijk te houden.

Voor claims betreffende de garantie of nazorg, neem contact op met uw distributeur en presenteer een geldig aankoopbewijs. Onze garantie dekt fouten in materiaal en assemblage, met uitzondering van slijtage als gevolg van het niet naleven van deze gebruiksaanwijzing of onachtzaam gebruik van dit apparaat (zoals uit elkaar halen, blootstelling aan hitte en vochtigheid, enz). Bewaar de verpakking voor latere naslag.

OPMERKING: Bewaar deze gebruiksaanwijzing, deze bevat belangrijke informatie.

Ter verbetering van onze service kunnen productkleuren en -details zoals getoond op de verpakking, gewijzigd worden.

Re
Or
© I
ww

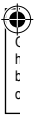

Referentie: BT010series (BTAA004)

Ontworpen en ontwikkeld in Europa - Gemaakt in China
© LEXIBOOK®

www.lexibook.com



Dit product
is geen
speelgoed.

Richtlijnen voor milieubescherming:

Gebruikte elektronische apparaten horen niet thuis in het huisafval ! Wij vragen u daarom een bijdrage aan de bescherming van ons milieu te leveren en dit apparaat op de voorziene verzamelplaatsen af te geven.



IM code: BT010seriesIM1514

NEDERLANDS