



Continental Edison

ENCEINTE BLUETOOTH



REFERENCES : CEBTS0416B3 /

CEBTS0416W3

(Modèle : BTO75)

Manuel d'utilisation

Nous vous invitons à lire attentivement ce mode d'emploi jusqu'au bout, ses instructions détaillées et ses consignes de sécurité, pour profiter au maximum de votre produit.

Suivez les instructions et prenez en compte les avertissements qui figurent dans ce mode d'emploi.

Conservez ce mode d'emploi pour toute consultation ultérieure.

CONSIGNES DE SECURITE

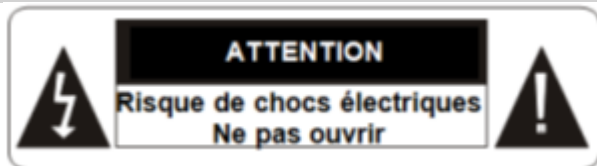

MISE EN GARDE : AFIN DE RÉDUIRE LES RISQUES D'ÉLECTROCUTION, NE PAS OUVRIR L'APPAREIL.

CET APPAREIL NE CONTIENT AUCUNE PIÈCE POUVANT ÊTRE RÉPARÉE NI REMPLACÉE PAR L'UTILISATEUR.

NE TENTEZ PAS DE DEMONTER L'APPAREIL, IL NE SERAIT PLUS COUVERT PAR LA GARANTIE.

CONFIER TOUTE RÉPARATION À UN TECHNICIEN QUALIFIÉ.

AVERTISSEMENT ! Afin de réduire tout risque d'incendie ou de choc électrique :

- Ne pas exposer cet appareil à la pluie ou à l'humidité, ne pas l'utiliser près de l'eau.
- Ne placez aucun objet rempli de liquide sur l'appareil.
- L'adaptateur secteur servant de système de déconnexion (dispositif de sectionnement électrique), le socle de prise de courant doit être situé à proximité de l'appareil et doit toujours être facilement accessible.
- Afin de déconnecter complètement l'appareil du réseau électrique, l'adaptateur secteur doit être déconnecté de la prise électrique.

AVERTISSEMENT !



A pleine puissance, l'écoute prolongée du baladeur peut endommager l'oreille de l'utilisateur !

L'écoute d'un baladeur musical à forte puissance peut endommager l'oreille de l'utilisateur et entraîner des troubles auditifs (surdit  temporaire ou d finitive, bourdonnements d'oreille, acouph nes,). N'utilisez pas un baladeur   plein volume. N' coutez pas un baladeur de mani re excessive (pas plus d'une heure par jour   volume moyen).

- Le son risque de vous distraire et de vous faire perdre conscience de votre environnement. Interrompez l' coute du baladeur dans les situations potentiellement dangereuses du fait d'une obstruction de l'audition.

- **IMPORTANT** : Respecter la r glementation relative   l'utilisation des  couteurs   bord des v hicules !

Pr cautions g n rales

- Tenir l'appareil et ses accessoires hors de port e des enfants. Ne pas laisser l'appareil   un enfant sans surveillance.

- Ne pas soumettre l'appareil   des chocs ou   des chutes violentes. Ne pas laisser tomber l'appareil. Ne l'exposez pas aux chocs, frictions et impacts. Ne pas marcher sur l'appareil. Lorsque vous transportez l'appareil, mettez-le dans une housse de protection.

- Ne pas exposer l'appareil   des temp ratures excessivement froides ou chaudes, ni   des environnements extr mement poussi reux ou humides.

- Cet appareil n'est pas adapt    un climat tropical.

- Tenez l'appareil  loign  de tout objet m tallique (pi ces, cl s...). Ne le laissez pas   proximit  de champs magn tiques qui pourraient endommager l'appareil.

- **IMPORTANT** : N'utilisez pas l'appareil en traversant la rue,   v lo ou au volant d'un v hicule.

- Votre appareil peut provoquer des interf rences avec les  quipements automobiles.

-  teignez votre appareil lorsque vous vous trouvez dans un avion.

- Ne pas bloquer la zone au-dessus des grilles de l'enceinte.

Evitez les d charges  lectriques, le feu et les explosions

- N'utilisez pas de prises et de cordons d'alimentation endommag s ou des prises  lectriques mal fix es.

- Le c ble d'alimentation doit  tre mis en place de sorte qu'on ne marche pas dessus ou qu'il ne soit  cras , particuli rement aux extr mit s reli es   l'appareil et   l'adaptateur secteur.

- Ne tordez pas ou n'endommagez pas le cordon d'alimentation.
- Ne tirez pas sur le cordon pour débrancher l'adaptateur.
- N'utilisez pas votre appareil avec les mains mouillées, en particulier lorsque celui-ci est en cours de chargement.
- Ne touchez pas le cordon d'alimentation ou l'adaptateur secteur lorsque vos mains sont mouillées.
- Ne bloquez aucune ouverture de ventilation de l'appareil.
- Ne surchargez pas la prise électrique. Utilisez uniquement la source d'alimentation comme indiqué.
- Pour éviter toute surchauffe, lorsque l'appareil est branché ou allumé, ne pas le laisser à l'intérieur d'un logement non ventilé comme par exemple un sac.
- Ne provoquez pas de court-circuit avec l'adaptateur secteur ou l'appareil.
- Ne laissez pas tomber l'adaptateur secteur ou l'appareil et ne les exposez pas aux chocs.
- Débranchez cet appareil durant les orages ou lorsqu'il n'est pas utilisé durant une longue période.
- Ne rechargez pas la batterie avec un chargeur non approuvé par le fabricant (voir les Spécifications Techniques).
- Pour garantir un fonctionnement normal de votre appareil ainsi que votre sécurité personnelle, nous vous recommandons de choisir un adaptateur secteur dont les caractéristiques correspondent à celles prévues par le fabricant (voir les Spécifications Techniques). Veillez à ce que l'adaptateur bénéficie de la certification **CE**, sous peine d'un risque d'incendie en raison de la surchauffe causée par la charge, mettant ainsi en danger votre sécurité personnelle. La charge peut causer des interférences qui disparaîtront immédiatement lorsque vous aurez débranché l'appareil.
- Ne pas utiliser l'appareil à proximité de gaz / sources inflammables ou de sources explosives (par exemple, dans une station essence).
- Ne pas placer sur l'appareil de sources de flammes nues, telles que des bougies allumées
- Protégez l'appareil et tenez-le éloigné de l'humidité, de la pluie ou de tout autre liquide. Si de l'eau (ou autres liquides) s'introduit dans l'appareil, éteignez-le immédiatement et essuyez-le soigneusement.
- Évitez d'exposer l'appareil à une pression externe élevée qui risquerait d'entraîner un court-circuit interne et une surchauffe.

- Ne posez jamais l'appareil à l'intérieur ou à proximité d'appareils chauffants, tels que des fours à micro-ondes, des cuisinières, des tables de cuisson, des radiateurs ou autres (y compris les amplificateurs audio). En cas de surchauffe, la batterie de l'appareil pourrait exploser.
- Ne manipulez pas l'appareil ou la batterie lorsque la batterie coule ou est endommagée.
- Éviter d'utiliser l'appareil près de champs magnétiques ou électrostatiques forts.

Protégez l'appareil, la batterie et l'adaptateur secteur de tout dommage

- N'utilisez pas de produits chimiques pour nettoyer l'appareil sous peine de favoriser la corrosion. Nettoyez-le avec un chiffon ou un tissu doux et sec.
- Les batteries (bloc de batteries ou batteries installées) ne doivent pas être exposées à une chaleur excessive telle que du soleil, d'un feu ou d'origine similaire.
- Évitez que la batterie entre en contact avec des objets métalliques, car cela risquerait de provoquer un court-circuit entre les bornes (+) et (-) de la batterie et de l'endommager de manière temporaire ou permanente.
- N'utilisez jamais une batterie ou un adaptateur secteur endommagés.
- Ne jetez jamais la batterie ou l'appareil au feu.

Interférences avec les équipements médicaux



- Pour éviter toute interférence, n'utilisez pas l'appareil à côté d'autres appareils électroniques, d'un stimulateur cardiaque ou à proximité d'équipements médicaux.
- Si vous utilisez une prothèse auditive, contactez le fabricant de cette prothèse afin d'obtenir plus d'informations sur les interférences.
- Maintenez une distance minimale de 15 cm entre votre appareil et un stimulateur cardiaque pour éviter toute interférence.
- Pour minimiser les risques d'interférence avec un stimulateur cardiaque, utilisez l'appareil sur le côté opposé à l'implant.
- N'utilisez pas votre appareil dans un hôpital ou à proximité d'équipements médicaux en raison des interférences qu'il pourrait produire.

- Cet appareil est destiné à un usage domestique et ne doit pas être utilisé à d'autres fins ou dans toute autre application, comme un usage non domestique ou dans un environnement commercial.

Toute réparation doit être réalisée par un technicien agréé : le recours aux services d'un technicien non agréé risque d'entraîner des dégâts sur l'appareil et d'annuler la garantie du fabricant.

- Ne cherchez pas à démonter, réparer ou modifier l'appareil de votre propre initiative sous peine d'annuler la garantie.

Ce mode d'emploi peut être modifié sans préavis. Vous pouvez télécharger les dernières mises à jour du mode d'emploi sur www.continentaledison.fr.

Informations sur la signification du marquage de conformité 
Le marquage  indique que le produit répond aux principales exigences des Directives Européenne 1999/5/CE (Equipements Terminaux de Télécommunications), 2006/95/CE (Basse Tension), 2004/108/CE (Compatibilité Electromagnétique), 2011/65/UE (limitation d'utilisation de certaines substances dans les équipements électroniques).

Descriptif du produit

Vue haut

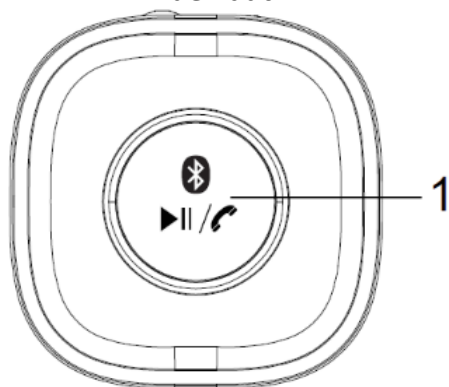

1.  Lecture/Pause/bouton téléphone.

Vue côté

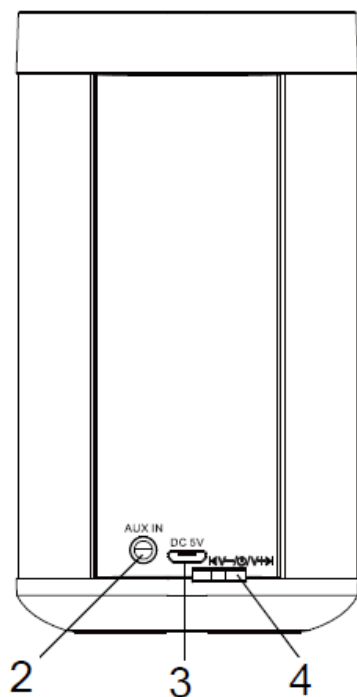

2. AUX IN port.
3. DC 5V port pour recharge.
4.  Bouton de contrôle multifonction :
 - Appuyer et maintenir le bouton pour allumer ou éteindre l'appareil.
 - Appuyer et tourner le bouton à droite ou à gauche pour augmenter ou diminuer le volume.
 - Tourner le bouton à gauche ou à droite pour sélectionner la piste précédente ou suivante.

Accessoire

Câble Micro USB



Lorsque le câble USB n'est pas utilisé, ce câble doit être facilement accessible

La plaque signalétique est située au fond de l'appareil.

Chargement de l'enceinte

L'enceinte a une batterie intégrée au Lithium. Il est recommandé de charger l'appareil 3 heures avant d'utiliser l'enceinte pour la première fois.

Lorsque la batterie est complètement chargée, elle peut donner jusqu'à 5 heures de musique en fonction du genre de musique et du volume.

1. Branchez la petite extrémité du câble micro USB fourni dans le port de charge de l'enceinte. Connectez l'autre extrémité du câble dans le port USB de votre ordinateur.
 - Le voyant s'allumera en rouge.
2. Quand la batterie sera complètement chargée, le voyant rouge s'éteindra.
3. Après avoir chargé l'appareil, retirer le câble USB.

Batterie faible : Quand vous entendez des Bips sonores, vous devez recharger l'appareil.

Jumeler avec un appareil compatible BLUETOOTH

1. Appuyer et maintenir le bouton  environ 3 secondes pour allumer l'appareil.
 - L'enceinte passe en mode Bluetooth et le voyant clignote en rouge et bleu alternativement.





- Si l'enceinte n'est pas jumelée dans les 5 minutes, elle s'éteindra automatiquement.

2. Pour jumeler l'enceinte et votre appareil Bluetooth, aller dans les paramètres Bluetooth de votre appareil compatible Bluetooth et se connecter à "SMART".





Appairage

| Mode | Statut |
|-----------------------|--|
| Appariement Bluetooth | Le voyant clignote en rouge et bleu alternativement. |
| Appareil jumelé | Vous entendrez un son et le voyant s'allume en bleu. NOTE : Une fois que le périphérique Bluetooth s'est connecté pour la première fois, l'enceinte se souviendra du réglage et se reconnectera automatiquement avec le même périphérique la prochaine fois que les deux appareils seront à portée. |

Ecouter la musique



Une fois que l'enceinte est jumelée à un appareil de musique, vous pouvez écouter la musique en utilisant les boutons   et   . Ajuster le volume en tournant le bouton à droite ou à gauche pour augmenter ou diminuer le volume.

Sélectionnez la piste désirée en tournant le bouton de contrôle à gauche ou à droite.

Pour mettre en pause, appuyer sur le bouton  . Pour reprendre la lecture, appuyer sur le bouton   une nouvelle fois.

NOTE : Lorsque vous souhaitez lire la musique depuis un autre périphérique Bluetooth, déconnecter l'enceinte du périphérique Bluetooth déjà en cours d'utilisation.

Fonction Mains-libres

Pour décrocher un appel entrant, appuyer sur le bouton  . Pendant un appel, appuyer  encore pour raccrocher.

Pour rejeter un appel entrant, appuyer et maintenir le bouton  environ 2 secondes.



Pour recomposer le dernier appel, appuyer sur le bouton  deux fois.

AUX IN

Lorsque vous êtes en mode Bluetooth, branchez le câble audio fourni à partir d'un appareil audio à la prise AUX IN de l'enceinte.

Le système sortira automatiquement du mode Bluetooth et le voyant clignotera en bleu.

Le volume peut s'ajuster en pressant et tournant le bouton de contrôle de l'enceinte

 . Pour mettre en pause, presser le bouton  . Pour reprendre la lecture, appuyer  encore.

Utiliser les autres fonctions du périphérique externe comme d'habitude.

Pour entrer en mode Bluetooth à nouveau, débranchez le câble audio de l'appareil.

Nettoyage et entretien

Nettoyez l'appareil avec un chiffon légèrement humide et essuyer-le avec un chiffon sec.

Ne jamais plonger l'appareil dans l'eau.

Ne pas utiliser de produits abrasifs. Ils pourraient endommager l'appareil.

Ranger l'appareil dans un endroit sec, frais, loin de la poussière ou la saleté.

Spécifications techniques

| | |
|------------------------------|---|
| Batterie rechargeable : | 3.7V  / 500mAh |
| Puissance acoustique (RMS) : | 5W x 2 |
| Distance de transmission : | ≤10 mètres (Il varie lorsque les facteurs environnementaux et les périphériques Bluetooth connectés sont différentes) |
| Version Bluetooth | V4.0 |

EXCLUSIONS DE GARANTIE

La garantie ne couvre pas les pièces d'usure du produit, ni les problèmes ou les dommages résultant de :

- (1) détériorations superficielles dues à l'usure normale du produit ;
- (2) défauts ou détériorations dus au contact du produit avec des aliments ou des liquides et dus à la corrosion provoquée par la rouille ;
- (3) tout incident, abus, utilisation impropre, modification, démontage ou réparation non autorisés ;
- (4) toute opération impropre d'entretien, utilisation non conforme aux instructions concernant le produit ou branchement à une tension incorrecte ;
- (5) toute utilisation d'accessoires non fournis ou approuvés par Continental Edison.

La garantie sera annulée en cas d'élimination de la plaque signalétique et/ou du numéro de série du produit.



Li

La manipulation et l'utilisation de la batterie

Ce produit est fourni avec une batterie incorporée rechargeable au lithium 3,7V 500mAh qui ne peut pas être remplacée. Donc, lorsque le produit atteint sa fin de vie utile, il doit être détruit dans un centre de recyclage.

MISE AU REBUT

La directive européenne 2012/19/EU sur les Déchets des équipements Electriques et Electroniques (DEEE), exige que les appareils ménagers usages ne soient pas jetés dans le flux normal des déchets municipaux. Les



appareils usagés doivent être collectés séparément afin d'optimiser le taux de récupération et le recyclage des matériaux qui le composent, et réduire l'impact sur la santé humaine et l'environnement.

Le symbole de la poubelle barrée est apposé sur tous les produits pour rappeler les obligations de collecte séparée. Les consommateurs devront contacter les autorités locales ou leur revendeur concernant la démarche à suivre pour l'enlèvement de leur vieil appareil.

En tant que détaillant responsable, nous nous soucions de l'environnement.

En tant que tel, nous vous invitons à suivre la procédure appropriée pour se débarrasser du produit, matériaux d'emballage et le cas échéant, des accessoires et des batteries. Cela aidera à préserver les ressources naturelles et de veiller à ce que les matériaux soient recyclés de manière à protéger la santé et l'environnement.

Vous devez respecter les lois et règlements sur l'élimination. Les déchets électriques et les piles doivent être éliminés séparément des ordures ménagères quand le produit atteint sa fin de vie.

Contactez le magasin où vous avez acheté le produit ou votre autorité locale pour apprendre à éliminer et recycler.



Pensez à trier vos emballages

Pour en savoir plus :
www.consignesdetri.fr

www.continentaledison.fr

Importé par VESTEL France, 17 rue de la couture – 94563 Rungis CEDEX

Distribué par Cdiscount 120-126, Quai de Bacalan CS 1158433 33067
Bordeaux CEDEX

Please read and follow the instruction below to ensure that you can use this safely and in a correct method. Please keep this manual for future reference.

SAFETY INSTRUCTION

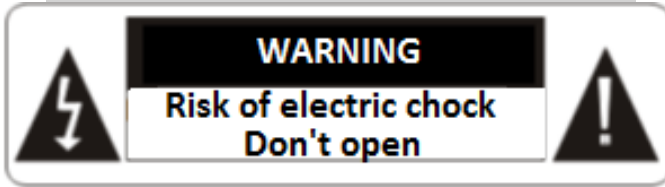

CAUTION: TO PREVENT SHOCK HAZARDS, DO NOT OPEN THE UNIT.

THIS DEVICE DOES NOT CONTAIN ANY SPARE PARTS THAT CAN BE REPAIRED OR REPLACED BY THE END USER.

DO NOT TRY TO REPAIR THIS UNIT BY YOURSELF OR YOU MAY CAUSE DAMAGE THAT IS NOT COVERED BY THE PRODUCT WARRANTY.

ONLY A QUALIFIED TECHICIAN SHOULD SERIVCE THIS PRODUCT

WARNING! To prevent any fire or electrical hazards:

- Keep the device away from raining or humidity, put it away from the water.
- Do not place any devices containing liquids on the device
- The AC adapter is used as disconnect device (electric disconnection device), the power outlet base must be located near to the appliance and must be easily accessible.
- In order to completely disconnect the unit from the electrical network, the power adapter must be disconnected from the electric plug.

WARNING !



Listening to music too long and too loud can damage your hearing!

Exposure to loud noise from any source for extended periods of time may temporarily or permanently affect your hearing (Temporary or permanent hearing loss, ringing in the ears, tinnitus,). Do not use a portable music player at full volume. Do not listen to music at high volumes for extended periods (maximum used one hour per day at

medium volumes).

- The sound may distract you and make you lose awareness of your surroundings. Stop listening the portable music in potential dangerous situation due to a blockage of hearing.
- **IMPORTANT:** Respect the regulations concerning the headphones use in vehicles!

General precautions

- Do not let children to play with this unit and its accessories alone without adult supervision
- Do not hit or slam this product. Don't walk on the unit
- Keep the device away from liquids, humid and dusty environment; put it away from excessive hot or cold temperature. It's recommended to use the device only with temperature indicated on the technical specification.
- Keep the device away from all metallic objects (coins, keys...). Don't let it close to magnetic field which could damage the device.
- Your device may cause interference with automobile equipment.
- **IMPORTANT:** don't use the device by crossing the street, in bike or in car.
- Turn off your device when you are in a plane
- Do not block the area above the speaker mesh

Avoid electric shock, fire and explosions

- Do not use any damage power cords and cables or loose electrical outlets.
- Place cable in such a manner that it cannot be walked on, especially the ends connected to the device and the AC adapter.
- Do not twist or bend the power cord.
- Do not pull the power cord when removing it from the outlet
- Do not operate this appliance with wet hand, especially during charging.
- Do not touch the cord or plug if your hands are wet.
- Do not cover or block any ventilation openings.
- Do not overload the electrical outlet. Plug the product into a proper power source as described on the operating instructions.
- In order to prevent any overheating, when the device is on, do not let it in a place without ventilation like a bag for example.
- Do not short circuit in any way.
- Do not drop the device or the AC adapter and avoid jolting shocks.
- Unplug this apparatus during lightning storms or when unused for long

periods of time.

- Only recharge the battery with the supplied battery charger or with charger approved by the manufacturer (see technical specifications)

- To ensure normal operation of the equipment and your personal safety, we recommend you to choose a power adapter whose characteristics correspond to those provided by the manufacturer (see technical specification). Make sure that the adapter receives **CE** certification, as this could result in overheating and cause a fire, endangering your own life. Charging can cause interference that will disappear immediately after you have disconnected the device.

- The unit must not be installed at sites with gas / flammable sources or explosives (in a petrol station for example).

- No naked flame sources, such as lighted candles, should be placed on the apparatus.

- Protect the unit from rain and excessive moisture. If water (or any liquids) is introduced into the apparatus, it must be turned off immediately and wipe it.

- Avoid exposing the device to high external pressure, which can lead to an internal short circuit and overheating/

- Never put the device in or close to heating appliances such as microwave ovens, stoves, cooking tables, heaters or other (including audio amplifiers). In case of overheating, the battery of the device may explode.

- Do not operate the device of the battery while the battery leaks or is damaged.

Install away from electric or magnetic fields.

Protect the device, battery and AC adapter for any damage.

- Do not use harsh chemicals, cleaning solvents or strong detergents to clean the unit otherwise promote corrosion. Clean it with soft and dry tissue.

- Batteries (battery pack or batteries installed) shall not be exposed to excessive heat such as sunshine, fire or the like.

- Do not allow the battery to come in contact with metal objects as this may cause a short circuit between the (+) and (-) battery and damage it temporarily or permanently.

- Never use any charger or battery that is damaged.

- Never dispose of the battery or the device in fire.

Interference with medical equipment

- To avoid interference, do not use the device near other electronic

devices, pacemakers or medical equipment.

- If you use a hearing aid, contact the manufacturer of this prosthesis to obtain more information about interference.
- A minimum distance of 15cm from your device and pacemaker to avoid any interference
- To minimize the risk of interference with a pacemaker, use the device on the opposite side to the implant.
- Do not use your device in a hospital or near medical equipment due to interference that could occur.

Any servicing should be performed by an authorized service

representative: using the services of an unauthorized technician may result in damage to the device and invalidate the warranty.

- Do not try to repair, disassemble or modify this unit by yourself render the guarantee void.

This instruction manual may be modified without notice. You can download the latest updates to the manual on: www.continentaledison.fr.

Information on the signification of CE marking 

CE Marking indicates that this product meets the quality requirements set by the European Directives 1999/5/CE (to R&TTE Directive), 2006/95/CE (Low voltage), 2004/108/CE (Electromagnetic Compatibility CEM), 2011/65/UE (restriction of the use of certain hazardous substances in electrical and electronic equipment RoHS

PRODUCT DESCRIPTION

Vue haut

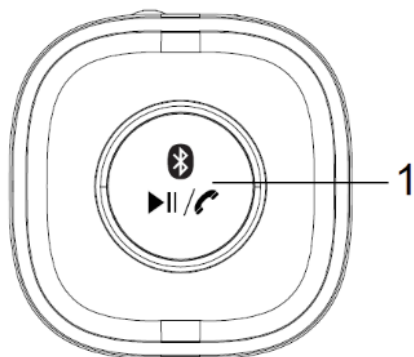

1.  Play/Pause/Call button

Vue côté

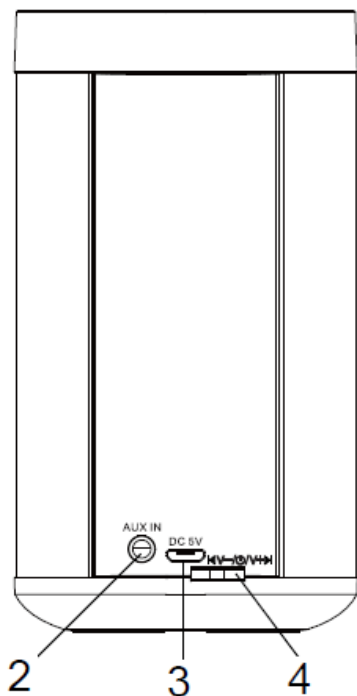

2. AUX IN port.
3. DC 5V charging port.
4.  Multifonction control knob
 - Press and hold the knob to turn on or off the unit.
 - Press and turn the knob to the left or right to decrease or increase the volume.
 - Turn the knob to the left of right to select the previous or next tract

ACCESSORIES



Micro USB cable

When the USB cable is used as the disconnect device, the disconnect device shall remain readily operable.

The marking plate is located at the bottom of the apparatus.

CHARGING THE SPEAKER

The speaker has a built-in Lithium battery. It is recommended to charge the internal

battery for about 3 hours before using the speaker.

The fully-charged battery can give up to 5-hour playing time depending on genres of music and volume.

1. Connect the small end of the supplied micro USB cable into the charging port of the speaker. Connect the other end of the cable into the USB port on your computer.
 - The indicator light will illuminate red.
2. When the battery is fully charged, the red indicator light will go out.
3. After charging, remove the micro USB cable.

Low battery warning: When you hear beeps, please recharge the speaker.

PARING WITH A BLUETOOTH-ENABLED DEVICE

1. Press and hold **⏮/V-/⏻/V+** for about 3 seconds to turn on the speaker.
 - The speaker will enter Bluetooth mode and the indicator light will flash

red and blue alternatively.



- If the speaker is not paired within 5 minutes, it will automatically turn off.

2. To pair, go to Bluetooth settings on your Bluetooth enabled device and connect to “Smart”.

| Mode | Status |
|-------------------|---|
| Bluetooth pairing | The indicator light will flash red and blue alternately. |
| Paired | You will hear sound and the indicator light will illuminate blue. NOTE: Once the Bluetooth device is connected for the first time, the speaker will remember the paired setting and will automatically reconnect to the same Bluetooth device the next time they are in range. |

LISTENING TO MUSIC



Once the speaker has been successfully paired to your music device, you can listen to

music by using the  button and  control knob.

Adjust the volume as desired by pressing and turning the control knob to the left or

right.

Select the desired track to play by turning the control knob to the left or right.

To pause, press . To resume play, press  again.



NOTE: When you want to playback from another Bluetooth device, disconnect the



speaker from the Bluetooth device already in use.

HANDS-FREE FUNCTION

To receive an incoming call, press . During a call, press  again

to hang up the call.

To reject an incoming call, press and hold   for about 2 seconds.









To redial the last number, press   twice.

AUX IN

In Bluetooth mode, connect the supplied audio cable from an auxiliary audio device to the AUX IN jack of the unit.

The system will automatically exit the Bluetooth mode and the indicator light will flash blue.

The volume can be adjusted by pressing and turning the control knob

    to the left or right. To pause, press  . To resume play, press   again.

Operate other functions on the external device as usual.

To enter Bluetooth mode again, disconnect the audio cable from the unit.

CLEANING AND MAINTENANCE

Clean the unit with a slightly damp cloth and wipe it with a dry cloth.

Never immerse it in water.

Do not use abrasive or chemical cleaning agents.

Store the unit in a cool, dry place, away from the dust or dirt.

TECHNICAL SPECIFICATIONS

| | |
|--------------------------------|--|
| Rechargeable battery: | 3.7V  500mAh |
| Power output (RMS): | 5W x 2 |
| Transmission distance : | ≤10 m (It varies when the environmental factors and the connected Bluetooth devices are different) |
| Bluetooth version | V4.0 |

EXCLUSIONS OF WARRANTIES

This warranty does not cover product wear parts, no problems or damage resulting from:

- (1) superficial damage due to normal wear of the product ;
- (2) defects or damage due to contact of the product with food or liquid and due to corrosion caused by rust;
- (3) any incident, abuse, misuse, modification, unauthorized removal or repairs;
- (4) any improper maintenance operation, usage not in accordance with product instructions or connection to improper voltage;
- (5) Any use of accessories not supplied or approved by [Continental Edison]

Warranty is void in case of removal the rating label and/or serial number of the product.

DISPOSAL



The European Directive 2012/19/EU on Waste Electrical and Electronic Equipment (WEEE), requires that old household electrical appliances must not be disposed of in the normal unsorted municipal waste stream. Old appliances must be collected separately in order to optimize the recovery and recycling of the materials they contain and reduce the impact on human health and the environment.

The crossed out “wheeled bin” symbol on the product reminds you of your obligation, that when you dispose of the appliance it must be separately collected. Consumers should contact their local authority or retailer for information concerning the correct disposal of their old appliance.

As a responsible retailer we care about the environment. As such we urge you to follow the correct disposal procedure for the product, packaging materials and if applicable, accessories and batteries. This will help conserve natural resources and ensure that the materials are recycled in a manner that protects health and the environment.

You must follow laws and regulations about disposal. Waste electrical products and batteries must be disposed of separately from household waste when the product reaches the end of its life. Contact the store where you bought the product and your local authority to learn about disposal and recycling.

The batteries must be disposed of at your local recycling point.



Li

Battery handling and usage

The product is supplied with one rechargeable Lithium 3.7V 500mAh battery incorporated in the product which is not accessible and cannot be replaced. Therefore, when the product reaches the end of its useful life it must be disposed of at recycling center.

When no longer work, do not throw away the appliance with household waste but hand it in an authorized collection point so it can be recycled. You will help to protect the environment.



Pensez à trier vos emballages

Pour en savoir plus :
www.consignesdetri.fr

www.continental.edison.fr

Imported by VESTEL France, 17 rue de la couture – 94563 Rungis CEDEX

Distributed by Cdiscount 120-126, Quai de Bacalan CS 1158433 33067
Bordeaux CEDEX

