

Good Night

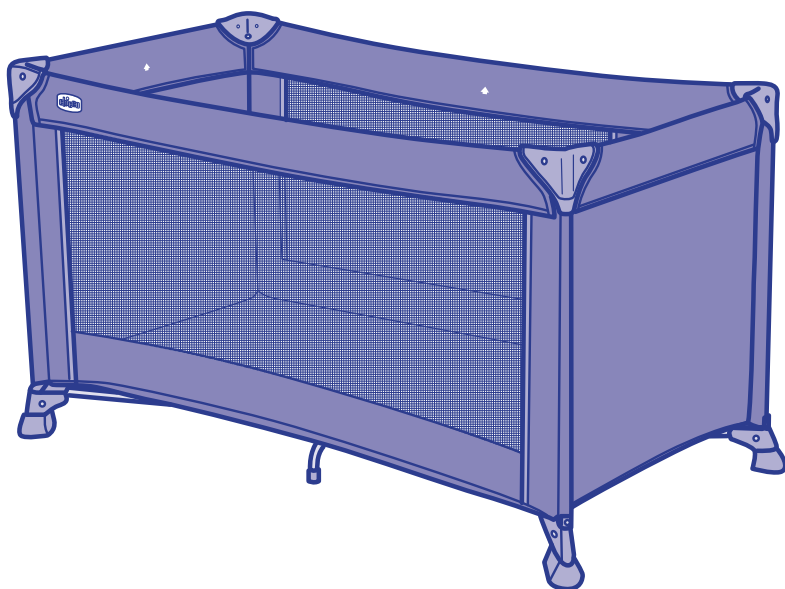

- ISTRUZIONI D'USO
- MODE D'EMPLOI
- GEBRAUCHSANLEITUNG
- INSTRUCTIONS FOR USE
- INSTRUCCIONES DE USO
- INSTRUÇÕES PARA A UTILIZAÇÃO
- GEBRUIKSAANWIJZINGEN
- ANVÄNDNINGSSINSTRUKTIONER
- NÁVOD K POUŽITÍ
- INSTRUKCJE SPOSOBU UŻYCIA
- ΟΔΗΓΙΕΣ ΧΡΗΣΗΣ
- KULLANIM BİLGİLERİ
- ИНСТРУКЦИЯ ПО ЭКСПЛУАТАЦИИ
- ІНСТРУКЦІЯ З ВИКОРИСТАННЯ
- تعليمات الاستعمال



- I** **IMPORTANTE: CONSERVARLO PER OGNI RIFERIMENTO FUTURO – LEGGERE ATTENTAMENTE**
- F** **IMPORTANT: À CONSERVER POUR UTILISATION ULTÉRIEURE – À LIRE SOIGNEUSEMENT**
- D** **WICHTIG: FÜR ZUKÜNFTIGES NACHSCHLAGEN AUFBEWAHREN-
BITTE DJESE GEBRAUCHSANLEITUNG SORGFÄLTIG LESEN**
- GB** **IMPORTANT: RETAIN FOR FUTURE REFERENCE - READ CAREFULLY**
- E** **IMPORTANTE: CONSERVELO PARA FUTURAS CONSULTAS. – LEA ATENTAMENTE**
- P** **IMPORTANTE: CONSERVE-O PARA CONSULTAS FUTURAS – LEIA ATENTAMENTE**
- NL** **BELANGRIJK: VOOR LATERE RAADPLEGING BEWAREN – LEES DEZE GEBRUIKSAANWIJZINGEN**

- S** VIKTIGT: SPARA FÖR FRAMTIDA BRUK
– LÄS NOGGRANT
- CZ** DŮLEŽITÉ: USCHOVESTE PRO
PŘÍPADNĚ DALŠÍ POUŽITÍ – POZORNĚ
SI PŘEČTĚTE!
- PL** WAŻNE: ZACHOWAĆ NA PRZYSZŁOŚĆ
- PRZECZYTAĆ UWAGNIE
- GR** ΣΗΜΑΝΤΙΚΟ: ΚΡΑΤΗΣΤΕ ΤΙΣ ΟΔΗΓΙΕΣ
ΓΙΑ ΝΑ ΤΙΣ ΣΥΜΒΟΥΛΕΥΕΣΤΕ ΣΤΟ
ΜΕΛΛΟΝ - ΔΙΑΒΑΣΤΕ ΠΡΟΣΕΧΤΙΚΑ
- TR** ÖNEMLİ: İLERDE REFERANS OLMAK
ÜZERE SAKLAYINIZ - DİKKATLİCE
OKUYUNUZ
- RUS** ОЧЕНЬ ВАЖНО: СОХРАНИТЕ ДЛЯ
ПОСЛЕДУЮЩИХ КОНСУЛЬТАЦИЙ -
ПРОЧТИТЕ ВНИМАТЕЛЬНО
- UA** ВАЖЛИВО: ЗБЕРІГАЙТЕ ІНСТРУКЦІЮ
ДЛЯ ПОДАЛЬШИХ КОНСУЛЬТАЦІЙ

هام: يجب قبل الإستعمال قراءة هذا الكتيب بكل إنتباه وجيدا وذلك لتفادي
مخاطر الاستخدام وحفظه لمراجعته في المستقبل. ننصح لأمان طفلك بإتباع هذه
الإرشادات بكل حرص.

SA

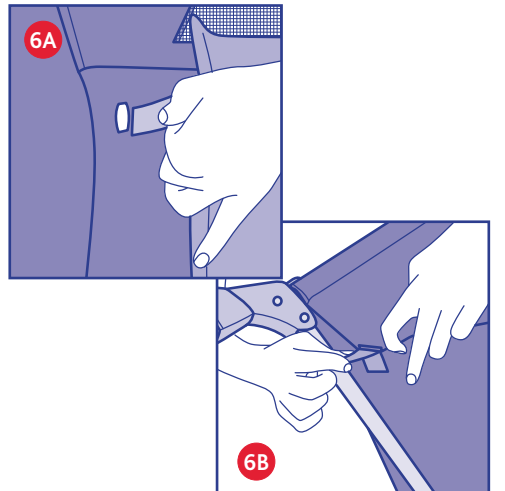
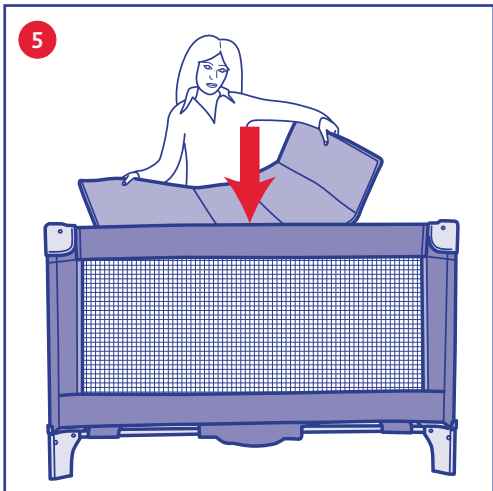
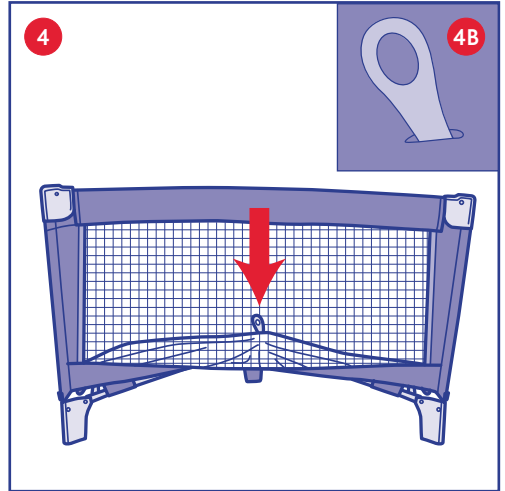
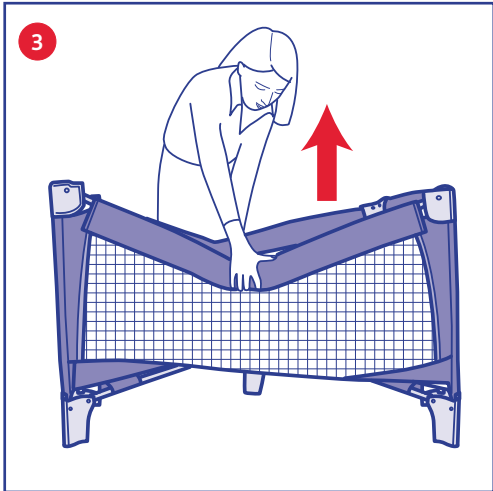
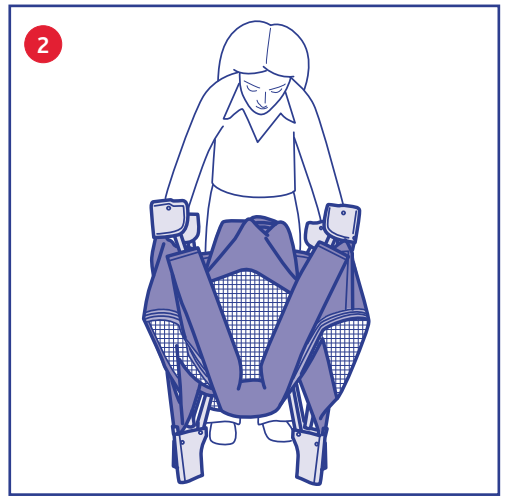
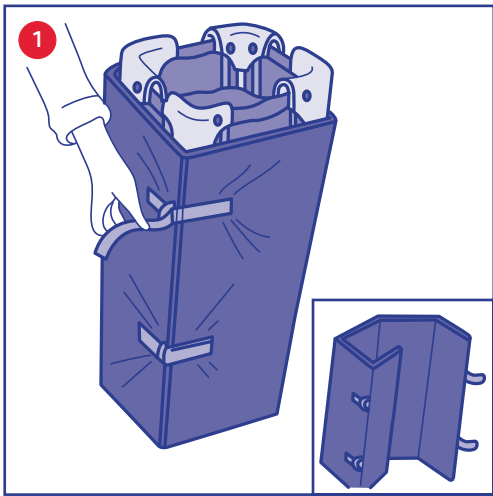

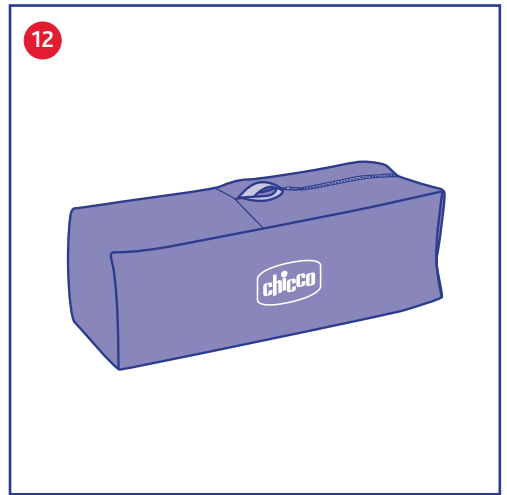
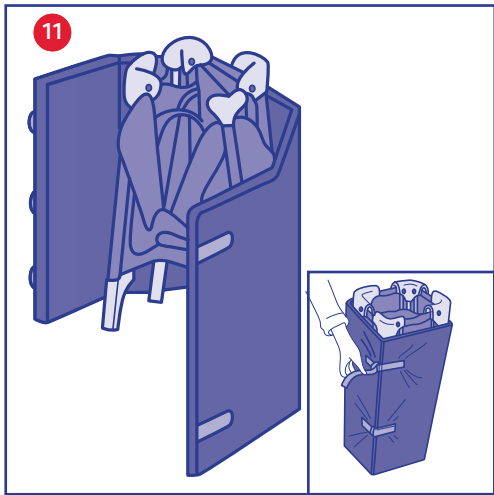
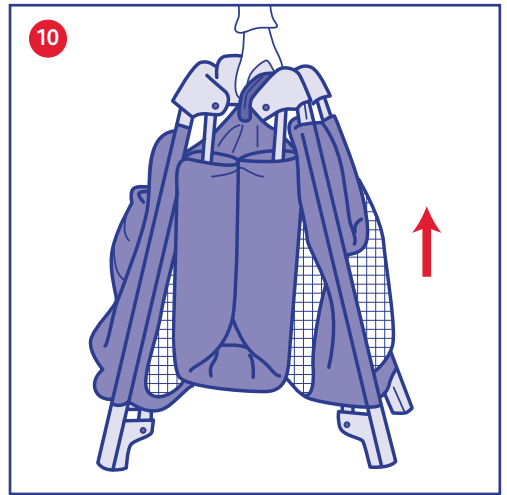
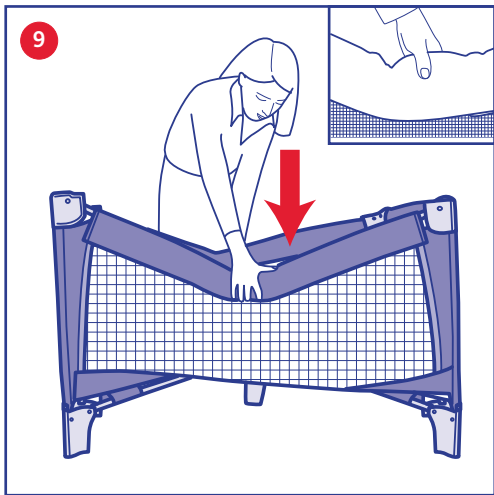
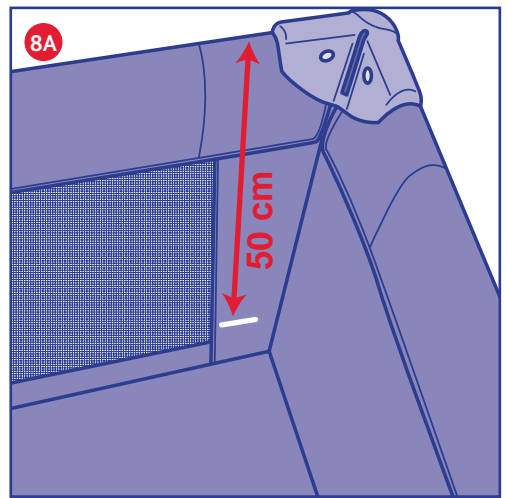
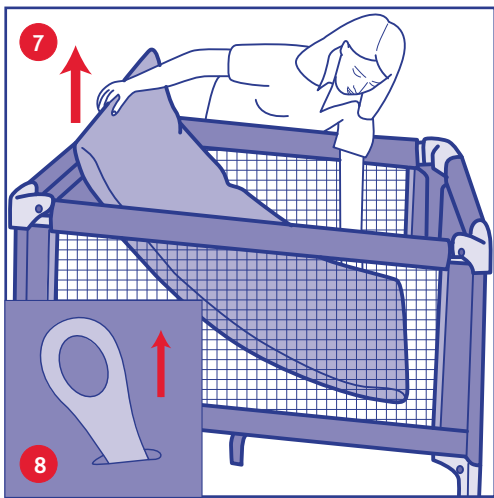

CHICCO GOOD NIGHT

AVVISO IMPORTANTE

- **IMPORTANTE:** PRIMA DELL'USO LEGGERE ATTENTAMENTE QUESTO LIBRETTO D'ISTRUZIONI PER EVITARE PERICOLI NELL'UTILIZZO E CONSERVARLO PER OGNI FUTURO RIFERIMENTO. PER NON COMPROMETTERE LA SICUREZZA DEL VOSTRO BAMBINO SEGUITE ATTENTAMENTE QUESTE ISTRUZIONI.
- **ATTENZIONE:** PRIMA DELL'USO RIMUOVERE ED ELIMINARE EVENTUALI SACCHETTI DI PLASTICA E TUTTI GLI ELEMENTI FACENTI PARTE DELLA CONFEZIONE DEL PRODOTTO O COMUNQUE TENERLI LONTANI DALLA PORTATA DEI BAMBINI

Avvertenze:

- **ATTENZIONE:** Tutte le operazioni di apertura e regolazione del prodotto e l'installazione degli accessori devono essere effettuate esclusivamente da un adulto.
- **ATTENZIONE:** Età consigliata di utilizzo del lettino: per bambini dalla nascita ai 4 anni.
- **ATTENZIONE:** Non effettuare l'operazione di chiusura del lettino con il bambino all'interno.
- **ATTENZIONE:** Prima dell'uso assicurarsi sempre che tutti i quattro lati del lettino siano bloccati e che il meccanismo di apertura del lettino sia bloccato in posizione aperta, come illustrato nelle istruzioni d'uso.
- **ATTENZIONE:** Non usare il lettino se alcune parti sono rotte, strappate o mancanti, non applicare al lettino accessori, parti di ricambio o componenti non forniti o approvati dal costruttore.
- **ATTENZIONE:** Quando non in uso, tenere il prodotto lontano dalla portata dei bambini.
- **ATTENZIONE:** non spostare il prodotto con il bambino nel lettino.
- **ATTENZIONE:** Non utilizzare il lettino con più di un bambino alla volta.
- **ATTENZIONE:** Non lasciare che altri bambini giochino incustoditi nelle vicinanze del lettino.
- **ATTENZIONE:** Non lasciare mai il lettino su un piano inclinato con il bambino all'interno.
- **ATTENZIONE:** Non posizionare il lettino in prossimità di muri e ostacoli, per prevenire rischi di intrappolamento.
- **ATTENZIONE:** Non lasciare oggetti o aggiungere imbottiture all'interno del lettino che possano permettere al bambino di arrampicarsi sulle sponde, non lasciare nessun oggetto all'interno del letto che possa creare rischi di soffocamento e/o strangolamento per il bambino.
- **ATTENZIONE:** Il lettino deve essere tenuto lontano da cavi elettrici e corde: non mettere il lettino vicino a finestre, dove corde, tende o simili potrebbero causare il soffocamento o lo strangolamento del bambino. Per evitare rischi di strangolamento, non dare al bambino e non riporre vicino al bambino oggetti muniti di corde.
- **ATTENZIONE:** per evitare rischi o principi d'incendio, non mettere mai il lettino vicino a ventilatori, stufe elettriche, stufe a gas oppure ad altre fonti di forte calore.
- **ATTENZIONE:** Lo spessore di un eventuale materasso supplementare utilizzato nel lettino deve essere tale per cui l'altezza interna del lettino misurata dalla superficie superiore del materasso fino al bordo superiore delle sponde del lettino sia almeno di 50 cm (figura 8A).
- **ATTENZIONE:** Le dimensioni del materasso devono essere pari a non meno di 116 cm in lunghezza e 58 cm in larghezza e non più di 119 cm in lunghezza e 61 cm in larghezza. Lo spessore massimo del materasso supplementare non deve superare i 10 cm di altezza.
- **ATTENZIONE:** Una prolungata esposizione al sole potrebbe creare variazioni ai toni di colore del prodotto. Dopo una prolungata esposizione del prodotto alle alte temperature attendere qualche minuto prima di sistemare il bambino all'interno del prodotto.
- **ATTENZIONE:** Non usare più di un materasso nel lettino.
- **ATTENZIONE:** Se il bambino è in grado di scavalcare i lati, il letto non dovrebbe essere più utilizzato.

Cura e mantenimento:

- Questo prodotto necessita di manutenzione periodica. Le operazioni di pulizia e manutenzione devono essere effettuate solo da un adulto. Il lettino non è sfoderabile: utilizzare una spugna e sapone neutro.
- Pulire periodicamente i componenti plastici del lettino con uno straccio umido
 - Asciugare le parti in metallo per evitare il formarsi di ruggine.
 - Controllare periodicamente il lettino per verificare l'assenza di parti consumate o deteriorate; in tal caso non utilizzarlo.
 - Poiché il lettino non è sfoderabile, utilizzare una spugna e sapone neutro non utilizzare prodotti solventi o abrasivi.

ISTRUZIONI D'USO: COMPONENTI DEL LETTINO

- a) Lettino (vedi figura 5)
- b) Materasso (vedi figura 5)
- c) Borsa (vedi figura 12)

Apertura:

1. Sfilare il lettino dalla borsa, appoggiarlo in posizione verticale con gli angoli rivolti verso l'alto. Slacciare le linguette in velcro (figura 1) e rimuovere il materasso dal prodotto.
2. Impugnare i due lati corti opposti allargandoli verso l'esterno e verso l'alto (figura 2) fino alla posizione di bloccaggio (si udirà un click per indicare l'avvenuta apertura).
3. Ripetere l'operazione precedente sugli altri due lati (figura 3).
ATTENZIONE: per facilitare l'aggancio degli snodi laterali, tenere i piedini del letto il più vicino possibile.
4. Dopo essersi assicurati, esercitando con le mani al centro dei lati una leggera pressione verso il basso, che tutti i quattro lati siano bloccati, esercitare una pressione al centro del lettino (si udirà un click per indicare l'avvenuta bloccaggio) (vedi figura 4).
5. Sul fondo c'è una 'sicurezza' autobloccante che si aggancia quando il fondo del lettino è piatto (figura 4B). La seconda sicurezza serve ad impedire chiusure accidentali del lettino ed è impossibile sbloccarla con il bambino all'interno del lettino.
6. Posizionare il materasso sul fondo del lettino fissando i velcri come indicato nelle figure 6A-6B.
ATTENZIONE: Non lasciare oggetti o aggiungere imbottiture all'interno del lettino che possano permettere al bambino di arrampicarsi sulle sponde, non lasciare nessun oggetto all'interno del letto che possa creare rischi di soffocamento e/o strangolamento per il bambino. A questo punto il lettino è pronto per essere utilizzato. Su ciascuno dei due lati lunghi del lettino è presente una finestra in rete (vedi figura 5).

Chiusura:

7. Togliere il materasso (figura 7). Sbloccare la seconda sicurezza sul fondo tirando verso l'alto, per 15 cm. circa, la linguetta posta al centro del fondo (figura 8).
8. Premere i tasti posti sui lati esterni degli snodi centrali dei lati lunghi superiori (figura 9), sollevarli leggermente per sbloccare il meccanismo di sicurezza e piegarli verso il basso.
9. Ripetere l'operazione precedente sui lati corti superiori.
ATTENZIONE: nel caso durante l'operazione di chiusura i lati lunghi inferiori dovessero inavvertitamente bloccarsi in posizione aperta, è necessario sbloccare manualmente i lati lunghi inferiori.
ATTENZIONE! Durante questa operazione assicurarsi che il bambino sia a debita distanza e prestare attenzione alle parti mobili fra i tubi. Finita questa operazione, riportare il lettino in posizione verticale sollevandolo per la maniglia centrale.
10. Impugnare nuovamente la linguetta al centro del lettino e tirarla completamente verso l'alto per poter avvicinare le quattro gambe (fig.10).
11. Avvolgere il materasso sul lettino e fissarlo con il velcro (figura 11).
12. Infilare il lettino nella borsa per trasportarlo comodamente (figura 12).

F CHICCO GOOD NIGHT

AVIS IMPORTANT

- **IMPORTANT** : AVANT L'EMPLOI, LIRE ATTENTIVEMENT CETTE NOTICE D'INSTRUCTIONS POUR ÉVITER TOUT RISQUE LORS DE L'UTILISATION DU PRODUIT. LA CONSERVER POUR TOUTE CONSULTATION ULTÉRIEURE. POUR NE PAS COMPROMETTRE LA SÉCURITÉ DE L'ENFANT, SUIVRE ATTENTIVEMENT CES INSTRUCTIONS.
- **AVERTISSEMENT**: AVANT L'EMPLOI, ENLEVER ET ÉLIMINER TOUS LES SACS EN PLASTIQUES ET ÉLÉMENTS ÉVENTUELS QUI FONT PARTIE DE L'EMBALLAGE DU PRODUIT ET LES TENIR HORS DE PORTÉE DES ENFANTS.

Avertissements :

- **AVERTISSEMENT**: Les opérations d'ouverture et de réglage, ainsi que l'installation des accessoires doivent être effectuées uniquement par un adulte.
- **AVERTISSEMENT**: L'utilisation du lit est prévue à partir de la naissance jusqu'à 4 ans de l'enfant.
- **AVERTISSEMENT**: Ne pas fermer le lit avec l'enfant dedans.
- **AVERTISSEMENT**: Avant utilisation, toujours s'assurer que les quatre côtés du lit soient bloqués et le mécanisme d'ouverture du lit soit bloqué en position ouverte (comme illustré dans le mode d'emploi).
- **AVERTISSEMENT**: Ne pas utiliser le lit si certains éléments sont cassés, endommagés ou manquants, et n'utiliser que des pièces détachées approuvées par le fabricant.
- **AVERTISSEMENT**: Lorsque le lit n'est pas utilisé, tenir le produit hors de portée des enfants.
- **AVERTISSEMENT**: ne pas déplacer le lit avec l'enfant dedans.
- **AVERTISSEMENT**: Ne pas utiliser le lit avec plus d'un enfant à la fois.
- **AVERTISSEMENT**: Ne pas laisser d'autres enfants jouer sans surveillance près du lit.
- **AVERTISSEMENT**: Ne jamais laisser le lit sur un plan incliné avec l'enfant dedans.
- **AVERTISSEMENT**: Afin d'éviter les risques d'enfermement, ne pas laisser le lit près de murs ou d'obstacles.
- **AVERTISSEMENT**: Ne rien laisser dans le lit et ne pas le placer à côté d'un produit qui pourrait fournir une prise pour les pieds de l'enfant ou présenter un danger d'étouffement ou d'étranglement, par exemple des ficelles, des cordons de rideaux, etc.
- **AVERTISSEMENT**: Ne pas placer le lit près de fenêtres, fils électriques, cordes, rideaux ou autres tissus qui pourraient provoquer l'étouffement ou l'étranglement de l'enfant. Ne pas donner à l'enfant cordes ou autres tissus qui pourraient l'étouffer ou l'étrangler.
- **AVERTISSEMENT**: Attention au danger de placer le lit à proximité de flammes nues et d'autres sources de forte chaleur, comme les appareils de chauffage électrique, les appareils de chauffage à gaz, etc.
- **AVERTISSEMENT**: Épaisseur du matelas est telle que la hauteur intérieure (surface du matelas à l'arête supérieure du cadre Lit) est au moins 50 cm dans la position la plus basse de la base Lit (figure 8A).
- **AVERTISSEMENT**: Les dimensions du matelas doivent être égales à 116 cm de long et 58 cm de large minimum et 119 cm de long et 61 cm de large maximum. L'épaisseur maximum du matelas supplémentaire ne doit pas dépasser 10 cm de haut.
- **AVERTISSEMENT**: Une exposition prolongée au soleil pourrait provoquer une variation dans les couleurs du produit. Après une exposition prolongée du produit à de fortes températures, attendre quelques minutes avant de mettre l'enfant dans le lit.
- **AVERTISSEMENT**: Ne pas utiliser plus d'un matelas dans le lit.
- **AVERTISSEMENT**: Si l'enfant arrive à escalader les côtés, le lit ne devrait plus être utilisé.

Soin et entretien :

Ce produit a besoin d'un entretien régulier. Les opérations de nettoyage et d'entretien doivent être effectuées uniquement par un adulte. Le lit n'est pas déhoussable. Pour l'entretenir, utiliser une éponge humide et du savon neutre. Ne pas utiliser de solvants ou des abrasifs.

- Nettoyer régulièrement les éléments en plastique du lit avec un chiffon humide.
- Sécher les parties métalliques pour éviter la formation de rouille.
- Inspecter régulièrement le lit afin de s'assurer de l'absence de parties usées, ou endommagées. En cas contraire, ne pas utiliser le lit.

MODE D'EMPLOI : ÉLÉMENTS DU LIT

- a) Lit (cf. figure 5)
- b) Matelas (cf. figure 5)
- c) Sac (cf. figure 12)

Ouverture :

1. Retirer le lit de son sac de transport, le poser en position verticale avec les angles tournés vers le haut. Détacher les languettes en velcro (figure 1) et enlever le matelas qui entoure le produit.
 2. Saisir les deux côtés courts opposés en les écartant vers l'extérieur et en les soulevant vers le haut (figure 2) jusqu'à la position de blocage (un déclic indique l'ouverture complète).
 3. Répéter l'opération avec les deux autres côtés (figure 3).
- AVERTISSEMENT**: pour faciliter la fixation des articulations, maintenir les 4 pieds du lit le plus proche possible.
4. Après avoir vérifié que les quatre côtés sont bloqués, en appuyant légèrement au milieu de ceux-ci, exercer une pression au milieu du lit (tout en soulevant une des longueurs). Un déclic confirmera le blocage (voir la figure 4).
 5. Sur le fond du lit, il y a une sécurité autobloquante qui s'enclenche lorsque le fond du lit est à plat (figure 4B). La seconde sécurité sert à empêcher les pliages accidentels et il est impossible de la débloquer lorsque l'enfant est à l'intérieur du lit.
 6. Installer le matelas au fond du lit en attachant les velcros comme sur les figures 6A-6B.

AVERTISSEMENT: Ne rien laisser dans le lit et ne pas le placer à côté d'un produit qui pourrait fournir une prise pour les pieds de l'enfant ou présenter un danger d'étouffement ou d'étranglement, par exemple des ficelles, des cordons de rideaux, etc.

Le lit est maintenant prêt à être utilisé. Les deux longueurs du lit possèdent une fenêtre en filet (voir la figure 5).

Fermeture :

7. Enlever le matelas (figure 7). Débloquer la deuxième sécurité située au fond du lit en tirant d'environ 15 cm vers le haut la languette située au milieu (figure 8).
8. En maintenant toujours soulevée d'une main la poignée centrale, appuyer avec l'autre main sur les boutons situés sur les côtés extérieurs des joints centraux des longs côtés supérieurs (figure 9). Soulever les légèrement pour débloquer le mécanisme de sécurité et plier les vers le bas.
9. Répéter l'opération précédente avec les côtés courts inférieurs.

AVERTISSEMENT ! Si pendant l'opération de pliage, les côtés longs inférieurs se bloquaient accidentellement en position d'ouverture, il est nécessaire de débloquer manuellement les longs côtés inférieurs.

AVERTISSEMENT ! Pendant cette opération, s'assurer que l'enfant est à une distance appropriée et prêter de l'attention aux parties mobiles entre les tubes. L'opération terminée, mettre le lit en position verticale en le soulevant par la poignée centrale.

10. Saisir de nouveau la languette située au milieu du lit et la tirer complètement vers le haut afin de pouvoir réunir les quatre pieds (fig.10).
11. Entourer le matelas autour du lit et le fixer à l'aide des bandes velcro (figure 11).
12. Ranger le lit dans son sac de transport pour pouvoir le transporter (figure 12).

D CHICCO GOOD NIGHT

WICHTIGER HINWEIS

- **WICHTIG:** VOR GEBRAUCH BITTE SORGFÄLTIG DIESE GEBRAUCHSANLEITUNG LESEN, UM GEFÄHREN BEI DER VERWENDUNG ZU VERMEIDEN UND SIE FÜR ZUKÜNFTIGES NACHSCHLAGEN AUFBEWAHREN. FOLGEN SIE GENAU DIESEN ANLEITUNGEN, UM NICHT DIE SICHERHEIT IHRES KINDES ZU GEFÄHRDEN.
- **ACHTUNG:** VOR DEM GEBRAUCH EVENTUELLE POLYBEUTEL UND ALLE ELEMENTE, DIE TEIL DER PRODUKTVERPACKUNG SIND, ABNEHMEN UND ENTSORGEN ODER AUF JEDEN FALL VON KINDERN FERN HALTEN.

Hinweise:

- **WARNUNG:** Alle Arbeitsvorgänge zum Öffnen und Einstellen des Produktes und die Installation der Zubehörteile dürfen nur durch einen Erwachsenen vorgenommen werden.
- **WARNUNG:** Empfohlenes Verwendungsalter des Bettchens: für Kinder ab der Geburt bis zu 4 Jahren.
- **WARNUNG:** Schließen Sie das Bettchen nicht mit dem Kind darin.
- **WARNUNG:** Vergewissern Sie sich stets vor Gebrauch, dass alle vier Seiten des Bettchens blockiert sind und dass der Öffnungsmechanismus des Bettchens in der geöffneten Position blockiert ist, wie in der Gebrauchsanweisung gezeigt.
- **WARNUNG:** Keine Zubehör-, Ersatz- oder Bestandteile am Bettchen anbringen, die nicht vom Hersteller geliefert oder zugelassen sind.
- **WARNUNG:** Verwenden Sie das Bettchen nicht, wenn Teile davon zerbrochen oder zerrissen sind oder fehlen.
- **WARNUNG:** Wird das Produkt nicht verwendet, muss es von Kindern ferngehalten werden.
- **WARNUNG:** Verschieben Sie das Produkt nicht mit dem Kind im Bettchen.
- **WARNUNG:** Verwenden Sie das Bettchen jeweils nur für ein Kind.
- **WARNUNG:** Lassen Sie nicht zu, dass Kinder unbeaufsichtigt in der Nähe des Bettchens spielen
- **WARNUNG:** Lassen Sie das Bettchen niemals auf einer geneigten Fläche mit dem Kind darin stehen.
- **WARNUNG:** Stellen Sie das Bettchen nicht in der Nähe von Wänden und Hindernissen auf, um zu vermeiden, dass sich das Kind verfängt.
- **WARNUNG:** Lassen Sie keine Gegenstände im Bettchen und fügen Sie keine Polsterungen im Innern des Bettchens hinzu, die dem Kind erlauben könnten, sich an den Gittern hochzuziehen.
- **WARNUNG:** Lassen Sie keine Gegenstände im Innern des Bettchens, die eine Erstickungs- und/oder Erdrosselungsgefahr für das Kind darstellen könnten.
- **WARNUNG:** Halten Sie das Bettchen von Stromkabeln und Kordeln fern: Stellen Sie das Bettchen nicht in die Nähe von Fenstern, wo Kordeln, Gardinen oder Ähnliches für das Kind eine Erstickungs- oder Erdrosselungsgefahr darstellen könnten. Um eine Erdrosselungsgefahr zu vermeiden, geben oder legen Sie dem Kind keine Gegenstände mit Kordeln in die Nähe.
- **WARNUNG:** Um das Risiko oder den Beginn eines Brandes zu vermeiden, stellen Sie das Bettchen bitte niemals in die Nähe von Ventilatoren, Elektro- oder Gasöfen oder anderen Wärmequellen.
- **WARNUNG:** Eine eventuelle Zusatzmatratze im Bettchen muss so dick sein, dass die ab der oberen Matratzenfläche gemessene Innenhöhe des Bettchens bis zum oberen Rand der Wände des Bettchens mindestens 50 cm beträgt (Abbildung 8A).
- **WARNUNG:** Die Maße der Matratze müssen mindestens 116 cm in der Länge und 58 cm in der Breite und nicht mehr als 119 cm in der Länge und 61 cm in der Breite betragen. Die maximale Dicke der Zusatzmatratze darf nicht mehr als 10 cm Höhe betragen.
- **WARNUNG:** Sollte das Produkt längere Zeit in der Sonne stehen, könnten Farbveränderungen auftreten. Würde das Produkt längere Zeit hohen Temperaturen ausgesetzt, warten Sie bitte einige Minuten, bevor Sie das Kind hineinlegen.
- **WARNUNG:** Nicht mehr als eine Matratze im Bettchen verwenden.
- **WARNUNG:** Wenn das Kind groß genug ist, um über die Seiten zu klettern, sollte das Bettchen nicht mehr verwendet werden.

Tipps für die Pflege:

Dieses Produkt benötigt regelmäßige Pflege. Die Reinigungs- und Wartungsarbeiten dürfen nur von Erwachsenen vorgenommen werden. Der Bezug des Bettchens ist nicht abziehbar: Benutzen Sie einen Schwamm mit einem neutralen Waschmittel. Reinigen Sie regelmäßig die Kunststoffteile des Bettchens mit einem feuchten Tuch. Trocknen Sie nasse Metallteile ab, um Rostbildung zu vermeiden.

- Prüfen Sie regelmäßig, ob Teile abgenutzt oder beschädigt sind. In die-

sem

Falle sollte das Bettchen nicht mehr verwendet werden.

- Da der Bezug des Bettchens nicht abziehbar ist, verwenden Sie zum Reinigen einen Schwamm mit einem neutralen Waschmittel. Verwenden Sie keine Lösungsmittel- oder Scheuermittel.

GEBRAUCHSANWEISUNG:

BESTANDTEILE DES BETTCHENS

- a) Bettchen (siehe Abbildung 5)
- b) Matratze (siehe Abbildung 5)
- c) Utensilentasche (siehe Abbildung 12)

Öffnung:

1. Nehmen Sie das Bettchen aus der Transporttasche und stellen Sie es in senkrechter Position mit den Ecken nach oben auf. Öffnen Sie die Klettverschlüsse (Abbildung 1) und entnehmen Sie die Matratze dem Produkt.
2. Nehmen Sie zuerst die beiden kurzen gegenüber liegenden Seitenstreben und ziehen Sie diese nach außen und nach oben (Abb. 2) bis in die Blockierstellung (Sie hören dann ein „Klick“, das die erfolgte Öffnung anzeigt).
3. Wiederholen Sie diesen Arbeitsvorgang auch für die beiden langen Seiten (Abb. 3).

WARNUNG: Halten Sie die Standfüße des Bettchens so nah wie möglich beieinander, um das Einhaken der seitlichen Gelenke zu erleichtern.

4. Mit den Händen einen leichten Druck auf die Mitte der Seitenteile ausüben und sich vergewissern, dass sie alle vier blockiert sind, dann in der Mitte des Kinderbetts drücken (dabei gleichzeitig eines der langen Seitenteile anheben). Man hört das Klicken des erfolgten Einrastens (siehe Abbildung 4).
5. Auf der Bodenplatte befindet sich eine selbstblockierende „Sicherung“, die sich einrastet, wenn die Bodenplatte ganz flach ist. Die zweite Sicherung verhindert, dass das Bettchen ungewollt zusammenklappt. Wenn sich das Kind im Bettchen befindet, ist eine Entriegelung nicht möglich (Abb. 4b).

6. Die Matratze auf den Boden des Kinderbetts legen und die Klettverschlüsse, wie in den Abbildungen 6A-6B gezeigt, befestigen.
- WARNUNG:** Stellen Sie das Bettchen nicht in der Nähe von Wänden und Hindernissen auf, um zu vermeiden, dass sich das Kind verfängt.
- WARNUNG:** Lassen Sie keine Gegenstände im Bettchen und fügen Sie keine Polsterungen im Innern des Bettchens hinzu, die dem Kind erlauben könnten, sich an den Gittern hochzuziehen. An diesem Punkt kann das Bettchen benutzt werden. Auf beiden Seiten des Kinderbetts befindet sich ein Netzfenster (siehe Abbildung 5).

Zusammenklappen:

7. Die Matratze herausnehmen (Abbildung 7). Die zweite Sicherung am Boden lösen, indem man die Lasche in der Mitte des Bodens 15 cm nach oben zieht (Abbildung 8).
 8. Halten Sie mit einer Hand den mittleren Griff und drücken Sie mit der anderen Hand die Tasten, die sich auf den Außenseiten der mittleren Gelenke der längeren, oberen Seitenstreben befinden (Abb. 9). Die Seitenstreben haben ein spezielles Blockiersystem: Drücken Sie auf die Tasten und heben Sie die Gelenke leicht an, um den Mechanismus der Sicherheitsvorrichtung zu entriegeln und falten Sie diese nach unten.
 9. Wiederholen Sie diesen Arbeitsvorgang auch auf den kürzeren Seitenstreben.
- WARNUNG:** Im Fall, dass sich beim Schließen des Bettchens die längeren, unteren Seitenstreben ungewollt in offener Position blockieren, müssen die längeren Seitenstreben wie in der Abbildung gezeigt manuell entriegelt werden.
- WARNUNG:** Während diesen Arbeitsvorgang achten Sie bitte darauf, dass sich keine Kinder in der Nähe des Bettchens befinden und richten Sie Ihre besondere Aufmerksamkeit ganz besonders auf die beweglichen Teilen zwischen den Rohren. Wenn Sie diesen Arbeitsvorgang beendet haben, bringen Sie das Bettchen wieder in die vertikale Position, in dem Sie es durch den mittleren Griff anheben.- 10. Erneut die Lasche in der Mitte des Kinderbetts greifen und sie ganz nach oben ziehen, bis die vier Beine zusammengeschoben sind (Abb. 10).
- 11. Wickeln Sie die Matratze um das Bettchen und befestigen Sie diese mit den Klettverschlüssen (Abb. 11).
- 12. Nun das Bettchen in die Transporttasche legen (Abb. 12).

IMPORTANT WARNING

- IMPORTANT: PLEASE READ THESE INSTRUCTIONS CAREFULLY BEFORE USE AND KEEP THEM FOR FUTURE REFERENCE. FOR YOUR CHILD'S SAFETY, READ THESE INSTRUCTIONS CAREFULLY.
- WARNING: BEFORE USE, REMOVE AND DISPOSE OF ALL PLASTIC BAGS AND PACKAGING MATERIALS AND KEEP THEM OUT OF REACH OF CHILDREN.

Warnings:

- WARNING: All the opening and adjustment operations of the product, as well as the installation of the accessories, must be carried out by an adult.
- WARNING: The cot is intended for use for children aged between birth up to 4 years of age.
- WARNING: Do not close the cot when the child is inside the cot.
- WARNING: Before use, always ensure that the four sides of the cot are locked, and that the open device of the cot is locked in the open position, as shown in the instructions for use.
- WARNING: Do not use the cot if any part is broken, torn or missing and use only spare parts approved by the manufacturer.
- WARNING! When folded store away from children.
- WARNING: Do not move the product when baby is in the cot.
- WARNING: Do not place more than one child at a time into the cot.
- WARNING: Do not let other children play unattended close to the cot.
- WARNING: Never place the cot onto a sloped surface with your child inside.
- WARNING: Do not place the cot near walls or obstacles to prevent the risk that the child may remain trapped.
- WARNING: Do not leave anything in the cot or place the cot close to another product, which could provide a foothold or present a danger of suffocation or strangulation, e.g. strings, blind/curtain cords etc.
- WARNING: the cot should be kept away from trailing cords and flexes: Do not place the cot near windows, strings, curtains or similar objects to prevent the risk of suffocation and/or choking. To prevent the risk of choking, do not give to your child, or place near it, any objects with strings.
- WARNING: Be aware of the risk of open fire and other sources of strong heat, such as electric bar fires, gas fires, etc. in the near vicinity of the cot.
- WARNING: Thickness of the mattress shall be such that the internal height (surface of the mattress to the upper edge of the cot frame) is at least 50 cm in the lowest position of the base (diag. 8A).
- WARNING: The mattresses should be not less than 116 cm in length, 58 cm in width and not more than 119 cm in length and 61 cm in width. An additional mattress should not exceed 10 cm in height.
- WARNING: Prolonged exposure to direct sunlight may cause the fabric to fade. After prolonged exposure of the cot to high temperatures, wait a few minutes before placing the child into it.
- WARNING: Do not use more than one mattress in the cot.
- WARNING: When the child is able to climb out the cot, the cot shall no longer be used for that child.

Care and Maintenance:

- The cleaning and maintenance of this product must be carried out on a regular basis by the user. The cleaning and maintenance of the product must only be carried out by an adult. The cover is not removable: Clean the cover with a damp sponge and neutral detergent. Do not use solvents or abrasives.
- Periodically clean the plastic components of the cot with a damp cloth.
 - Dry the metal parts to prevent the formation of rust.

- Check the cot periodically for signs of damage or wear. Should any part be damaged, do not use the product.
- The cover of the cot is not removable: Clean with a damp sponge and neutral detergent.

INSTRUCTIONS FOR USE COT COMPONENTS

- a) Cot (see diagram 5)
- b) Mattress (see diagram 5)
- c) Bag (see diagram 12)

How to Open the Product:

1. Remove the cot from the bag and place it in a vertical position, with the corners upwards. Unfasten the Velcro straps (diagram 1) and remove the mattress from the cot.
2. Hold the two short sides, located opposite to each other, and pull them externally and in an upward direction, until they are locked into position (diagram 2). A "click" will be heard, indicating that the cot is opened correctly.
3. Repeat the above operation on the other two sides (diagram 3).
WARNING: To lock the side joints more easily, keep the cot's feet as close together as possible.
4. Apply a little downward pressure with your hands in the central section on both sides to make sure the four sides are firmly locked in place. Now apply pressure to the centre of the bottom of the cot (whilst lifting one of the long sides at the same time to assist opening and locking). You will hear it click into place when it is locked properly (diagram 4).
5. On the base, you will find a safety handle that should be pressed downwards fully until an audible click is heard. (The cot base should be completely flat; diagram 4B). The secondary lock prevents the cot being closed accidentally and cannot be released whilst the child is in the cot.
6. Place the mattress on the bottom of the cot fastening the velcro straps as seen in Diag. 6A-6B.
WARNING: Do not leave anything in the cot or place the cot close to another product, which could provide a foothold or present a danger of suffocation or strangulation, e.g. strings, blind/curtain cords etc. The cot is now ready for use. The cot has a netted window on both the long sides (see diagram 5).

How to Close the Cot:

7. Remove the mattress (Diag. 7). Release the second safety fixture by pulling the tab found in the centre of the base upwards by about 15 cm. (diag. 8)
8. Holding always raised the central handle with one hand, push with the other hand the buttons located externally on the central joints of the long superior sides (diagram 9). Raise them slightly to unlock the safety device, and fold them in a downward direction.
9. Repeat the above operation with the short inferior sides.

WARNING: if during the folding operation, the long inferior sides should accidentally get blocked in open position, it is necessary to manually unblock the long inferior sides.

WARNING! During this operation, ensure that the baby is at a proper distance and pay attention to the mobile parts between the tubes.

When this operation is finished, put the cot in a vertical position raising it by the central handle.

10. Now grasp the tab in the centre of the base again and pull it upwards as far as possible to bring the four legs together (Diag.10).
11. Wrap the mattress around the cot, and fix it with the velcro straps (diagram 11).
12. Replace the Playard Cot Bed in its storage bag (diagram 12).

E CHICCO GOOD NIGHT

AVISO IMPORTANTE

- **IMPORTANTE:** ANTES DEL USO LEER ATENTAMENTE ESTE MANUAL DE INSTRUCCIONES PARA EVITAR PELIGROS, Y CONSERVARLO PARA FUTURAS CONSULTAS. PARA NO COMPROMETER LA SEGURIDAD DE SU BEBÉ, SIGA ATENTAMENTE ESTAS INSTRUCCIONES.
- **ATENCIÓN:** ANTES DEL USO QUITAR Y ELIMINAR LAS BOLSAS DE PLÁSTICO Y TODOS LOS ELEMENTOS QUE FORMEN PARTE DE LA CAJA DEL PRODUCTO Y MANTENERLOS FUERA DEL ALCANCE DE LOS NIÑOS

Advertencias:

- **ATENCIÓN:** Todas las operaciones de apertura y regulación del producto, así como la instalación de los accesorios deben ser realizadas exclusivamente por un adulto.
- **ATENCIÓN:** Edad aconsejada de uso de la cuna: para niños desde el nacimiento hasta los 4 años.
- **ATENCIÓN:** No realizar las operaciones de cierre de la cuna con el niño dentro.
- **ATENCIÓN:** Antes del uso asegurarse siempre de que los cuatro lados de la cuna estén bloqueados y de que el mecanismo de apertura de la misma esté bloqueado en posición abierta, como se indica en las instrucciones de uso.
- **ATENCIÓN:** No añadir a la cuna accesorios, piezas de repuesto ni componentes que no hayan sido suministrados o aprobados por el fabricante.
- **ATENCIÓN:** No utilizar la cuna si falta alguna de sus partes, o si están rotas o desgarradas.
- **ATENCIÓN:** Mientras no se esté utilizando, mantener el producto fuera del alcance de los niños.
- **ATENCIÓN:** No mover la cuna con el niño dentro.
- **ATENCIÓN:** No utilizar la cuna con más de un bebé a la vez.
- **ATENCIÓN:** No dejar que otros niños jueguen sin vigilancia cerca de la cuna.
- **ATENCIÓN:** No dejar nunca la cuna sobre un plano inclinado con el niño dentro.
- **ATENCIÓN:** No colocar la cuna cerca de paredes u otros obstáculos, para prevenir el riesgo de que el niño quede atrapado.
- **ATENCIÓN:** No añadir acolchados ni dejar objetos en el interior de la cuna ya que el niño podría apoyarse en ellos y trepar por las barandillas.
- **ATENCIÓN:** No deje ningún objeto en el interior de la cuna que pueda crear riesgos de asfixia y/o estrangulamiento para el niño.
- **ATENCIÓN:** Mantener la cuna lejos de cables eléctricos y cuerdas, y no colocarla cerca de ventanas para evitar riesgos de asfixia o estrangulamiento del niño debidos a cordones, cortinas u otros elementos. Para evitar riesgos de estrangulamiento, no darle al niño objetos con cordones, ni colocarlos cerca de él.
- **ATENCIÓN:** para evitar riesgos o principios de incendio, no colocar nunca la cuna cerca de ventiladores, estufas eléctricas, estufas de gas ni otras fuentes de calor.
- **ATENCIÓN:** En caso de que se coloque un colchón adicional, el mismo debe tener un espesor tal que la altura interna de la cuna, medida desde la superficie superior del colchón y hasta el borde superior de la barandilla de la cuna, sea al menos de 50 cm (figura 8A).
- **ATENCIÓN:** El colchón debe tener unas dimensiones de entre 116 cm y 58 cm de largo y entre 119 cm y 58 cm de ancho. El colchón adicional no debe superar los 10 cm de altura.
- **ATENCIÓN:** Una exposición prolongada al sol podría provocar variaciones en los tonos de color del producto. Si se deja el producto expuesto a altas temperaturas por un periodo prolongado, esperar algunos minutos antes de acomodar al niño en el interior del mismo.
- **ATENCIÓN:** Nunca poner más de un colchón en la cuna.
- **ATENCIÓN:** Si el niño es capaz de salvar los laterales, ya no se utilice más la cuna.

Cuidado y mantenimiento:

Este producto necesita mantenimiento periódico. Las operaciones de limpieza y mantenimiento deben ser realizadas exclusivamente por un adulto. La cuna no se puede desenfundar: utilizar una esponja y jabón neutro.

- Limpiar periódicamente los componentes de plástico de la cuna con un paño húmedo.
- Secar las partes de metal para evitar que se oxiden.
- Controlar periódicamente que las partes de la cuna no estén desgastadas o deterioradas; en ese caso no utilizarla.
- La cuna no se puede desenfundar: utilizar una esponja y jabón neutro. No utilizar productos abrasivos o disolventes.

INSTRUCCIONES DE USO: COMPONENTES DE LA CUNA

- a) Cuna (véase figura 5)
- b) Colchón (véase figura 5)
- c) Bolso (véase figura 12)

Apertura:

1. Sacar la cuna de la bolsa, apoyarla en posición vertical con las esquinas hacia arriba. Desabrochar las lengüetas de velcro (figura 1) y retirar el colchón del producto.
2. Coger los dos lados cortos opuestos y alargarlos hacia el exterior y hacia arriba (figura 2) hasta la posición de bloqueo (se oirá un clic para indicar que se ha producido la apertura).
3. Repetir la operación anterior en los otros dos lados (figura 3). **ATENCIÓN:** Para facilitar el enganche de las articulaciones laterales, mantener las patas de la cuna lo más cerca posible.
4. Después de comprobar, ejerciendo con las manos una ligera presión hacia abajo en el centro de los lados, que todos los cuatro lados estén bloqueados, ejercer presión también en el centro de la cuna (elevando simultáneamente uno de los lados largos). Se oirá un clic que indica que está correctamente bloqueada (véase la figura 4).
5. Cuando el fondo de la cuna quede plano, se bloqueará el segundo "seguro" situado en el centro. Este seguro sirve para impedir los cierres accidentales: es imposible desbloquearlo estando el niño dentro.
6. Posicionar el colchón en el fondo de la cuna, sujetando los velcros tal y como se indica en las figuras 6A-6B.

ATENCIÓN: No añadir acolchados ni dejar objetos en el interior de la cuna ya que el niño podría apoyarse en ellos y trepar por las barandillas. No deje ningún objeto en el interior de la cuna que pueda crear riesgos de asfixia y/o estrangulamiento para el niño. Ahora la cuna está preparada para ser utilizada. En cada uno de los laterales de la cuna hay una ventana en red (ver figura 5).

Cierre:

7. Quitar el colchón (figura 7). Desbloquear el segundo dispositivo de seguridad situado en el fondo tirando de la lengüeta situada en el centro de la base hacia arriba, hasta unos 15 cm. (figura 8).
 8. Manteniendo el asa central levantada con una mano, apriete con la otra los botones colocados sobre la parte exterior de las articulaciones centrales de los lados largos superiores (figura 9), levántelos ligeramente para desbloquear el mecanismo de seguridad y dóblelos hacia abajo.
 9. Repita la operación anterior en los lados cortos superiores. **ATENCIÓN:** en caso de que durante la operación de cierre los lados largos inferiores queden accidentalmente bloqueados en posición abierta, es necesario desbloquearlos manualmente. **ATENCIÓN:** Durante esta operación, asegúrese de que el niño se encuentre a la debida distancia y preste atención a las partes móviles entre los tubos.
- Una vez terminada esta operación, vuelva a colocar la cuna en posición vertical, levantándola por el asa central.
10. Volver a sujetar la lengüeta en el centro de la cuna y tirar de ella hacia arriba para poder acercar las cuatro patas (figura 10).
 11. Enrolle el colchón en la cuna y fíjelo con el velcro (figura 11).
 12. Meter la cuna en la bolsa par trasladarla cómodamente (figura 12).

P CHICCO GOOD NIGHT

AVISO IMPORTANTE

- **IMPORTANTE: ANTES DA UTILIZAÇÃO, LEIA ATENTAMENTE ESTE LIVRO DE INSTRUÇÕES, PARA EVITAR PERIGOS DURANTE A UTILIZAÇÃO E GUARDE-O PARA CONSULTAS FUTURAS. SIGA ATENTAMENTE ESTAS INSTRUÇÕES, PARA NÃO COMPROMETER A SEGURANÇA DO SEU FILHO.**
- **ATENÇÃO: ANTES DA UTILIZAÇÃO, REMOVA EVENTUAIS SACOS DE PLÁSTICO E TODOS OS ELEMENTOS QUE FAZEM PARTE DA EMBALAGEM DO PRODUTO E MANTENHA-OS FORA DO ALCANCE DAS CRIANÇAS.**

Advertências:

- **ATENÇÃO:** Todas as operações de abertura e regulação deste produto assim com a instalação dos acessórios devem ser efectuadas exclusivamente por um adulto.
- **ATENÇÃO:** Idade recomendada para a utilização da cama: para crianças desde o nascimento até aos 4 anos de idade.
- **ATENÇÃO:** Nunca efectue nenhuma operação de fecho da caminha com o bebé dentro.
- **ATENÇÃO:** Antes da utilização, certifique-se sempre de que os quatro lados da caminha estão bloqueados e que o dispositivo de abertura da cama está bloqueado na posição aberta, conforme ilustrado nas instruções de utilização.
- **ATENÇÃO:** Não aplique na cama peças de substituição ou componentes não fornecidos ou aprovados pelo fabricante.
- **ATENÇÃO:** Não utilize a cama se algum dos seus componentes estiver partido, rasgado ou em falta.
- **ATENÇÃO!** Quando não estiver a ser utilizado, mantenha este produto fora do alcance das crianças.
- **ATENÇÃO:** não desloque a cama com o bebé dentro.
- **ATENÇÃO:** Não utilize a cama com mais de um bebé de cada vez.
- **ATENÇÃO:** Não permita que outras crianças brinquem perto da cama sem vigilância.
- **ATENÇÃO:** Nunca deixe a cama sobre uma superfície inclinada com o bebé lá dentro.
- **ATENÇÃO:** Não posicione a cama perto de paredes e obstáculos, para evitar que alguma criança se possa entalar.
- **ATENÇÃO:** Não deixe objectos dentro da cama nem acrescente acolchoados que possam permitir que o bebé suba até aos bordos da cama.
- **ATENÇÃO:** Não deixe dentro da cama objectos que possam criar o risco de asfixia e/ou estrangulamento do bebé.
- **ATENÇÃO:** a cama deve ser mantida longe de fios eléctricos e de cordões: não coloque a cama perto de janelas pois cordões, cortinas ou objectos semelhantes poderão asfixiar ou estrangular o bebé. Para evitar o risco de estrangulamento, não dê ao bebé nem deixe ao seu alcance objectos que disponham de cordões.
- **ATENÇÃO:** para evitar o risco de incêndio, nunca coloque a cama perto de ventiladores, aquecedores eléctricos, aquecedores a gás ou de qualquer outra fonte de calor intenso.
- **ATENÇÃO:** A espessura de um eventual colchão suplementar utilizado na cama deve permitir que a altura interna da cama (medida a partir da superfície superior do colchão até ao bordo superior das barras da cama) seja pelo menos de 50 cm (figura 8A).
- **ATENÇÃO:** As dimensões do colchão não devem ser inferiores a 116 cm de comprimento e 58 cm de largura e superiores a 119 cm de comprimento e 61 cm de largura. A espessura máxima do colchão suplementar não deve ser superior a 10 cm de altura.
- **ATENÇÃO:** Uma exposição prolongada ao sol poderá alterar as cores do produto. Depois de uma exposição prolongada do produto a elevadas temperaturas, espere alguns minutos antes de colocar o bebé lá dentro.
- **ATENÇÃO:** Não usar mais de um colchão na cama.
- **ATENÇÃO:** Se a criança já é capaz de saltar pelos lados, a cama não deve ser mais usada.

Limpeza e manutenção:

Este produto necessita de manutenção regularmente.

As operações de limpeza e manutenção devem ser efectuadas exclusi-

vamente por um adulto.

O revestimento da cama não é removível: utilize uma esponja e sabão neutro.

- Limpe regularmente os componentes de plástico da cama com um pano húmido.
- Seque os componentes de metal, para evitar a formação de ferrugem.
- Controle regularmente a cama, para verificar a existência de peças desgastadas ou deterioradas. Se detectar algum componente nessas condições, não utilize o produto.
- Dado o revestimento da cama não ser removível, utilize uma esponja e sabão neutro. Não utilize produtos solventes ou abrasivos.

INSTRUÇÕES PARA A UTILIZAÇÃO: COMPONENTES DA CAMA

- a) Cama (veja a figura 5)
- b) Colchão (veja a figura 5)
- c) Bolsa (veja a figura 12)

Abertura:

1. Retire a cama da bolsa, apoiando-a na posição vertical com os ângulos virados para cima. Desaperte as linguetas em velcro (figura 1) e remova o colchão.
2. Segure nos dois lados curtos opostos e puxe-os para fora e para cima (figura 2) até ficarem completamente bloqueados (ouvir-se-á um estalido que indica que estão abertos correctamente).
3. Repita a operação anterior com os outros dois lados (figura 3). **ATENÇÃO:** para facilitar o encaixe das articulações laterais, mantenha os pés da cama o mais perto possível uns dos outros.
4. Depois de se certificar de que os quatro lados estão bloqueados, pressionando levemente para baixo a meio de cada um dos lados, empurre o fundo da cama fazendo pressão no centro (ouvirá um estalido indicando o bloqueio) (ver figura 4).
5. Sobre o fundo existe um dispositivo de "segurança" auto-bloqueante que se activa quando o fundo da cama estiver plano. A segunda segurança serve para impedir fechos acidentais da cama e é impossível desbloqueá-la com a criança no interior da mesma (figura 4B).
6. Coloque o colchão no fundo da cama (figura 5).

ATENÇÃO: Não deixe objectos dentro da cama nem acrescente acolchoados que possam permitir que o bebé suba até aos bordos da cama. Não deixe dentro da cama objectos que possam criar o risco de asfixia e/ou estrangulamento do bebé.

Neste ponto a cama está pronta para ser utilizada. Em cada um dos lados mais compridos da cama, existe uma janela em rede (ver figura 5).

Fecho:

7. Retire o colchão (figura 7). Desbloqueie a segunda segurança do fundo puxando para cima cerca de 15 cm, o manípulo existente no centro do fundo (figura 8).
8. Mantendo sempre elevada a pega central com uma mão, pressione com a outra (figura 9), os botões exteriores situados ao centro dos 2 bordos superiores compridos, leve-os ligeiramente para desbloquear o mecanismo de segurança e dobre-os para baixo.
9. Repita a mesma operação sobre os lados curtos superiores. **ATENÇÃO:** durante esta operação de fecho, no caso de os lados compridos inferiores ficarem inadvertidamente bloqueados na posição aberta, é necessário desbloqueá-los manualmente.
- ATENÇÃO!** Durante esta operação certifique-se de que a criança se encontra afastada e tenha em atenção as partes móveis entre os tubos. Terminada esta operação, reponha a cama na posição vertical erguendo-a através da pega central.
10. Puxe completamente para cima a pega central da cama para poder juntar as quatro pernas (figura 10).
11. Enrole o colchão à volta da cama e fixe-o com o velcro (figura 11).
12. Insira a cama na bolsa para transportá-la comodamente. (figura 12).

BELANGRIJKE MEDEDELINGEN

- **BELANGRIJK:** LEES DEZE GEBRUIKSAANWIJZING VOOR HET GEBRUIK AANDACHTIG DOOR, OM GEVAREN BIJ HET GEBRUIK TE VOORKOMEN. BEWAAR ZE VOOR LATERE RAADPLEGING. HOUD U ZORGVULDIG AAN DEZE INSTRUCTIES, OM DE VEILIGHEID VAN UW KIND NIET OP HET SPEL TE ZETTEN
- **LET OP:** VERWIJDER VOOR HET GEBRUIK EVENTUELE PLASTIC ZAKKEN EN ALLE ANDERE VERPAKKINGSONDERDELEN EN GOOI ZE WEG OF HOUD ZE IN IEDER GEVAL BUITEN HET BEREIK VAN KINDEREN

Waarschuwingen:

- **LET OP:** De handelingen om het product te openen en af te stellen en om accessoires aan te brengen, mogen alleen door een volwassene worden verricht.
- **LET OP:** Aangeraden leeftijd voor het gebruik van het bedje: voor kinderen vanaf de geboorte tot 4 jaar.
- **LET OP:** Klap het bedje niet dicht met het kind erin.
- **LET OP:** Verzeker u er voor het gebruik altijd van dat alle vier de kanten van het bedje zijn vastgezet en dat het openingsmechanisme van het bedje op de open stand is geblokkeerd, zoals in de gebruiksaanwijzing wordt getoond.
- **LET OP:** Breng geen accessoires, reserveonderdelen of onderdelen op het bedje aan, die niet door de fabrikant geleverd of goedgekeurd zijn.
- **LET OP:** Gebruik het bedje niet als er onderdelen stuk of gescheurd zijn of ontbreken.
- **LET OP:** Als het product niet wordt gebruikt, dient het buiten het bereik van kinderen te worden gehouden.
- **LET OP:** verplaats het product niet met het kind in het bedje.
- **LET OP:** Gebruik het bedje voor niet meer dan één kind tegelijk.
- **LET OP:** Laat andere kinderen niet zonder toezicht in de buurt van het bedje spelen.
- **LET OP:** Zet het bedje met het kind erin nooit op een hellend oppervlak.
- **LET OP:** Zet het bedje niet in de nabijheid van muren en obstakels om te verhinderen dat het kind geklemd zou kunnen geraken.
- **LET OP:** Laat geen voorwerpen in het bedje en leg er geen bekleding in, waardoor het kind op de bedranden zou kunnen klimmen.
- **LET OP:** Laat geen voorwerpen in het bedje die verstikkings en/of wurgingsgevaar voor het kind kunnen inhouden.
- **LET OP:** Het bedje dient uit de buurt van elektriciteitskabels en draden te worden gehouden: zet het bedje niet bij ramen, waar koorden, gordijnen en dergelijke het kind kunnen verstikken of wurgen. Om gevaar voor wurging te voorkomen, mag u het kind geen voorwerpen met touwen geven of ze binnen het bereik van het kind laten liggen.
- **LET OP:** zet het bedje nooit in de buurt van ventilatoren, elektrische of gaskachels of andere warmtebronnen, om gevaar voor, of beginnende brand te voorkomen.
- De dikte van een eventuele extra matras die in het bedje wordt gebruikt, dient zodanig te zijn, dat de interne hoogte van het bedje, gemeten vanaf de bovenkant van de matras tot de bovenrand van de zijanten van het bedje, minstens 50 cm is (figuur 8A).
- **LET OP:** De matras mag niet korter zijn dan 116 cm en niet smaller dan 58 cm en niet langer dan 119 cm en breder dan 61 cm. De extra matras mag niet dikker zijn dan 10 cm.
- **LET OP:** Als het product gedurende langere tijd aan de zon wordt blootgesteld, kunnen de kleuren ervan veranderen. Als het product gedurende langere tijd aan hoge temperaturen werd blootgesteld, wacht dan enkele minuten voordat u het kind erin legt.
- **LET OP:** Gebruik niet meer dan één matras in het bedje.
- **LET OP:** Als het kind in staat is over de zijanten heen te klimmen, mag het bedje niet meer worden gebruikt.

Zorg en onderhoud:

- Dit artikel heeft periodiek onderhoud nodig.
- Reinigings- en onderhoudswerkzaamheden mogen alleen door een volwassene worden verricht.
- De stof van het bedje kan niet verwijderd worden: gebruik een doekje en een neutraal schoonmaakmiddel.

- Maak de kunststof onderdelen van het bedje regelmatig schoon met een vochtige doek
- Droog de metalen delen af, om roest te voorkomen.
- Controleer het bedje regelmatig om te checken dat er geen onderdelen versleten of beschadigd zijn. Gebruik het in dat geval niet.
- Gebruik een doekje en een neutraal schoonmaakmiddel, omdat de stof van het bedje niet verwijderd kan worden. Geen oplos- of schuurmiddelen gebruiken.

GEBRUIKSAANWIJZING: ONDERDELEN VAN HET BEDJE

- a) Bedje (zie figuur 5)
- b) Matrasje (zie figuur 5)
- c) Tas (zie figuur 12)

Openen:

1. Neem het bedje uit de zak. Zet het verticaal met de hoeken naar boven. Maak de velcro lipjes (figuur 1) los en verwijder de matras van het product.
2. Pak de twee korte tegenover elkaar liggende kanten vast en spreid ze naar buiten en naar boven (figuur 2) tot ze vergrendeld zijn (u hoort een klik die aangeeft dat het bedje is geopend).
3. Herhaal deze handeling voor de andere twee kanten (figuur 3). **LET OP:** om de koppeling van de zijdelingse scharnieren te vereenvoudigen, houdt u de pootjes van het bed zo dicht mogelijk bij elkaar.
4. Nadat u er zich van verzekerd hebt dat alle vier de kanten vergrendeld zijn, door met uw handen een lichte druk uit te oefenen in het midden van de zijkanten naar beneden, oefent u een lichte druk uit op het midden van het bedje (en tilt u tegelijkertijd één van de lange kanten op). U hoort een klik ter bevestiging dat het bedje vergrendeld is (zie figuur 4).
5. Op de bodem is er een zelfblokkerende 'beveiliging' die vasthaakt als de bodem plat is. De tweede beveiliging dient om ongewild dichtklappen te verhinderen. Ze kan onmogelijk gedeblokkeerd worden als het kind in het bedje ligt (figuur 4B).
6. Leg de matras op de bodem van het bedje en maak de velcro's vast, zoals in de figuren 6A-6B wordt getoond.

LET OP: Laat geen voorwerpen in het bedje en leg er geen bekleding in, waardoor het kind op de bedranden zou kunnen klimmen.

LET OP: Laat geen voorwerpen in het bedje die verstikkings en/of wurgingsgevaar voor het kind kunnen inhouden.

Nu is het bedje klaar om te worden gebruikt. Aan beide lange kanten van het bedje bevindt zich een raam in netweefsel (zie figuur 5).

Dichtplooiën:

7. Verwijder het matrasje (Figuur 7). Deblokkeer de tweede veiligheidsinrichting op de bodem door het lipje in het midden van de bodem ongeveer 15 cm omhoog te trekken (figuur 8).
 8. Terwijl u het handvat met één hand omhooghoudt, drukt u met uw andere hand op de knoppen op de centrale scharnieren aan de buitenkant van de lange zijden (figuur 9), til de scharnieren lichtjes op om het mechanisme te deblokkeren en duw ze vervolgens omlaag.
 9. Herhaal de vorige handeling voor de korte zijden.
- OPGELET:** als tijdens het dichtplooiën van het bed, de lange zijden in open stand geblokkeerd zouden zijn, moet u deze manueel deblokkeren zoals aangeduid.
- OPGELET!** Zorg ervoor dat uw kind zich op veilige afstand bevindt tijdens deze handeling en pas op met de bewegende delen tussen de buizen. Na deze handeling, zet u het bedje in verticale positie door het handvat in het midden van de bodem omhoog te trekken.
 10. Pak het lipje in het midden van de bodem van het bedje weer vast en trek het helemaal omhoog om de vier poten naar elkaar te kunnen halen.
 11. Vouw de matras om het bedje heen en maak ze vast met de velcro strip (figuur 11).
 12. Steek het bed in de tas om het gemakkelijk te kunnen transporteren. (figuur 12).

S CHICCO GOOD NIGHT

VIKTIGT MEDDELANDE

- VIKTIGT: INNAN ANVÄNDNING SKA DENNA BRUKSANVISNING LÄSAS NOGA FÖR ATT UNDVIKA FAROR VID ANVÄNDNING. SPAR DEN FÖR FRAMTIDA BRUK. DITT BARNS SÄKERHET KAN ÄVENTYRAS OM DU INTE NOGA FÖLJER DENNA INSTRUKTIONER.
- VARNING: INNAN ANVÄNDNING SKA ALLT EMBALLAGE AVLÄGSNAS OCH SLÄNGAS SAMT HÅLLAS UTOM RÄCKHÅLL FÖR BARN.

Varning:

- VARNING: Varje öppning och reglering av produkten samt installation av tillbehör får endast utföras av vuxna personer.
- VARNING: Rekommenderad åldersgrupp för användning av sängen: barn från födsel upp till 4 år.
- VARNING: Fäll inte ihop sängen när barnet befinner sig i den.
- VARNING: Innan användning ska Du alltid kontrollera att sängens alla fyra sidor är låsta och att sängens öppningsmekanism är låst i öppet läge, såsom visas i bruksanvisningen.
- VARNING: Använd endast tillbehör, reservdelar eller beståndsdelar som tillverkaren levererar eller har godkänt, på sängen.
- VARNING: Använd inte sängen om några delar har gått sönder, slitits bort eller fattas.
- VARNING: När sängen inte används ska den hållas utom räckhåll för barn.
- VARNING: förflytta inte produkten med barnet i sängen.
- VARNING: Använd inte sängen med mer än ett barn åt gången.
- VARNING: Låt inte andra barn leka i närheten av sängen utan tillsyn.
- VARNING: Lämna inte sängen på ett sluttande plan med barnet i.
- VARNING: Placera inte sängen i närheten av väggar eller hinder, för att förhindra att barnet blir instängd.
- VARNING: Lämna inga föremål eller tillsatt ingen vaddering i sängen som kan tillåta att barnet klättrar upp på sidorna.
- VARNING: Lämna inte något föremål i sängen som kan orsaka risk för att barnet kvävs eller stryps.
- VARNING: Sängen ska hållas på långt avstånd från elektriska sladdar och snören: placera inte sängen i närheten av fönster, där snoddar, gardiner eller liknande kan orsaka att barnet kvävs eller stryps. Ge inte snören till barnet och placera inte barnet i närheten av föremål som är försedda med snören, för att undvika risk för strypning.
- VARNING: För att undvika risk för brand eller risk för upphov till brand ska sängen aldrig placeras i närheten av flaktar, elektriska element, gaskaminer eller andra värmekällor.
- En eventuell extra madrass som används i sängen ska ha en sådan tjocklek så att höjden inne i sängen, mätt från madrassens övre yta, är åtminstone 50 cm (figur 8A).
- VARNING: Madrassens mått ska inte vara mindre än 116 cm på längden och 58 cm på bredden och inte större än 119 cm på längden och 61 cm på bredden. En eventuell extra madrass ska ha en sådan tjocklek så att höjden inte överskrider 10 cm.
- VARNING: Om sängen utsätts för sol under en längre tid kan produktens färger förändras. Om produkten har utsatts för höga temperaturer under en längre tid ska Du vänta några minuter innan Du lägger barnet i sängen.
- VARNING: Använd bara en madrass i sängen
- VARNING: Om barnet kan klättra över sängkanterna bör sängen inte användas längre.

Skötsel och underhåll:

Produkten kräver regelbundet underhåll.

Rengöringen och underhåll får endast utföras av en vuxen person.

Sängens klädsel är inte avtagbar: använd en tvättsvamp och ett mild rengöringsmedel för rengöring.

- Rengör regelbundet sängens delar i plast med en fuktig duk
- Torka delarna i metall för att hindra rostbildning.
- Kontrollera regelbundet att sängen inte har några förlitna eller störda delar. Använd inte sängen om så är fallet.
- Eftersom sängens klädsel inte kan tas av ska den rengöras med hjälp av en tvättsvamp och en mild tvål. Använd inte lösningsmedel eller

rengöringsmedel med slipeffekt.

INSTRUKTIONER FÖR ANVÄNDNING: SÄNGENS BESTÅNDSDELAR

- a) Säng (se figur 5)
- b) Madrass (se figur 5)
- c) Väska (se figur 12)

Hur produkten öppnas:

1. Ta ut sängen från väskan, ställ den i vertikalt läge med hörnen riktade uppåt. Lossa kardborremserna (figur 1) och ta bort madrassen från produkten.
 2. Grip tag i de två motsatta kortsidorna och bredda dem utåt och uppåt (figur 2) tills läget för låsningen (det hörs ett "klick" som bekräftar att låsningen skett).
 3. Upprepa det föregående momentet på de två långsidorna (figur 3). VARNING: för att underlätta inkopplingen av fogarna på sidorna ska sängens fötter hållas så nära varandra som möjligt.
 4. Efter att man har försäkrat sig, genom att trycka lätt nedåt med händerna i mitten av sidorna, om att alla fyra sidorna är spärrade, ska man trycka mitt i sängen (och samtidigt lyfta upp en av långsidorna). Ett klickljud bekräftar spärrandet. (se figur 4).
 5. På botten hittar Du en självläsande "säkerhetsspärr" som hakas fast när sängens botten är platt (figur 4B). Den andra säkerhetsspärren används för att hindra att sängen oavsiktligt fälls ihop och det är omöjligt att frikoppla den med barnet inne i sängen.
 6. Lagg madrassen på sängens botten och fäst kardborrebanden på det sätt som visas i figuren 6A-6B.
- VARNING: Lämna inga föremål eller tillsatt ingen vaddering i sängen som kan tillåta att barnet klättrar upp på sidorna. Lämna inte något föremål i sängen som kan orsaka risk för att barnet kvävs eller stryps. Sängen är nu klar att användas. På båda sängens långsidor sitter en nätöppning (se figur 5).

Hopfällning:

7. Ta bort dynan (figur 7). Lossa den andra säkerhetsanordningen på botten genom att dra den lilla fliken, som sitter mitt på botten, uppåt i ungefär 15 cm (figur 8).
 8. Håll hela tiden handtaget i mitten upplyft med hjälp av den ena handen och tryck, med den andra handen, på knapparna som sitter på de yttre sidorna av de övre långsidornas mittfogar (figur 9), lyft dem något för att frikoppla säkerhetsmekanismen och fäll dem nedåt.
 9. Upprepa den ovan beskrivna åtgärden på de övre kortsidorna. VARNING: om de undre långsidorna oavsiktligt skulle låsa sig i öppet läge under hopfällningen är det nödvändigt att frikoppla dem för hand på det sätt.
- VARNING! Försäkra Dig om, under denna åtgärd, att barnet befinner sig på ett lämpligt avstånd och var uppmärksam på de rörliga delarna mellan rören.
- Efter att denna åtgärd har avslutats återför Du sängen i upprättstående läge genom att lyfta sängen med handtaget i mitten.
10. Grip tag i den lilla fliken mitt i sängen igen och dra den helt och hållet uppåt så att det går att nå de fyra benen (figur 10).
 11. Rulla madrassen runt sängen och fäst den med hjälp av kardborrförslutningen (figur 11).
 12. Sätt i sängen i väskan så att den kan transporteras på ett bekvämt sätt. (figur 12).

- a) Postýlka (viz obrázek 5)
- b) Matrace (viz obrázek 5)
- c) Taška (viz obrázek 12)

DŮLEŽITÉ UPOZORNĚNÍ

- DŮLEŽITÉ: PŘED POUŽITÍM SI POZORNĚ PROČTĚTE TENTO NÁVOD, ABYSTE SE VYHNULI MOŽNÝM NEBEZPEČÍM A USCHOVEJTE JEJ PRO DALŠÍ POUŽITÍ. ŘÍDTE SE PŘESNĚ POKYNY UVEDENÝMI V TOMTO NÁVODU, ABYSTE NEOHROZILI BEZPEČNOST VAŠEHO DÍTĚTE.
- UPOZORNĚNÍ: PŘED POUŽITÍM ODBRAŇTE A VYHOĎTE I GELI-TOVÉ SÁČKY A VŠECHNY DALŠÍ ČÁSTI OBALU VÝROBKU NEBO JE ALESPŮN USCHOVEJTE MIMO DOSAH DĚTÍ.

Upozornění:

- POZOR: Veškeré úkony, ať už skládání nebo úprava výrobku nebo montáž doplňků musí být prováděny pouze dospělou osobou.
- POZOR: Postýlka je vhodná pro děti od narození do 4 roků.
- POZOR: Postýlku nikdy neskládejte, pokud je v ní uloženo dítě.
- POZOR: Před použitím si ověřte, zda jsou všechny čtyři strany postýlky dobře rozloženy a bezpečnostní pojistky zajištěny tak, jak je znázorněno v tomto návodu.
- POZOR: Nepřipevňujte na postýlku doplňky, náhradní díly nebo části, které nejsou dodávány nebo schváleny výrobcem.
- POZOR: Postýlku nepoužívejte, pokud nějaká její část chybí, je natržená nebo jinak poškozená.
- POZOR: Pokud výrobek nepoužíváte, uložte jej mimo dosah dětí.
- POZOR: Postýlku nepřemisťujte, pokud je dítě v postýlce.
- POZOR: Používejte postýlku vždy pouze pro jedno dítě.
- POZOR: Nedovolte, aby si v blízkosti postýlky hrály děti bez dozoru
- POZOR: Nikdy nenechávejte stát postýlku na šikmé ploše, pokud je v ní umístěno dítě.
- POZOR: Neumisťujte postýlku do blízkosti stěn nebo překážek, abyste zabránili riziku přiskřípnutí nebo uvěznění dítěte.
- POZOR: Nenechávejte v postýlce předměty ani přídatné polstrované, které by dítěti usnadnily vyšplhat se na bočnice postýlky.
- POZOR: Nenechávejte v postýlce žádný předmět, kterým by se dítě mohlo uškrtit nebo přidusit.
- POZOR: Postýlku umístěte do bezpečné vzdálenosti od elektrických kabelů nebo šňůr. Nikdy neumisťujte postýlku do blízkosti oken, protože dítě by se mohlo udusit nebo uškrtit záclonami, závěsy nebo šňůrami od nich. Abyste omezili riziko uškrcení, nikdy nedávejte předměty se šňůrami a pásky dítěti na hrani ani do jeho blízkosti.
- POZOR: Abyste omezili riziko vzniku požáru, neumisťujte postýlku do blízkosti ventilátorů, elektrických nebo plynových kamen ani jiných tepelných zdrojů.
- POZOR: Výška případné další matrace musí být taková, aby vnitřní výška postýlky, měřená mezi horní stranou matrace a horní hranou ohrádky byla alespoň 50 cm (obrázek 8A).
- POZOR: Matrace nesmí být menší než 116 cm x 58 cm a větší než 119 cm x 61 cm. Matrace nesmí být vyšší než 10 cm.
- POZOR: Dlouhodobě vystavení slunečním paprskům může způsobit změnu barev výrobku. Pokud výrobek stál delší dobu na slunci, počkejte dokud nevychladne, dříve než do něj znovu umístíte dítě.
- POZOR: Do postýlky nedávejte víc než jednu matraci.
- POZOR: V případě, že dítě zvládne přelézt ohrádku postýlky, je lépe postýlku již nepoužívat.

Čištění a údržba:

Tento výrobek vyžaduje pravidelnou údržbu.

Výrobek může čistit pouze dospělá osoba. Totéž platí pro údržbu.

Postýlka nemá snímatelný potah. Čistěte ji houbičkou a mýdlem na práni.

- Části z umělé hmoty pravidelně čistěte vlhkým hadříkem.
- Osušte kovové části, abyste zabránili jejich rezivění.
- Pravidelně kontrolujte, zda není nějaká část postýlky opotřebovaná nebo poškozená. Pokud ano, výrobek nepoužívejte.
- Postýlka nemá snímatelný potah, při čišění používejte houbičku a neutrální čisticí prostředek. Nepoužívejte ředidla, abrazivní prostředky ani tekuté pisky.

NÁVOD K POUŽITÍ:

Rozložení postýlky:

1. Vyjměte postýlku z tašky a opřete ji svisle tak, aby rohy směřovaly směrem nahoru. Uvolněte suchý zip a odstraňte matraci (obrázek 1).
 2. Uchopte obě kratší strany, roztáhněte je směrem od sebe a nahoru, až se sama zablokuje (obrázek 2). Uslyšíte cvaknutí bezpečnostní pojistky.
 3. Stejným způsobem postupujte u zbývajících dvou stran (obrázek 3). POZOR: Pro co nejsnadnější rozveření postýlky, musíte držte nohy postýlky co nejlíže u sebe.
 4. Nejdříve se ujistěte, zda jsou všechny čtyři strany zablokované: rukama lehce zatlačte ve středu bočnic směrem dolů. Potom tlačte na střed postýlky (současně zvedejte jednu z delších stran). Cvaknutí pojistky potvrdí zablokování postýlky (viz obrázek 4).
 5. Na dně postýlky je pojistka z-padka, která se sama zablokuje, jakmile je dno postýlky rovné. Druhá pojistka zabraňuje nahodnému sklopení postýlky a nelze ji uvolnit, pokud se dítě nachází v postýlce. (obrázek 4B).
 6. Položte matraci na dno postýlky a připevňte suché zipy tak, jak je znázorněno na obrázcích 6A-6B. POZOR: Nenechávejte v postýlce předměty ani přídatné polstrované, které by dítěti usnadnily vyšplhat se na bočnice postýlky. Nenechávejte v postýlce žádný předmět, kterým by se dítě mohlo uškrtit nebo přidusit.
- Nyní je postýlka připravena k použití. Obě delší strany postýlky mají síťované okénko (viz obrázek 5).

Složení postýlky:

7. Odstraňte matraci (obrázek 7). Táhněte směrem nahoru, přibližně do výšky 15 cm, jazyček umístěný ve středu dna postýlky a uvolněte tak druhou pojistku na dně (obrázek 8).
 8. Jednou rukou přidržte zvednutou rukojeť a druhou rukou stiskněte pojistky na vnější straně kloubů na delších stranách postýlky (obrázek 9). Lehce nadzvedněte klouby, abyste uvolnili dané pojistky a složte je směrem dolů.
 9. Postupujte stejným způsobem na kratších horních stranách postýlky. UPOZORNĚNÍ: Pokud se při skládání spodních delších stran náhodně zablokují delší strany v rozložené poloze, je nutno je ručně uvolnit tak. UPOZORNĚNÍ! Při provádění tohoto úkonu se ujistěte, že je dítě v bezpečné vzdálenosti a věnujte pozornost pohyblivým částem kostry postýlky.
- Po dokončení tohoto úkonu, přetočte postýlku za střední rukojeť do svislé polohy.
10. Znovu uchopte jazyček ve středu postýlky a kompletně jej vytáhněte směrem nahoru tak, aby se čtyři nohy přiblížily (obr.10).
 11. Ověřte matraci okolo složené postýlky a připevňte ji suchými zipy (obrázek 11).
 12. Vložte postýlku do tanky, aby se v-m lěpe p-en-mela. (obrázek 12).

PL CHICCO GOOD NIGHT

ważne ostrzeżenia

- Ważne, zachować do późniejszego stosowania: uważnie przeczytać
- OSTRZEŻENIE: przed użyciem produktu usunąć i wyeliminować ewentualne plastikowe worki i wszystkie inne elementy wchodzące w skład opakowania i przechowywać je w miejscu niedostępnym dla dzieci

Ostrzeżenia:

- OSTRZEŻENIE: Wszystkie czynności związane z otwieraniem, regulowaniem wyrobu oraz montowaniem akcesoriów muszą być wykonywane wyłącznie przez osobę dorosłą.
- OSTRZEŻENIE: Zalecany wiek do używania łóżeczka: dla dziecka w wieku od urodzenia do 4 lat.
- OSTRZEŻENIE: Nie wykonywać czynności składania gdy dziecko znajduje się w łóżeczku.
- OSTRZEŻENIE: Przed przystąpieniem do używania zawsze upewnić się czy wszystkie cztery boki łóżeczka zostały zablokowane oraz czy mechanizm otwierania łóżeczka został zablokowany w pozycji rozłożenia, tak jak zostało to przedstawione w instrukcji użytkowania.
- OSTRZEŻENIE: Nie montować na łóżeczku akcesoriów, części zamiennych oraz elementów, które nie zostały zatwierdzone lub dostarczone przez producenta.
- OSTRZEŻENIE: Nie używać łóżeczka jeżeli jakikolwiek jego element został uszkodzony, wyrwany lub zubyony.
- OSTRZEŻENIE: kiedy nie jest używane, łóżeczko powinno być przechowywane w miejscu niedostępnym dla dzieci.
- OSTRZEŻENIE: nie przesuwaj wyrobu kiedy dziecko znajduje się w łóżeczku.
- OSTRZEŻENIE: Łóżeczko jest przeznaczone tylko dla jednego dziecka.
- OSTRZEŻENIE: Nie dopuszczaj aby inne dzieci bawiły się bez opieki w pobliżu łóżeczka
- OSTRZEŻENIE: Nie pozostawiaj nigdy łóżeczka na pochyłej powierzchni jeśli znajduje się w nim dziecko.
- OSTRZEŻENIE: Nie ustawiaj łóżeczka w pobliżu ścian i innych przedmiotów, aby uniknąć zagrożenia uwięzienia dziecka.
- OSTRZEŻENIE: Nie pozostawiaj przedmiotów, nie stosować dodatkowych kołder w łóżeczku, mogą one ułatwić wspinanie się dziecka na jego boki.
- OSTRZEŻENIE: Nie pozostawiaj w łóżeczku jakiegokolwiek przedmiotu, który mógłby spowodować zagrożenie zakrzuszenia i/lub uduszenia się dziecka.
- OSTRZEŻENIE: Łóżeczko musi być ustawione z daleka od przewodów elektrycznych i sznurów: nie stawiaj łóżeczka w pobliżu okien. Sznur, zasłony i podobne przedmioty mogą spowodować zakrzuszenie lub uduszenie się dziecka. W celu uniknięcia tego rodzaju zagrożenia nie należy dawać dziecku lub kłaść w pobliżu dziecka przedmiotów ze sznurami.
- OSTRZEŻENIE: aby uniknąć ryzyka pożaru, łóżeczko nie powinno być nigdy pozostawiane w pobliżu wentylatorów, grzejników elektrycznych lub gazowych oraz innych źródeł ciepła.
- OSTRZEŻENIE: w celu uniknięcia zagrożenia pożarem nigdy nie stawiaj łóżeczka w pobliżu wentylatorów, pieców elektrycznych czy gazowych lub w pobliżu innych silnych źródeł ciepła.
- OSTRZEŻENIE: Grubość ewentualnego dodatkowego materaca używanego w łóżeczku musi być taka, aby wewnętrzna wysokość łóżeczka mierzona od górnej powierzchni materaca do górnego brzegu boków łóżeczka wynosiła przynajmniej 50 cm (rys.8A).
- OSTRZEŻENIE: Wymiary materaca muszą się mieścić pomiędzy 116 cm długości i 58 cm szerokości a 119 cm długości i 61 cm szerokości. Maksymalna grubość dodatkowego materaca nie może przekraczać 10 cm wysokości.
- OSTRZEŻENIE: Przedłużone ustawienie łóżeczka w miejscu silnie nasłonecznionym może spowodować zmiany koloru wyrobu. Jeżeli łóżeczko stało w miejscu silnie nasłonecznionym, przed użyciem w nim dziecka, należy odczekać kilka minut aż łóżeczko się ochłodzi.
- OSTRZEŻENIE: Nie należy używać w łóżeczku więcej niż jednego materaca.
- OSTRZEŻENIE: Jeśli dziecko jest w stanie samo wydostać się z łóżeczka, nie należy go więcej używać.

Czyszczenie i konserwacja:

Produkt ten wymaga okresowej konserwacji.

Czynności związane z czyszczeniem i konserwacją powinny być wykonywane tylko przez osobę dorosłą.

Nie można zdjąć obicia łóżeczka: do czyszczenia używać gąbki i neutralnego mydła.

- Okresowo zczyścić plastikowe elementy łóżeczka przy pomocy wilgotnej szmatki
- Dokładnie wysuszyć metalowe części, aby zapobiec powstawaniu rdzy.
- Kontrolować okresowo stan zużycia łóżeczka, jeżeli części są zużyte lub zepsute nie używać go.
- Ponieważ powłoki łóżeczka nie można zdjąć, do jej czyszczenia używać gąbki i neutralnego mydła. Nie używać rozpuszczalników ani produktów ściernych.

INSTRUKCJE UŻYTKOWANIA:

- a) Łóżeczko (Patrz rysunek 5)
- b) Materac (Patrz rysunek 5)
- c) Torba (Patrz rysunek 12)

Rozkładanie:

1. Wyjąć łóżeczko z torby, oprócz je pionowo, narożnikami zwróconymi do góry. Odpiąć paski na rzepy (rysunek 1) i wyjąć materacyk z łóżeczka.
2. Chwyć za dwa przeciwległe, krótsze boki i rozłóż je na zewnątrz i do góry (rysunek 2) aż do pozycji blokady (będzie słychać clic wskazujący na rozłożenie wyrobu).
3. Powtórz powyższe czynności przy kolejnych dwóch bokach (rysunek 3).

OSTRZEŻENIE: w celu ułatwienia zaczepienia bocznych przegubów, trzymać nożki łóżeczka jak najbliżej siebie..

4. Nacisnąć lekko rękami na środkową część boków, aby upewnić się, że wszystkie boki są zablokowane, po czym popchnąć dolną część łóżeczka, naciskając na jego środkową część (podnosząc jednocześnie jeden z dłuższych boków). Dźwięk kliknięcia zasygnalizuje poprawne zablokowanie (rysunek 4).

5. Na dnie łóżeczka znajduje się zabezpieczenie samoblokujące, które zaczyna się kiedy dno łóżeczka jest płaskie (rysunek 4B). Drugie zabezpieczenie zapobiega przypadkowemu złożeniu się łóżeczka i nie może ono zostać odblokowane gdy dziecko znajduje się w łóżeczku.

6. Połóż materacyk na dnie łóżeczka i zamocować rzepy, jak to widoczne na rysunkach 6A-6B.

OSTRZEŻENIE: Nie pozostawiaj przedmiotów, nie stosować dodatkowych kołder w łóżeczku, mogą one ułatwić wspinanie się dziecka na jego boki. Nie pozostawiaj w łóżeczku jakiegokolwiek przedmiotu, który mógłby spowodować zagrożenie zakrzuszenia i/lub uduszenia się dziecka. Teraz łóżeczko jest gotowe do użycia.

Po każdej z dłuższych stron łóżeczka znajduje się okienko z siatki (patrz rysunek 5).

Składanie:

7. Wyjąć materacyk (rysunek 7). Odblokować drugie zabezpieczenie sytuowane się na dnie łóżeczka, pociągając ku górze uchwyt znajdujący się po środku, na wysokość ok. 15 cm (rysunek 8).
 8. Nacisnąć na przyciski znajdujące się po zewnętrznej stronie środkowych przegubów dłuższych boków (patrz rysunek 9), lekko je podnieść w celu odblokowania mechanizmu zabezpieczającego i złożyć do dołu.
 9. Powtóżyć te same czynności przy krótszych bokach.
- OSTRZEŻENIE: jeśli w trakcie składania długie, dolne boki niechcący zablokują się w rozłożonej pozycji, należy je ręcznie odblokować zgodnie z tym jak rysunek 12.
- OSTRZEŻENIE! W trakcie wykonywania tej czynności należy upewnić się, czy dziecko znajduje się w odpowiedniej odległości oraz zwrócić uwagę na ruchome elementy między rurkami.
- Po zakończeniu tej czynności, ustawić łóżeczko w pionowej pozycji unosząc je przy pomocy centralnego uchwytu.
10. Chwyć ponownie uchwyt znajdujący się po środku łóżeczka i pociągnąć go w górę tak wysoko jak możliwe, aby umożliwić zbliżenie czterech nóg (rys.10).
 11. Okręcić materacyk wokół łóżeczka i przymocować go rzepem (ryunek 11).
 12. Włóż łóżeczko do wygodnej torby do transportu (rysunek 12).

ΣΗΜΑΝΤΙΚΗ ΠΡΟΕΙΔΟΠΟΙΗΣΗ

- ΣΗΜΑΝΤΙΚΟ: ΠΡΙΝ ΑΠΟ ΤΗ ΧΡΗΣΗ ΔΙΑΒΑΣΤΕ ΠΡΟΣΕΚΤΙΚΑ ΑΥΤΕΣ ΤΙΣ ΟΔΗΓΙΕΣ ΓΙΑ ΝΑ ΑΠΟΦΥΓΕΤΕ ΚΙΝΔΥΝΟΥΣ ΚΑΙ ΚΡΑΤΗΣΤΕ ΤΙΣ ΓΙΑ ΝΑ ΤΙΣ ΣΥΜΒΟΥΛΕΥΣΤΕ ΣΤΟ ΜΕΛΛΟΝ. ΓΙΑ ΝΑ ΜΗ ΘΕΣΕΤΕ ΣΕ ΚΙΝΔΥΝΟ ΤΗΝ ΑΣΦΑΛΕΙΑ ΤΟΥ ΠΑΙΔΙΟΥ ΣΑΣ, ΑΚΟΛΟΥΘΗΣΤΕ ΠΡΟΣΕΚΤΙΚΑ ΑΥΤΕΣ ΤΙΣ ΟΔΗΓΙΕΣ.
- ΠΡΟΣΟΧΗ: ΠΡΙΝ ΑΠΟ ΤΗ ΧΡΗΣΗ ΑΦΑΙΡΕΣΤΕ ΤΙΣ ΠΛΑΣΤΙΚΕΣ ΣΑΚΟΥΛΕΣ ΚΑΙ ΟΛΑ ΤΑ ΣΤΟΙΧΕΙΑ ΤΗΣ ΣΥΣΚΕΥΑΣΙΑΣ ΤΟΥ ΠΡΟΙΟΝΤΟΣ ΚΑΙ ΚΡΑΤΗΣΤΕ ΤΑ ΜΑΚΡΙΑ ΑΠΟ ΤΑ ΠΑΙΔΙΑ.

Προειδοποιήσεις:

- ΠΡΟΣΟΧΗ: Όλες οι ενέργειες ανοίγματος και ρύθμισης του προϊόντος και η τοποθέτηση των αξεσουάρ πρέπει να γίνονται μόνο από ενήλικες.
- ΠΡΟΣΟΧΗ: Ενδεδεικνύμενη ηλικία χρήσης του κρεβατιού: Για παιδιά από τη γέννηση μέχρι 4 ετών.
- ΠΡΟΣΟΧΗ: Μην κλείνετε το κρεβάτι με το παιδί στο εσωτερικό του.
- ΠΡΟΣΟΧΗ: Πριν από τη χρήση, να βεβαιώνετε πάντα ότι οι τέσσερις πλευρές του κρεβατιού είναι μπλοκαρισμένες και ότι ο μηχανισμός ανοίγματος του κρεβατιού είναι μπλοκαρισμένος στην ανοικτή θέση, όπως υποδεικνύεται στις οδηγίες χρήσης.
- ΠΡΟΣΟΧΗ: Μην τοποθετείτε στο κρεβάτι αξεσουάρ, ανταλλακτικά, ή στοιχεία που δεν προμηθεύονται ή εγκρίνονται από τον κατασκευαστή.
- ΠΡΟΣΟΧΗ: Μην χρησιμοποιείτε το κρεβάτι αν ορισμένα τμήματα είναι σπασμένα, σχισμένα ή αποσπάζουν.
- ΠΡΟΣΟΧΗ! Όταν το προϊόν δε χρησιμοποιείται, φυλάξτε το μακριά από τα παιδιά.
- ΠΡΟΣΟΧΗ: Μην μετακινείτε το προϊόν με το παιδί στο κρεβάτι.
- ΠΡΟΣΟΧΗ: Μην χρησιμοποιείτε το κρεβάτι για περισσότερα από ένα παιδιά κάθε φορά.
- ΠΡΟΣΟΧΗ: Μην επιτρέπετε σε άλλα παιδιά να παίζουν χωρίς επίβλεψη κοντά στο κρεβάτι.
- ΠΡΟΣΟΧΗ: Μην αφήνετε ποτέ το κρεβάτι σε μία επικλινή επιφάνεια με το παιδί στο εσωτερικό του.
- ΠΡΟΣΟΧΗ: Μην τοποθετείτε το κρεβάτι κοντά σε τούχους ή εμπόδια για να προλάβετε τον κίνδυνο παγίδευσης.
- ΠΡΟΣΟΧΗ: Μην αφήνετε αντικείμενα και μην προσθέτετε επενδύσεις στο εσωτερικό του κρεβατιού που μπορεί να επιτρέψουν στο παιδί να σκαρφαλώσει στα κάγκελα.
- ΠΡΟΣΟΧΗ: Μην αφήνετε κανένα αντικείμενο στο εσωτερικό του κρεβατιού που μπορεί να προκαλέσει κίνδυνο ασφυξίας και/ή πνιγμού του παιδιού.
- ΠΡΟΣΟΧΗ: Το κρεβάτι πρέπει να τοποθετείται μακριά από ηλεκτρικά καλώδια και κορδόνια: Μην τοποθετείτε το κρεβάτι κοντά σε παράθυρα, όπου κορδόνια, κουρτίνες και παρεμφερή αντικείμενα μπορεί να προκαλέσουν ασφυξία ή πνιγμό. Για να αποφύγετε τον κίνδυνο πνιγμού μη δίνετε και μην τοποθετείτε κοντά στο παιδί αντικείμενα με κορδόνια.
- ΠΡΟΣΟΧΗ: Για να αποφύγετε τον κίνδυνο ανάφλεξης, μην τοποθετείτε ποτέ το κρεβάτι κοντά σε ανεμοστρίβες, σόμπες ηλεκτρικές ή υγραερίου ή σε άλλες πηγές θερμότητας.
- ΠΡΟΣΟΧΗ: Το πάχος ενός ενδεδιγμένου πρόσθετου στρώματος πρέπει να είναι τέτοιο ώστε το εσωτερικό ύψος του κρεβατιού από την επάνω επιφάνεια του στρώματος να είναι τουλάχιστον 500 χιλιοστά (σχ. 8Α).
- ΠΡΟΣΟΧΗ: Οι διαστάσεις του στρώματος δεν πρέπει να είναι μικρότερες από 116 εκ. για το μήκος και 58 εκ. για το φάρδος και δεν πρέπει να είναι μεγαλύτερες από 119 εκ. για το μήκος και 61 εκ. για το φάρδος. Το μέγιστο πάχος του πρόσθετου στρώματος πρέπει να είναι 10 εκ.
- ΠΡΟΣΟΧΗ: Η παρατεταμένη έκθεση στον ήλιο μπορεί να προκαλέσει αλλοιώσεις στα χρώματα του προϊόντος. Μετά από παρατεταμένη έκθεση του προϊόντος σε υψηλές θερμοκρασίες περιμένετε μερικά λεπτά πριν τοποθετήσετε το παιδί στο εσωτερικό του.
- ΠΡΟΣΟΧΗ: Μην χρησιμοποιείτε περισσότερα από ένα στρώμα στο κρεβάτι.
- ΠΡΟΣΟΧΗ: Αν το παιδί είναι σε θέση να πηδήξει πάνω από τις πλευρές του κρεβατιού δεν θα πρέπει πλέον να χρησιμοποιηθεί.

Φροντίδα και συντήρηση:

- Αυτό το προϊόν χρειάζεται περιοδική συντήρηση. Οι ενέργειες καθαρισμού και συντήρησης πρέπει να πραγματοποιούνται μόνο από ενήλικα. Η επένδυση του κρεβατιού δεν αφαιρείται: Χρησιμοποιήστε ένα σφουγγάρι και ουδέτερο σαπούνι.
- Καθαρίζετε τακτικά τα πλαστικά τμήματα του κρεβατιού με ένα υγρό πανάκι.

- Στεγνώνετε τα μεταλλικά τμήματα για να αποφύγετε τη δημιουργία σκουριάς.
- Ελέγχετε τακτικά το κρεβάτι για να διαπιστώσετε την ύπαρξη φθαρμένων ή κατεστραμμένων τμημάτων. Στην περίπτωση αυτή μην το χρησιμοποιείτε.
- Η επένδυση του κρεβατιού δεν αφαιρείται, χρησιμοποιήστε ένα σφουγγάρι και ουδέτερο σαπούνι. Μην χρησιμοποιείτε προϊόντα που χαράζουν ή διαλυτικά.

ΟΔΗΓΙΕΣ ΧΡΗΣΗΣ

ΤΜΗΜΑΤΑ ΤΟΥ ΚΡΕΒΑΤΙΟΥ

- Κρεβάτι (βλ. σχέδιο 5)
- Στρωματάκι (βλ. σχέδιο 5)
- Τσάντα (βλ. σχέδιο 12)

Άνοιγμα:

- Βγάλτε το κρεβάτι από το σάκο, τοποθετώντας το σε κάθετη θέση με τις γωνίες προς τα πάνω. Λύστε τις ταινίες Velcro (σχέδιο 1) και βγάλτε το στρωματάκι από το προϊόν.
 - Πιάστε τις δύο απέναντι κοντές πλευρές και τραβήξτε τις προς τα έξω και προς επάνω μέχρι τη θέση στερεώσης (σχέδιο 2). Θα ακουστεί ένα «κλικ» που επιβεβαιώνει το άνοιγμα.
 - Επαναλάβετε την προηγούμενη ενέργεια και στις άλλες δύο πλευρές (σχέδιο 3). ΠΡΟΣΟΧΗ: Για να διευκολύνετε το άνοιγμα κρατήστε τα ποδαράκια του κρεβατιού όσο το δυνατόν πιο κοντά.
 - Ασκείστε πίεση προς τα κάτω στο κέντρο και των 4 πλευρών για να επιβεβαιώσετε ότι έχουν κλειδωθεί γερά, στη σωστή θέση, στη συνέχεια ασκείστε πίεση στο κέντρο του κρεβατιού (ενώ συγχρόνως, τραβάτε προς τα επάνω με το πόδι τις μακριές πλευρές). Θα ακουστεί ένα κλικ που επιβεβαιώνει ότι κοίμωστε σωστά (βλ. σχέδιο 4).
 - Στον πυθμένα υπάρχει μία αυτόματη ασφάλεια, που ενεργοποιείται όταν ο πυθμένας του κρεβατιού είναι επίπεδος (σχέδιο 4B). Η δεύτερη ασφάλεια χρησιμοποιεί για να εμποδίσει κατά λάθος κλεισίματα του κρεβατιού και είναι αδύνατο να απενεργοποιηθεί με το παιδί στο εσωτερικό του κρεβατιού.
 - Τοποθετήστε το στρώμα στη βάση του κρεβατιού στερεώνοντας τα velcro όπως υποδεικνύεται στα σχέδια 6Α-6Β.
- ΠΡΟΣΟΧΗ: Μην αφήνετε αντικείμενα και μην προσθέτετε επενδύσεις στο εσωτερικό του κρεβατιού που μπορεί να επιτρέψουν στο παιδί να σκαρφαλώσει στα κάγκελα. Μην αφήνετε κανένα αντικείμενο στο εσωτερικό του κρεβατιού που μπορεί να προκαλέσει κίνδυνο ασφυξίας και/ή πνιγμού του παιδιού. Τώρα το κρεβάτι είναι έτοιμο για χρήση.
- Σε καθεμιά από τις δύο επικλινείς πλευρές του κρεβατιού υπάρχει ένα δικτυωτό παράθυρο (βλ. σχ. 5).

Κλείσιμο

- Αφαιρέστε το στρωματάκι (σχέδιο 7). Εμπλοκάρετε τη δεύτερη ασφάλεια στη βάση, τραβώντας προς τα πάνω, 15 εκ. περίπου, τη λαβή που βρίσκεται στο κέντρο της βάσης (σχέδιο 8).
 - Κρατώντας πάντα ανασοικυμένη την κεντρική λαβή με το ένα χέρι, πιέστε με το άλλο τα πλήκτρα που βρίσκονται στις εξωτερικές πλευρές των κεντρικών συνδέσμων των επάνω μακριών πλευρών (σχέδιο 9), ανασοικύστε τους ελαφρώς για να απελευθερώσετε το μηχανισμό ασφαλείας και διπλώστε τους προς τα κάτω.
 - Επαναλάβετε την προηγούμενη ενέργεια και στις επάνω κοντές πλευρές.
- ΠΡΟΣΟΧΗ: Σε περίπτωση που κατά την ενέργεια κλεισίματος οι κάτω μακριές πλευρές μπλοκάρουν στην ανοικτή θέση είναι απαραίτητο να ξεμπλοκάρετε με το χέρι τις κάτω μακριές πλευρές όπως υποδεικνύεται στην ΠΡΟΣΟΧΗ! Κατά τη διάρκεια αυτής της ενέργειας, βεβαιωθείτε ότι το παιδί βρίσκεται σε ασφαλή απόσταση και προσέχετε τα κινητά τμήματα των σωλήνων.
- Όταν ολοκληρωθεί αυτή η ενέργεια, φέρτε και πάλι το παρκοκρέβατο στην κάθετη θέση ανασοικυτώντας το από την κεντρική λαβή.
- Πιάστε το πόδι τη λαβή στο κέντρο του κρεβατιού και τραβήξτε την εντελώς προς τα πάνω για να μπορέσετε να ενώσετε τα τέσσερα πόδια (σχ. 10).
 - Τυλίξτε το στρωματάκι στο παρκοκρέβατο και στερεώστε το με το velcro (σχέδιο 11).
 - Βάλτε το κρεβάτι στο σάκο για να το μεταφέρετε με άνεση (σχέδιο 12).

UYARI SAYFASI

- **DİKKAT:** BU ÜRÜNÜ KULLANMAYA BAŞLAMADAN ÖNCE KULLANIM TALİMATLARINI DİKKATLE OKUYUNUZ VE KULLANIM KILAVUZUNU İLERİDE REFERANS OLARAK KULLANMAK ÜZERE SAKLAYINIZ. ÇOCUĞUNUZUN GÜVENLİĞİNİ TEHLİKEYE SOKMAMAK İÇİN BU KULLANIM TALİMATLARINI DİKKATLE OKUYUNUZ.
- **DİKKAT:** ÜRÜNÜ KULLANMAYA BAŞLAMADAN ÖNCE TÜM PLASTİK POŞET VE AMBALAJ MALZEMELERİNİ ATINIZ VEYA ÇOCUKLARIN ULAŞAMAYACAĞI BİR YERDE SAKLAYINIZ.

Uyarılar:

- UYARI: Ürünün ambalajından çıkarılması, gerekli ayarların yapılması ve aksesuarların takılması gibi işlemlerin tümü sadece yetişkinler tarafından yapılmalıdır.
- UYARI: Puset, bebeğin doğumu ile 4 yaşına basması arasında geçen süreçte kullanılmak üzere tasarlanmıştır.
- UYARI: Çocuk pusetin içerisindeyken puseti kapatmayınız.
- UYARI: Kullanmadan önce puseten dört yanındaki güvenlik mekanizmalarının doğru bir şekilde bloke edilmiş olduğundan emin olunuz. Özellikle puset açık konumdayken puseti açık tutan mekanizmanın kullanım talimatlarında gösterildiği gibi açık durumda bloke edildiğinden emin olunuz.
- UYARI: Pusete üreticinin sağladığı veya onayladığı aksesuar veya yedek parçadan başka parça takmayınız veya kullanmayınız.
- UYARI: Bir parçanın kopuk, bozuk veya eksik olması durumunda puseti kullanmayınız.
- UYARI: Kullanılmadığında puseti çocukların erişemeyeceği bir yerde saklayınız.
- UYARI: Çocuk pusetin içerisinde iken pusetin yerini değiştirmeyiniz.
- UYARI: Pusette aynı zamanda birden fazla çocuk taşımayınız.
- UYARI: Başka çocukların pusetin yakınında denetimsiz olarak oynamalarına izin vermeminiz.
- UYARI: Çocuk pusetin içerisinde iken puseti asla eğimli bir yüzeyde terketmeyiniz.
- UYARI: Olası tehlikelere karşı puseti duvar ya da başka engellerin yakınında park etmeyiniz.
- UYARI: Pusetin içerisinde çocuğunuzun pusetten çıkmak amacıyla üzerine tırmanabileceği başka eşya bırakmayınız, ek minder kullanmayınız.
- UYARI: Boğulma ve/veya tıkanma olasılığını ortadan kaldırmak için pusetin içerisinde başka cisimler bırakmayınız.
- UYARI: Puset sarkan kablo ve kordonlardan uzak tutulmalıdır: Çocuğun boğulma ve/veya tıkanma olasılığını ortadan kaldırmak için puseti pencere, perde, perde telleri veya benzeri cisimlerin yakınında bırakmayınız. Boğulma tehlikesini önlemek için çocuğunuza ıplı cisimler vermeminiz ve çocuğunuzu bu tarz cisimlerin yakınında bırakmayınız.
- UYARI: Yangını önlemek için, puseti asla vantilatör, elektrikli veya gazlı ısıtıcıların ya da başka herhangi bir ısı kaynağının yakınında bırakmayınız.
- UYARI: Ek bir minder kullanmak istediğiniz takdirde pusetin iç yüksekliğinin, ek minderin üst yüzeyi ile pusetin üst yan kenarları arasındaki mesafe ölçüldüğünde, en az 50 cm olmasına dikkat etmelisiniz (şekil 8A).
- UYARI: Minder ölçütleri en az 116 cm (boy) ve 58 cm (en) ve en fazla 119 cm (boy) ve 58 cm (en) olmalıdır. Ek minderin kalınlığı 10 cm'yi aşmamalıdır.
- UYARI: Puseti uzun süre güneş altında bırakmak kumaş renginin solmasına neden olabilir. Puset uzun süre yüksek sıcaklık altında kalmış ise, çocuğu pusete yerleştirmeden önce birkaç dakika bekleyiniz.
- UYARI: Çocuk yatağında birden fazla şilte kullanmayınız.
- UYARI: Çocuk yatağın kenarları kullanılarak atlayabilecek kapasiteye ulaştığında, yatak daha fazla kullanılmamalıdır.

Temizlik ve bakım önerileri:

Bu ürünün temizliği ve bakımı düzenli aralıklarla yapılmalıdır. Bu ürünün temizliği ve bakımı sadece yetişkinler tarafından yapılmalıdır. Pusetin kumaş kılıfı sabittir, nemli bir sünger ve hafif bir deterjan ile temizlenmelidir.

- Pusetin plastik kısımlarını düzenli aralıklarla nemli bir bezle siliniz.
- Pusetin metal kısımlarını, paslanmayı önlemek üzere, kurulayınız.
- Hasar veya aşınmaların tespiti için puseti düzenli olarak kontrolden geçirin. Herhangi bir parçanın hasarlanmış olması durumunda puseti kullanmayınız.
- Pusetin kumaş kılıfı sabittir: nemli bir sünger ve hafif bir deterjan ile temizleyiniz. Çözücü ya da aşındırıcı ürün kullanmayınız.

KULLANIM TALİMATLARI YATAĞI OLUŞTURAN PARÇALAR

- a) Yatak (resim 5'e bkz)
- b) Şilte (resim 5'e bkz)
- c) Çanta (resim 12'ya bkz)

Pusetin Açılması:

1. Puseti kılıfından çıkartınız ve kenarları yukarıya bakacak şekilde dikey duruma getiriniz. Cırt cırtlı şakşakları açarak (şekil 1), minder pusetten çıkartınız.
2. Pusetin birbirine karşı iki kısa yanından tutarak bunları dışa ve yukarıya doğru, pozisyonda (şekil 2) kilitlene kadar çekiniz. Pusetin doğru biçimde açıldığını belirten bir 'klik' sesi duyulacaktır.
3. Yukarıdaki işlemi diğer iki yan için tekrarlayınız (şekil 3).

UYARI: Yan millerin kolayca pozisyonda kilitlenmelerini kolaylaştırmak için, pusetin ayaklarını birbirine mümkün olduğu kadar yaklaştırınız.

4. Ellerinize yan kısımların ortasına aşağıya doğru hafif bir basınç uygulayarak, 4 yanının da bloke olduğuna kontrol ediniz ve yatağın ortasına basınç uygulayınız. (Aynı zamanda uzun yanlardan birisini kaldırınız) Bloke olduğuna belirten bir klik sesi duyulacaktır. (Resim 4'e bakınız.)
5. Pusetin tabanında, 'klik' sesi duyulana dek aşağı doğru bastırılması gereken bir emniyet kolu bulunmaktadı (şekil 4B). İkinci emniyet kilidi puseti kazara kapanmasını engeller ve çocuk pusetin içerisinde iken serbet bırakılmaz.

6. Cırt cırtlı şeritleri resim 6A-6B'de gösterildiği gibi sabitleyerek şilteyi yatağın dibine yerleştiriniz.

UYARI: Pusetin içerisinde çocuğunuzun pusetten çıkmak amacıyla üzerine tırmanabileceği başka eşya bırakmayınız, ek minder kullanmayınız. Boğulma ve/veya tıkanma olasılığını ortadan kaldırmak için pusetin içerisinde başka cisimler bırakmayınız.

Puset şimdiki kullanıma hazırdır.

Yatağın uzun yanlarından her birisi üzerinde ağırlı bir pencere (resim 5'e bakınız) mevcut olup.

Pusetin Kapatılması:

7. Şilteyi çıkartınız. (Resim 7) Alt tarafın ortasında yer alan dilciği (resim 8) yukarıya doğru yaklaşık 15 cm çekerek alt tarafta bulunan ikinci güvenli sistemini serbet bırakınız.
8. Ana kolu yukarıya kaldırmaya devam ederek, uzun yan millerin dışa bakan yüzeyinde bulunan düğmelere basınız (şekil 9). Emniyet mekanizmasını serbet bırakmak için botonları hafifçe yukarıya doğru kaldırınız ve milleri aşağıya doğru bükünüz.
9. Alt kısa yanlar için yukarıdaki işlemi tekrarlayınız.
10. Yatağın ortasında yer alan dilciği tekrar elinize alınız ve dört ayağı birbirine yaklaştırmak için tamamen yukarıya doğru çekiniz. (Resim 10)
11. Minder pusetin çevresine sararak, cırt cırtlı şeritlerle sabitleştiriniz (şekil 11).
12. Kolay taşımaya için puset yatağınızı saklama poşetine koyunuz (şekil 12).

RUS CHICCO GOOD NIGHT

ВАЖНОЕ ПРЕДУПРЕЖДЕНИЕ

- ВАЖНО: ПЕРЕД ИСПОЛЬЗОВАНИЕМ ВНИМАТЕЛЬНО ПРОЧИТАЙТЕ ДАННУЮ ИНСТРУКЦИЮ, ЧТОБЫ ОБЕСПЕЧИТЬ БЕЗОПАСНОСТЬ, И СОХРАНИТЕ ЕЕ ДЛЯ ВОЗМОЖНЫХ ПОСЛЕДУЮЩИХ КОНСУЛЬТАЦИЙ. ВО ИЗБЕЖАНИЕ ПОДВЕРЖЕНИЯ ОПАСНОСТИ ВАШЕГО РЕБЕНКА ВНИМАТЕЛЬНО ПРОЧИТАЙТЕ И СЛЕДИТЕ НАСТОЯЩЕЙ ИНСТРУКЦИИ
- ВНИМАНИЕ: ПЕРЕД ИСПОЛЬЗОВАНИЕМ СНИМИТЕ ВСЕ ВОЗМОЖНЫЕ ПЛАСТИКОВЫЕ ПАКЕТЫ И ДРУГИЕ ЭЛЕМЕНТЫ УПАКОВКИ И ДЕРЖИТЕ ИХ ВДАЛИ ОТ ДЕТЕЙ

Предупреждения:

- ВНИМАНИЕ: Все операции по раскладыванию и регулировке кровати и установке аксессуаров должны проводиться только взрослыми.
- ВНИМАНИЕ: Рекомендуемый возраст использования кровати: для новорожденных детей и до 4 лет.
- ВНИМАНИЕ: Не закрывайте кровать, если ребенок находится внутри.
- ВНИМАНИЕ: Перед использованием убедитесь, что все четыре стороны кровати заблокированы и что механизм открытия кровати заблокирован в открытом положении, как указано на рисунке в инструкции по использованию.
- ВНИМАНИЕ: Не присоединяйте к кровати аксессуары, запасные части или комплектующие, не поставленные или не проверенные производителем.
- ВНИМАНИЕ: Не используйте кровать, если некоторые ее части сломаны, изорваны или отсутствуют.
- ВНИМАНИЕ: Когда кровать не используется, держите ее вдали от детей.
- ВНИМАНИЕ: Не переносите кровать с находящимся внутри ребенком.
- ВНИМАНИЕ: Не кладите в кровать более одного ребенка.
- ВНИМАНИЕ: Не позволяйте другим детям играть без присмотра вблизи кровати.
- ВНИМАНИЕ: Не оставляйте кровать с находящимся в ней ребенком на наклонной поверхности.
- ВНИМАНИЕ: Не ставьте кровать вблизи стен и препятствий во избежание рисков захватывания.
- ВНИМАНИЕ: Не оставляйте внутри кровати предметов и не добавляйте набивку внутри кровати, которые могли бы позволить ребенку взобраться наверх.
- ВНИМАНИЕ: Не оставляйте внутри кровати никаких предметов, которые могли бы создать риск удушья и/или удущья для ребенка.
- ВНИМАНИЕ: Кровать должна стоять вдали от электрических проводов и веревок: не ставьте кровать у окна, где веревки, занавески или подобные предметы могли бы вызвать удушье и/или удущье ребенка. Во избежание рисков удушья не давайте ребенку и не кладите рядом предметы, оснащенные веревками.
- ВНИМАНИЕ: Во избежание рисков или первопричины пожара никогда не ставьте кровать рядом с вентиляторами, электрическими обогревателями, газовыми плитками или с другими источниками сильного тепла.
- ВНИМАНИЕ: Толщина дополнительного матраса, используемого в кровати, должна быть такой, чтобы внутренняя высота кровати, измеряемая от верхней поверхности матраса до края кровати была не менее 50 см (рисунок 8А).
- ВНИМАНИЕ: Размеры матраса должны быть не менее 116 см в длину и 58 см в ширину и не более 119 см в длину и 61 см в ширину. Максимальная толщина дополнительного матраса не должна превышать 10 см в высоту.
- ВНИМАНИЕ: Длительное нахождение на солнце может привести к изменению тонов окраски кровати. После длительного нахождения кровати при высоких температурах подождите несколько минут перед тем, как положить ребенка в кровать.
- ВНИМАНИЕ: Не используйте более одного матраса в кровати.
- ВНИМАНИЕ: Если ребенок уже может перелезть через стенки кровати, она уже больше не должна использоваться.

Уход и техобслуживание:

Данный товар нуждается в периодическом техническом обслуживании.

Операции по мойке и техобслуживанию должны проводиться только взрослыми.

Внутренняя прокладка кровати незаменима используйте для мы-

тья губку с нейтральным моющим средством.

- Периодически протирайте пластиковые детали кровати влажной тряпкой.
- Высушите насухо металлические детали кровати во избежание появления ржавчины.
- Периодически проверяйте кровать на наличие разрушенных или изношенных деталей; при их наличии не используйте далее кровать.
- Поскольку подкладка кровати незаменима, используйте губку с нейтральным моющим средством. Запрещается использовать растворители или абразивные материалы.

ИНСТРУКЦИИ ПО ИСПОЛЬЗОВАНИЮ: СОСТАВНЫЕ ЧАСТИ КРОВАТИ

- Кровать (смотреть рисунок 5)
- Матрасик (смотреть рисунок 5)
- Сумка (смотреть рисунок 12)

Открытие:

- Достаньте кровать из сумки, поставив ее в вертикальное положение с углами, направленными вверх. Освободите шпонки из липучки (рисунок 1) и уберите матрас с кровати.
- Возьмите в руки короткие противоположные стороны кровати, расширяя их наружу и вверх (рисунок 2) до положения блокировки (вы услышите характерный «клик», указывающий на полное открытие).
- Повторите предыдущую операцию на двух других сторонах (рисунок 3).
ВНИМАНИЕ: для облегчения зацепления боковых шарниров, держите ножки кровати как можно ближе..
- Заблокировав все четыре стенки, слегка нажав по центру каждой из них, нажмите в центре самой кровати (одновременно приподнимая одну из длинных стенок). Раздавшийся щелчок свидетельствует о правильной блокировке (рисунок 4).
На длинных сторон и продолжая на коротких сторонах (см. рисунок 4).
- На дне присутствует защитный самоблокирующийся механизм, который зацепляется, когда дно кровати плоское (рисунок 4В). Второе защитное устройство служит для предотвращения случайного закрытия кровати и не может разблокироваться при нахождении ребенка в кровати.
- Поместите матрасик на дно кровати, зафиксировав его липучками, как показано на рисунках 6А-6В.

ВНИМАНИЕ: Не оставляйте внутри кровати предметов и не добавляйте набивку внутри кровати, которые могли бы позволить ребенку взобраться наверх. Не оставляйте внутри кровати никаких предметов, которые могли бы создать риск удушья и/или удущья для ребенка. В данном положении кровать готова к использованию. С обеих сторон кровати предусмотрено сетчатое окно (см.рисунок 5).

Закрытие:

- Выньте матрасик (рисунок 7). Разблокируйте второе защитное приспособление на дне кровати, потянув вверх примерно на 15 см язычок, расположенный в центре дна (рисунок 8).
- Нажмите кнопки, расположенные на внешних поверхностях центральных шарниров с длинной стороны кровати (рисунок 9), слегка приподнимите их, чтобы разблокировать механизм защиты, и согните их вниз.
- Повторите ту же самую операцию на коротких сторонах кровати.
ВНИМАНИЕ: в случае, если во время операции по сложению кровати неожиданно заблокируются в открытом виде нижние длинные стороны, необходимо разблокировать их вручную, как на рисунке 13:
ВНИМАНИЕ! Во время данной операции убедитесь, что ребенок находится на достаточной дистанции и следите за подвижными частями между трубками.
Закончив данную операцию, приведите кровать в вертикальное положение, приподняв ее за центральную ручку.
- Возьмитесь снова за язычок в центре дна кровати и полностью вытяните его наверх, чтобы сблизить между собой четыре ножки (рисунок 10).
- Закатайте матрас в кровать и закрепите его липучкой (рисунок 11).
- Поместите кровать в сумку для удобной транспортировки (рисунок 12).

ЗВЕРНИТЬ УВАГУ!

- ВАЖЛИВО: ПЕРЕД ВИКОРИСТАННЯМ УВАЖНО ОЗНАЙОМТЕСЯ З ЦЬЮ ІНСТРУКЦІЮ З ВИКОРИСТАННЯ, ЩОБ УНИКНУТИ НЕБЕЗПЕКИ ПІД ЧАС ВИКОРИСТАННЯ ВИРОБУ. ЗБЕРЕЖІТЬ ІНСТРУКЦІЮ ДЛЯ МАЙБУТНІХ КОНСУЛЬТАЦІЙ. РЕТЕЛЬНО ДОТРИМУЙТЕСЯ ЦЬОЇ ІНСТРУКЦІЇ, ЩОБ НЕ ПІДДАВАТИ НЕБЕЗПЕЦІ ВЛАСНУ ДИТИНУ.
- УВАГА! ПЕРЕД ВИКОРИСТАННЯМ ЗНИМІТЬ Й ВИКИНЬТЕ ВСІ НАЯВНІ ПЛАСТИКОВІ ПАКЕТИ І РЕШТУ КОМПОНЕНТІВ УПАКОВКИ. В БУДЬ-ЯКОМУ РАЗІ, ЗБЕРІГАЙТЕ ЇХ В НЕДОСТУПНОМУ ДЛЯ ДІТЕЙ МІСЦІ.

Застережні заходи:

- УВАГА! Всі операції з розкладання і регулювання виробу, а також з кріплення аксесуарів, повинні проводитися тільки дорослими особами.
- УВАГА! Рекомендований вік для використання ліжечка: для дітей від народження до 4 років.
- УВАГА! Не складайте ліжечко з дитиною всередині.
- УВАГА! Перед використанням переконайтеся, що всі чотири сторони ліжечка зафіксовані і що механізм відкриття ліжечка заблокований у відкритому положенні, як вказано на малюнку в інструкції з використання.
- УВАГА! Не використовуйте ліжечко з поламаними, подертими або відсутніми частинами. Не приєднуйте до ліжечка аксесуари, запасні частини або компоненти, що не поставлені або не ухвалені виробником.
- УВАГА! Тримайте виріб подалі від дітей, коли Ви ним не користуєтесь.
- УВАГА! Не переміщуйте виріб, якщо дитина перебуває в ліжечку.
- УВАГА! Не кладіть в ліжечко кількох малюків одночасно.
- УВАГА! Не дозволяйте іншим дітям гратися біля ліжечка без нагляду.
- УВАГА! Ні в якому разі не залишайте ліжечко з дитиною на похилій поверхні.
- УВАГА! Не ставте ліжечко поблизу стін та перешкод, щоб уникнути ризику застрівання.
- УВАГА! Не залишайте всередині ліжечка предметів і не додавайте набивки всередині ліжечка, які могли б дозволити дитині вибратися вгору до бортів ліжечка. Не залишайте всередині ліжечка ніяких предметів, які можуть створити ризик удушення і / або задиху для дитини.
- УВАГА! Ліжечко повинне перебувати на безпечній відстані від електричних проводів і шнурів: не встановлюйте його поблизу від вікон, оскільки шнур, портьєри тощо можуть призвести до удушення або задиху дитини. Щоб запобігти ризику удушення, не залишайте поруч з дитиною і не давайте їй речі, які мають тасьму або мотузку.
- УВАГА! Щоб уникнути небезпек або пожеж, ні в якому разі не встановлюйте ліжечко біля вентиляторів, електричних нагрівачів, газових печей або інших джерел сильного тепла.
- УВАГА! Товщина додаткового матраца, використаного за бажанням в ліжечку, повинна бути такою, щоб внутрішня висота ліжечка, заміряна від верхньої поверхні матраца до верхнього краю ліжечка була не менше 50 см (малюнок 8A).
- УВАГА! Розміри матраца повинні бути не менше 116 см в довжину і 58 см в ширину і не перевищувати 119 см в довжину і 64 см в ширину. Максимальна товщина додаткового матраца не повинна перевищувати 10 см у висоту.
- УВАГА! При тривалому перебуванні на сонці можлива зміна кольору виробу. Після тривалого перебування манежу при високих температурах зачекайте кілька хвилин перед тим, як покласти дитину в ліжечко.
- УВАГА! Не розміщуйте в ліжечку більше одного матраца.
- УВАГА! Якщо дитина вже може перелізати через стінки ліжечка, слід припинити його використання.

Догляд і очищення:

- Цей виріб вимагає регулярного догляду.
- Операції з очищення і догляду мають виконуватися виключно

- дорослою особою. Оббивка ліжечка не є змінною. мийте її губкою і нейтральним миючим засобом.
- Регулярно протирайте пластикові компоненти ліжечка зволоженою у воді ганчіркою.
- Витирайте досуха металеві частини, щоб запобігти утворенню іржі.
- Регулярно перевіряйте ліжечко на предмет зношених або ушкоджених частин; при їх виявленні не використовуйте ліжечко.
- Оскільки оббивка ліжечка не є змінною, очищайте її за допомогою губки і нейтрального миючого засобу. Не використовуйте абразивні матеріали або розчинники.

ІНСТРУКЦІЯ З ВИКОРИСТАННЯ КОМПОНЕНТИ ЛІЖЕЧКА

- Ліжечко (див. малюнок 5)
- Матрацик (див.малюнок 5)
- Сумка (див. малюнок 12)

Розкладання:

- Вийміть ліжечко з сумки, поставте його вертикально так, щоб кути дивилися вгору. Розстебніть липучки (малюнок 1) і витягніть матрацик з виробу.
 - Візьміться за два коротких протилежні сторони ліжечка, розкладаючи їх назовні і вгору (малюнок 2), доки вони не досягнуть положення блокування (про це сповістить клацання).
 - Повторіть операцію з іншими двома сторонами (малюнок 3). УВАГА! Щоб полегшити закріплення бічних шарнірів, тримайте ніжки ліжечка якнайближче.
 - Злегка натиснувши вниз руками у центрі сторін, переконайтеся в тому, що всі чотири стінки заблоковані, услід за чим натисніть у центрі днища ліжечка (пролунає «клацання», що підтверджує блокування) (див.малюнок 4).
 - На днищі передбачений захисний механізм із самоблокуванням, який спрацює тільки тоді, коли днище ліжечка є плоским (малюнок 4 В). Другий захисний пристрій служить для запобігання випадковому складанню ліжечка і не може розблокуватися при знаходженні дитини в ліжечку.
 - Помістіть матрацик на дно ліжечка (малюнок 6A-6B). УВАГА! Не залишайте у ліжечку речей і не додавайте всередину ліжечка набивки, які могли б дозволити дитині вибратися вгору до бортів ліжечка. Не залишайте всередині ліжечка ніяких предметів, які можуть створити ризик удушення і / або задиху для дитини.
- Відепер виріб готовий до використання. На кожній з двох довгих сторін ліжечка є сітчасте віконце (див.малюнок 5).

Складання:

- Вийміть матрацик (малюнок 7). Розблокуйте другий захисний пристрій на дно, підтягуючи вгору приблизно на 15 см рукоятку, розташовану у центрі дна (малюнок 8).
 - Натисніть кнопки, розташовані на зовнішніх поверхнях центральних шарнірів довгих сторін ліжечка (малюнок 9), злегка підніміть їх, щоб розблокувати захисний механізм захисту, і складіть їх вниз.
 - Повторіть цю ж операцію на коротких сторонах ліжечка. УВАГА! Якщо під час складання ліжечка несподівано заблокуються у розкладеному стані нижні довгі сторони, необхідно розблокувати їх вручну.
 - УВАГА! Під час цієї операції переконайтеся, що дитина знаходиться на безпечній відстані і стежите за рухами частини між трубчастими конструкціями.
- Закінчивши дану операцію, приведіть ліжечко у вертикальне положення, піднявши його за центральну ручку.
- Знову візьміться за ручку в центрі ліжечка і повністю витягніть її вгору, щоб наблизити одна до одної чотири ніжки (малюнок 10).
 - Закатайте матрацик в ліжечко і зафіксуйте його липучкою (малюнок 11).
 - Помістіть ліжечко в сумку для зручного транспортування (малюнок 12).

أ) سرير (انظر شكل ٥)

ب) فرشاة (انظر شكل ٥)

ج) شئطة (انظر شكل 12)

- هام: من فضلك، اقرأ هذه التعليمات جيداً واحتفظ بهم كمرجع فيما بعد. للمحافظة على سلامة أطفالكم، يرجى قراءة هذا التعليمات جيداً.
- خذير: قبل الاستعمال، قم بإزالة جميع الأكياس البلاستيكية ومواد التعبئة واحتفظ بهم بعيداً عن متناول الأطفال.

خذير:

- يجب أن تتم جميع عمليات الفتح والضغط، وتركيب الكماليات عن طريق شخص بالغ.
- السرير مجهز للأطفال من المهد حتى أربع سنوات.
- لا تغلق السرير ويوجد طفل بداخله.
- قبل الاستعمال، تأكد من إغلاق الجهات الأربع للسرير، وتأكد من أداة فتح السرير في وضع الفتح كما هو موضح في تعليمات الاستخدام.
- لا تقم بتركيب أي كماليات، أو قطع غيار غير مصدقة من قبل المصنِّع.
- خذير: لا تقم باستخدام المنتج إذا تمزق، أو تكسر، أو فقد أي جزء.
- خذيراً عند نثبه، ابقه بعيداً عن الأطفال.
- خذير: لا تنقل المنتج ويوجد طفل بداخل السرير.
- لا تضع أكثر من طفل داخل السرير في المرة الواحدة.
- لا تدع الأطفال يلعبون بالقرب من السرير وبدون مراقبة.
- لا تضع السرير وبداخله طفلك على سطح منحدر.
- لا تضع السرير بالقرب من الجدران والعوائق التي قد تسبب في مخاطرة حبس الطفل في السرير.
- خذير: لا تضع أشياء داخل السرير أو تضيف حشوفاً قد تجعل الطفل يتسلقها لكي يخرج من السرير.
- خذير: لا تترك أشياء داخل السرير لمنع خطورة الاختناق، أو إعاقة الحركة.
- خذير: يجب إبعاد السرير عن أي حبال أو أسلاك كهربية: لا تضع السرير بالقرب من النوافذ، أو الستائر، أو أي شيء مشابه لتجنب خطورة الاختناق، أو إعاقة الحركة. لمنع إعاقة الحركة، لا تقم بإعطاء طفلك إي أشياء يخبئها أو أن تضعها بالقرب منه.
- خذير: لتجنب خطورة النار، لا تضع السرير بالقرب من أي مروحة تهبوية، أجهزة التدفئة الكهربائية أو التي تعمل بالغاز، أو أي مصدر آخر من مصادر السخونة.
- إذا كنت تريد استخدام فرشاة إضافية، فإن ارتفاع السرير الداخلي قياساً من السطح العلوي من الفرشاة الإضافية حتى الحافة العلوية لجوانب السرير يجب أن تكون على الأقل ٥٠٠ ملليمتر. (الصورة 8A)
- خذير: يجب ألا تكون الفرشاة أقل من 116 سنتيمتر في الطول، و 58 سنتيمتر في العرض، وألا تزيد عن 119 سنتيمتر في الطول، و 61 سنتيمتر في العرض. يجب ألا تزيد الفرشاة الإضافية عن ١٠ سنتيمتر في الارتفاع.
- قد يسبب التعرض المستمر لأشعة الشمس ضعف القماش وتلفه، بعد تعرض السرير للحرارة العالية مدة طويلة، انتظر بضع دقائق قبل وضع الطفل فيه.

الرعاية والصيانة:

- يجب على المستخدم تنظيف وصيانة المنتج بشكل دوري. يجب أن تتم صيانة المنتج فقط من قبل شخص بالغ، لا يمكن فك الغطاء، قم بتنظيف الغطاء بإسفنجة رطب ومادة منظفة محايدة.
- قم بتنظيف أجزاء السرير البلاستيكية دورياً بقطعة قماش رطبة.
- قم بتجفيف الأجزاء المعدنية لمنع تكوين الصدأ.
- قم بفحص السرير بشكل دوري للتأكد من عدم وجود تلف أو تآكل، إذا كان هناك أي تلف، لا تستخدم المنتج.
- لا يمكن فك غطاء السرير: قم بتنظيفه بإسفنجة رطب ومادة منظفة محايدة. لا تستعمل مذيبات ولا مستحضرات كاشطة

كيفية فتح المنتج:

1. قبل إزالة السرير من الحقيبة ووضعه في اتجاه رأسي مع الحفاظ على وجود الجانب إلى أعلى، قم بفك السيور (كما في شكل ١) وإزالة الفرشاة من السرير.
 2. أمسك الجانبين القصيرين في مواجهة بعضهما البعض وقم بسحبهم إلى الخارج في الاتجاه العلوي حتى يستقروا في مكانهما (كما في شكل ٢). سوف تسمع صوت "طقطقة" ويبدل على أن السرير قد فتح بشكل صحيح.
 3. قم بتكرار العملية السابقة مع الجانبين الآخرين (كما في شكل ٣). خذير: لتلق الوصلات الجانبية بسهولة، حافظ على بقاء أرجل السرير قريبة من بعضها البعض.
 4. بعد أن تكون قد تأكدت من نبات الجوانب الأربعة وذلك بالضغط قليلاً بيدك على منتصف الجوانب، عليك بالضغط على منتصف سرير الطفل (مع القيام في الوقت نفسه برفع أحد الجوانب الطويلة). يُسمع صوت تكة تؤكد صحة التثبيت (انظر الصورة 4).
 5. في القاعدة، ستجد مقبض أمان يجب الضغط عليه إلى أسفل حتى تسمع صوت طقطقة. يجب أن تكون قاعدة السرير منبسطة كما في شكل ٤-أ. ب) القفل الإضافية يمنع إغلاق السرير بشكل عرضي وعدم إمكانية فتحه أثناء وجود الطفل بداخله.
 6. ضع الحشوية على قاعدة سرير الطفل مع القيام بربط شرائط الفلكرو كما في الصورة 6A-6B.
- خذير: لا تضع أشياء داخل السرير أو تضيف حشوفاً قد تجعل الطفل يتسلقها لكي يخرج من السرير. لا تترك أشياء داخل السرير لمنع خطورة الاختناق، أو إعاقة الحركة. السرير جاهز الآن للاستخدام. يحتوي كل جانب من جانبي سرير الطفل الطويلين على فتحة شبكية. انظر الصورة 5
7. قم بإزالة الحشوية الصغيرة (الصورة 7). قم بفك أداة التثبيت الثانية وذلك بسحب اللسان الموجود في منتصف القاعدة نحو الأعلى لمسافة 15 سم (الصورة 8).
 8. أرفع المقبض المركز بيد وادفع باليد الثانية الأزار الخارجية الموجودة على الوصلات الرئيسية في الجوانب الطويلة (كما في شكل ٩). ارفعهم ببطء.
 9. حتى تفتح أداة الأمان، وقم بلفهم في الاتجاه السفلي.
- قم بتكرار تلك الخطوة مع الجوانب القصيرة.

كيفية غلق السرير:

- خذير: أثناء عملية اللف، إذا حدث وأغلقت الجوانب الأذن الطويلة عرضياً في وضع الفتح، فيجب فتحها باليد. قم ببسط السرير، واسحب السير الرمادي الموضح في صورة (١) واستمر في سحبه وادفع الأطر (٢).
- خذيراً أثناء تلك الخطوة، يجب أن تأكد من أن الطفل بعيداً مسافة كافية وانتهبه للأجزاء المتحركة بين الأطر.
- بعد الانتهاء من تلك الخطوة، ضع السرير في وضع رأسي بجذبه من القبض الرئيسي.

10. مرة أخرى امسك للسان الموجود في منتصف سرير الطفل واسحبه بالكامل نحو الأعلى كي تتمكن من أن تقرب السياقان الأربعة (الصورة 10).

11. قم بلف الفرشاة حول السرير وتثبيتها بسير فيلكرو (كما في شكل ١١).

12. قم بوضع Playard Cot Bed في حقيبة التخزين الخاصة به (كما في شكل ١٢).

I ARTSANA S. P. A.
Via Saldarini Catelli, 1
22070 Grandate – Como – Italia
800-188 898
www.chicco.com

F ARTSANA FRANCE S.A.S.
17/19 Avenue De La Metallurgie
93210 Saint Denis La Plaine - France
0820 87 00 41 (0.12€Ttc/Mn)
www.chicco.fr

D ARTSANA GERMANY GMBH
Borsigstrasse 1-3
D-63128 Dietzenbach-Deutschland
+49 6074 4950
www.chicco.de

GB ARTSANA UK Ltd.
Prospect Close - Lowmoor Road Business Park
Kirkby In Ashfield
Nottinghamshire - Ng17 7Lf
England U.K.
01623 750870 (office hours)
www.chicco.co.uk

E ARTSANA SPAIN S.A.U.
C/Industria 10
Pol. Industrial Urtinsa
Apartado De Correos 212 - E
28923 Alcorcon (Madrid)-Spain
902 117 093
www.chicco.es

P ARTSANA PORTUGAL S.A.
Rua Humberto Madeira, 9
2730-097 Queluz De Baixo Barcarena Portugal
21 434 78 00
800 20 19 77
www.chicco.pt

NL ARTSANA BELGIUM N.V.
Temselaan 5 B-1853 Strombeek - Bever
Belgium
+32 23008240
www.chicco.be

TR ARTSANA TURKEY BEBEKVE SAGLIK URUNLER A.S.
Eski Uskudar Yolu, Erkut Sokak
Uner Plaza No. 4/1 Kat 12
Kozyatagi - Kadikoy
34710 Istanbul – Turkey
0214 444 2444
www.chicco.com

PL ARTSANA POLAND Sp.z.o.
Aquarius, Ul. Polczyńska 31 A
01-377 Warszawa
+48 22 290 59 90
www.chicco.com

RUS Г. МОСКВА, 4-Й ПРОЕЗД ПОДБЕЛЬСКОГО,
Д.3 Стр.22
+7(495)661-78-69
www.chicco.ru

CH ARTSANA SUISSE S.A
Stabile la Punta Via Cantonale 2/b
6928 Manno (TI)-Svizzera
+41 (0)91 935 50 80
www.chicco.ch

BR ARTSANA BRASIL LTDA.
Rua Major Paladino, N° 128,
Galpão 18
São Paulo / Sp - Brasil
CEP 05307-000
+55 11 2246-2100
www.chicco.com.br

MX ARTSANA MEXICO S.A
Dec V. Ruben Dario 1015
Colonia Lomas De Providencia 44647
Guadalajara, Jalisco-Mexico
01800 702 8983
www.chicco.com.mx

AR ARTSANA ARGENTINA S.A.
Uruguay 4501
Victoria Cp(1644)
San Fernando- Buenos Aires-Argentina
0810-888-2442
www.chicco.com.ar

IN ARTSANA INDIA PRIVATE LIMITED,
7Th Floor, Tower B, Paras Twin Towers,
Golf Course Road, Sector 54
Gurgaon – 122002
Haryana, India
(+91)(124)(4964500)
www.chicco.in

 ARTSANA S.p.A.
Via Saldarini Catelli, 1
22070 Grandate (CO) - Italy
Tel. (+39) 031 382 111
Fax (+39) 031 382 400
www.chicco.com

NOTE

A series of horizontal dotted lines spanning the width of the page, providing a template for handwritten notes.

NOTE

A series of horizontal dotted lines for writing notes.

99810.L1

46 079073 000 000

ARTSANA S.p.A. - Via Saldarini Catelli, 1 - 22070 Grandate (CO) - Italy
Tel. (+39) 031 382 111 - Fax (+39) 031 382 400 - www.chicco.com

