

Important Notice: Guarantee Information for customers in EEA* and Switzerland	English
For detailed guarantee information about this Yamaha product, and Pan-EEA* and Switzerland warranty service, please either visit the website address below (Printable file is available at our website) or contact the Yamaha representative office for your country. * EEA: European Economic Area	
Remarque importante: informations de garantie pour les clients de l'EEE et la Suisse	Français
Pour des informations plus détaillées sur la garantie de ce produit Yamaha et sur le service de garantie applicable dans l'ensemble de l'EEE ainsi qu'en Suisse, consultez notre site Web à l'adresse ci-dessous (le fichier imprimable est disponible sur notre site Web) ou contactez directement Yamaha dans votre pays de résidence. * EEE : Espace Economique Européen	
Wichtiger Hinweis: Garantie-Information für Kunden in der EWR* und der Schweiz	Deutsch
Für nähere Garantie-Information über dieses Produkt von Yamaha, sowie über den Pan-EWR*- und Schweizer Garantieservice, besuchen Sie bitte entweder die folgend angegebene Internetadresse (eine druckfähige Version befindet sich auch auf unserer Webseite), oder wenden Sie sich an den für Ihr Land zuständigen Yamaha-Vertrieb. *EWR: Europäischer Wirtschaftsraum	
Viktigt: Garantiinformation för kunder i EES-området* och Schweiz	Svenska
För detaljerad information om denna Yamahaprodukt samt garantiservice i hela EES-området* och Schweiz kan du antingen besöka nedanstående webbadress (en utskriftsvänlig fil finns på webbplatsen) eller kontakta Yamahas officiella representant i ditt land. * EES: Europeiska Ekonomiska Samarbetsområdet	
Avviso importante: informazioni sulla garanzia per i clienti residenti nell'EEA* e in Svizzera	Italiano
Per informazioni dettagliate sulla garanzia relativa a questo prodotto Yamaha e l'assistenza in garanzia nei paesi EEA* e in Svizzera, potete consultare il sito Web all'indirizzo riportato di seguito (è disponibile il file in formato stampabile) oppure contattare l'ufficio di rappresentanza locale della Yamaha. * EEA: Area Economica Europea	
Aviso importante: información sobre la garantía para los clientes del EEE* y Suiza	Español
Para una información detallada sobre este producto Yamaha y sobre el soporte de garantía en la zona EEE* y Suiza, visite la dirección web que se incluye más abajo (la versión del archivo para imprimir esta disponible en nuestro sitio web) o póngase en contacto con el representante de Yamaha en su país. * EEE: Espacio Económico Europeo	
Belangrijke mededeling: Garantie-informatie voor klanten in de EER* en Zwitserland	Nederlands
Voor gedetailleerde garantie-informatie over dit Yamaha-product en de garantieservice in heel de EER* en Zwitserland, gaat u naar de onderstaande website (u vindt een afdrukbaar bestand op onze website) of neemt u contact op met de vertegenwoordiging van Yamaha in uw land. * EER: Europese Economische Ruimte	

<http://europe.yamaha.com/warranty/>



YAMAHA



YAMAHA

YAMAHA

R-S201

R-S201

Receiver

Ampli-Tuner

OWNER'S MANUAL
MODE D'EMPLOI
BEDIENUNGSANLEITUNG
BRUKSANVISNING
MANUALE DI ISTRUZIONI
MANUAL DE INSTRUCCIONES
GEBRUIKSAANWIJZING
ИНСТРУКЦИЯ ПО ЭКСПЛУАТАЦИИ

CAUTION: READ THIS BEFORE OPERATING YOUR UNIT.

- To assure the finest performance, please read this manual carefully. Keep it in a safe place for future reference.
- Install this sound system in a well ventilated, cool, dry, clean place - away from direct sunlight, heat sources, vibration, dust, moisture, and/or cold. For proper ventilation, allow the following minimum clearances around this unit.
Top: 30 cm (11-3/4 in)
Rear: 20 cm (7-7/8 in)
Sides: 20 cm (7-7/8 in)
- Locate this unit away from other electrical appliances, motors, or transformers to avoid humming sounds.
- Do not expose this unit to sudden temperature changes from cold to hot, and do not locate this unit in an environment with high humidity (i.e. a room with a humidifier) to prevent condensation inside this unit, which may cause an electrical shock, fire, damage to this unit, and/or personal injury.
- Avoid installing this unit where foreign object may fall onto this unit and/or this unit may be exposed to liquid dripping or splashing. On the top of this unit, do not place:
 - Other components, as they may cause damage and/or discoloration on the surface of this unit.
 - Burning objects (i.e. candles), as they may cause fire, damage to this unit, and/or personal injury.
 - Containers with liquid in them, as they may fall and liquid may cause electrical shock to the user and/or damage to this unit.
- Do not cover this unit with a newspaper, tablecloth, curtain, etc. in order not to obstruct heat radiation. If the temperature inside this unit rises, it may cause fire, damage to this unit, and/or personal injury.
- Do not plug in this unit to an AC wall outlet until all connections are complete.
- Do not operate this unit upside-down. It may overheat, possibly causing damage.
- Do not use force on switches, knobs and/or cords.
- When disconnecting the power cable from the AC wall outlet, grasp the plug; do not pull the cable.
- Do not clean this unit with chemical solvents; this might damage the finish. Use a clean, dry cloth.
- Only voltage specified on this unit must be used. Using this unit with a higher voltage than specified is dangerous and may cause fire, damage to this unit, and/or personal injury. Yamaha will not be held responsible for any damage resulting from use of this unit with a voltage other than specified.
- To prevent damage by lightning, keep the power cable and outdoor antennas disconnected from an AC wall outlet or this unit during a lightning storm.
- Do not attempt to modify or fix this unit. Contact qualified Yamaha service personnel when any service is needed. The cabinet should never be opened for any reasons.
- When not planning to use this unit for long periods of time (i.e. vacation), disconnect the AC power plug from the AC wall outlet.
- Be sure to read the "TROUBLESHOOTING" section on common operating errors before concluding that this unit is faulty.
- Before moving this unit, press ϕ (power) to set this unit to standby mode, and then disconnect the AC power plug from the AC wall outlet.
- Condensation will form when the surrounding temperature changes suddenly. Disconnect the power cable from the outlet, then leave this unit alone.
- When using this unit for a long time, this unit may become warm. Turn the power off, then leave this unit alone for cooling.
- Install this unit near the AC wall outlet and where the AC power plug can be reached easily.
- The batteries shall not be exposed to excessive heat such as sunshine, fire or the like.
- Excessive sound pressure from earphones and headphones can cause hearing loss.

This unit is not disconnected from the AC power source as long as it is connected to the AC wall outlet, even if this unit itself is turned off by ϕ . This state is called the standby mode. In this state, this unit is designed to consume a very small quantity of power.

WARNING

TO REDUCE THE RISK OF FIRE OR ELECTRIC SHOCK, DO NOT EXPOSE THIS UNIT TO RAIN OR MOISTURE.



This label is required to be attached to a product of which the temperature of the top cover may be hot during operation.

■ For U.K. customers

If the socket outlets in the home are not suitable for the plug supplied with this appliance, it should be cut off and an appropriate 3 pin plug fitted. For details, refer to the instructions described below.

Note

The plug severed from the mains lead must be destroyed, as a plug with bared flexible cord is hazardous if engaged in a live socket outlet.

■ Special Instructions for U.K. Model

IMPORTANT

THE WIRES IN MAINS LEAD ARE COLOURED IN ACCORDANCE WITH THE FOLLOWING CODE:

Blue: NEUTRAL

Brown: LIVE

As the colours of the wires in the mains lead of this apparatus may not correspond with the coloured markings identifying the terminals in your plug, proceed as follows:

The wire which is coloured BLUE must be connected to the terminal which is marked with the letter N or coloured BLACK.

The wire which is coloured BROWN must be connected to the terminal which is marked with the letter L or coloured RED.

Make sure that neither core is connected to the earth terminal of the three pin plug.

CONTENTS

INTRODUCTION

USEFUL FEATURES	1
SUPPLIED ACCESSORIES	1
CONTROLS AND FUNCTIONS	2
Front panel	2
Front panel display	4
Rear panel	5
Remote control	6
Using the remote control	8

PREPARATION

CONNECTIONS	9
Connecting speakers and source components	9
Connecting the FM and AM antennas	11
Connecting power cable	11

BASIC OPERATION

PLAYBACK	12
Playing a source	12
Using the sleep timer	13
FM/AM TUNING	14
Using preset functions	14
Receiving Radio Data System information (Only for Europe model)	18

ADVANCED OPERATION

SETTING THE OPTION MENU FOR EACH INPUT SOURCE	19
Option menu items	19

ADDITIONAL INFORMATION

TROUBLESHOOTING	20
SPECIFICATIONS	23

■ About this manual

-  indicates a tip for your operation.
- The instructions in this manual describe the operation of this unit with the supplied remote control. You can also use the buttons or knobs on the front panel if they have the same or similar names as those on the remote control.

USEFUL FEATURES

This unit allows you to:

- ◆ Listen to FM and AM radio stations (see page 14)
- ◆ Use the remote control of this unit to operate a Yamaha CD player (see page 7)
- ◆ Save power by using the AUTO POWER STANDBY function (see page 19)

SUPPLIED ACCESSORIES

Please check that you received all of the following parts.

Remote control

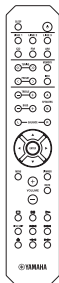

Indoor FM antennas

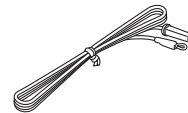
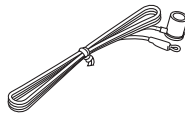

* One of the above is supplied depending on the region of purchase.

AM loop antenna



Batteries (x2)
(AA, R6, UM-3)

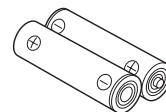

INTRODUCTION

CONTROLS AND FUNCTIONS

Front panel

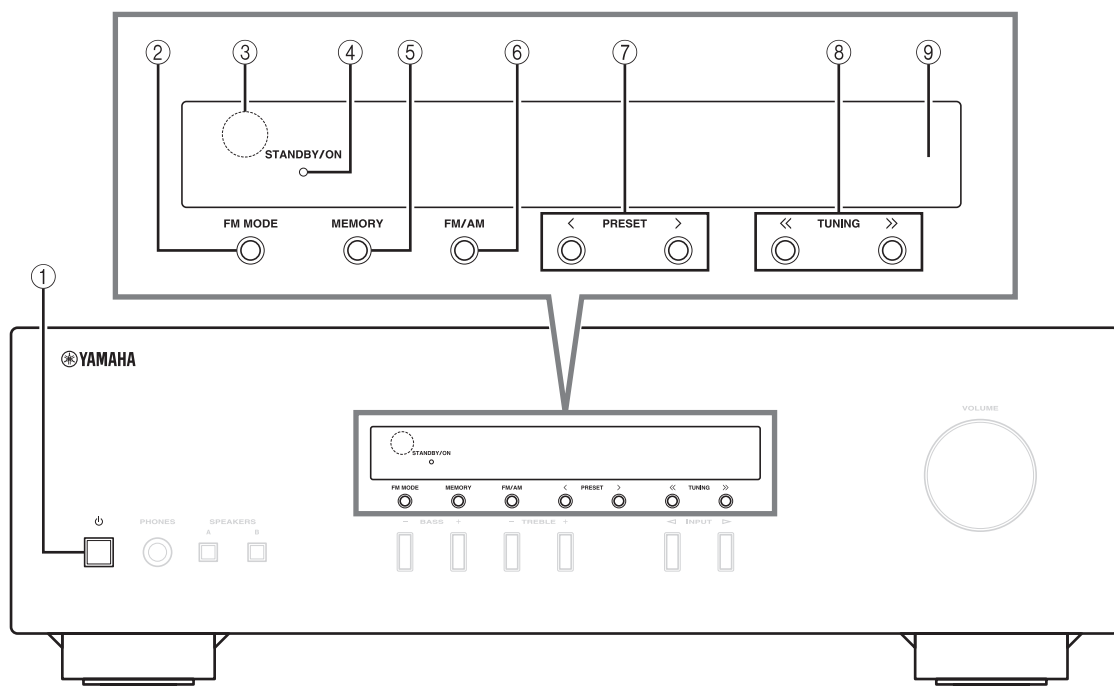

① **⏻ (power)**

Turns this unit on, or sets it to standby mode.

Note

This unit consumes a small amount of power even when in standby mode.

② **FM MODE**

Changes the FM radio wave reception mode (stereo or monaural) when TUNER is selected as the input source (see page 14).

③ **Remote control sensor**

Receives infrared signals from the remote control.

④ **STANDBY/ON indicator**

Indicator	Status
Brightly lit	The power of this unit is "on".
Dimly lit	This unit is in "standby" mode.
Off	The power of this unit is "off". To turn off this unit, disconnect the power cable from an AC wall outlet.

⑤ **MEMORY**

Stores the current FM/AM station as a preset when TUNER is selected as the input source (see page 15).

⑥ **FM/AM**

Sets the FM/AM tuner band to FM or AM when TUNER is selected as the input source (see page 14).

⑦ **PRESET </>**

Selects a preset FM/AM station when TUNER is selected as the input source (see page 16).

⑧ **TUNING <</>**

Selects the tuning frequency when TUNER is selected as the input source (see page 14).

⑨ **Front panel display**

Shows information about the operational status of this unit.

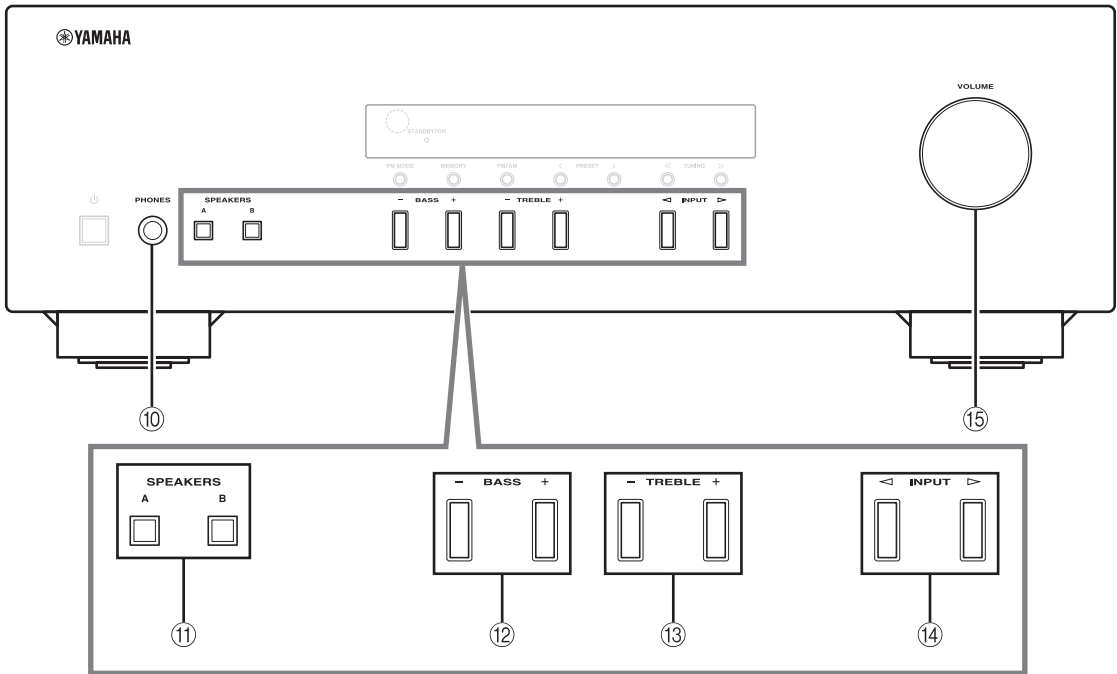

⑩ **PHONES jack**

Outputs audio to your headphones for private listening.

Note

Press SPEAKERS A/B so that the SP A/B indicators (see page 4) turn off before you connect your headphones to the PHONES jack.

⑪ **SPEAKERS A/B**

Turns on or off the speaker set connected to the SPEAKERS A and/or SPEAKERS B terminals on the rear panel each time the corresponding button is pressed (see page 12).

⑫ **BASS +/-**

Increases or decreases the low frequency response. Control range: -10 dB to +10 dB

⑬ **TREBLE +/-**

Increases or decreases the high frequency response. Control range: -10 dB to +10 dB

⑭ **INPUT </>**

Selects the input source you want to listen to.

⑮ **VOLUME control**

Increases or decreases the sound output level.

Front panel display

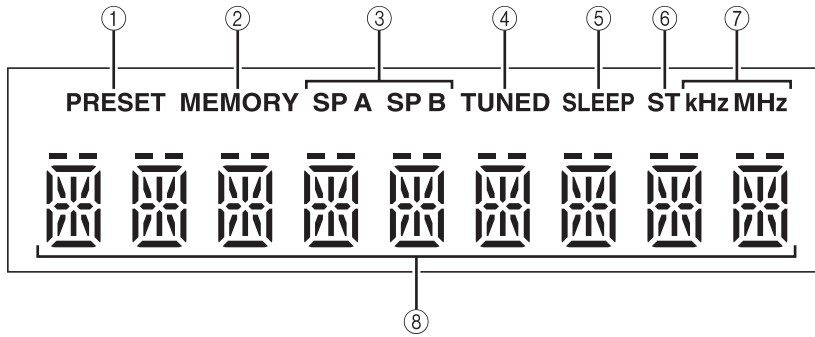

① PRESET indicator

Indicator	Status
lights up	Recalling a preset radio station.
	Searching an FM/AM station manually to register as a preset.
blinks	Scanning for FM stations automatically to register as presets.

② MEMORY indicator

Indicator	Status
lights up	Registering an FM/AM station as a preset has been completed.
blinks	Searching an FM/AM station manually to register as a preset.
	Scanning for FM stations automatically to register as presets.

③ SP (SPEAKERS) A/B indicators

Light up according to the set of speakers selected. Both indicators light up when both sets of speakers are selected.

④ TUNED indicator

Lights up when this unit is tuned in to an FM or AM station with a strong signal.

⑤ SLEEP indicator

Lights up when the sleep timer is turned on (see page 13).

⑥ ST indicator

Lights up when this unit is in stereo mode and tuning in an FM station with a stereo broadcast.

⑦ kHz/MHz indicators

Lights up according to the current broadcast frequency.
kHz: AM
MHz: FM

⑧ Multi-information display

Shows information when adjusting or changing settings.

Rear panel

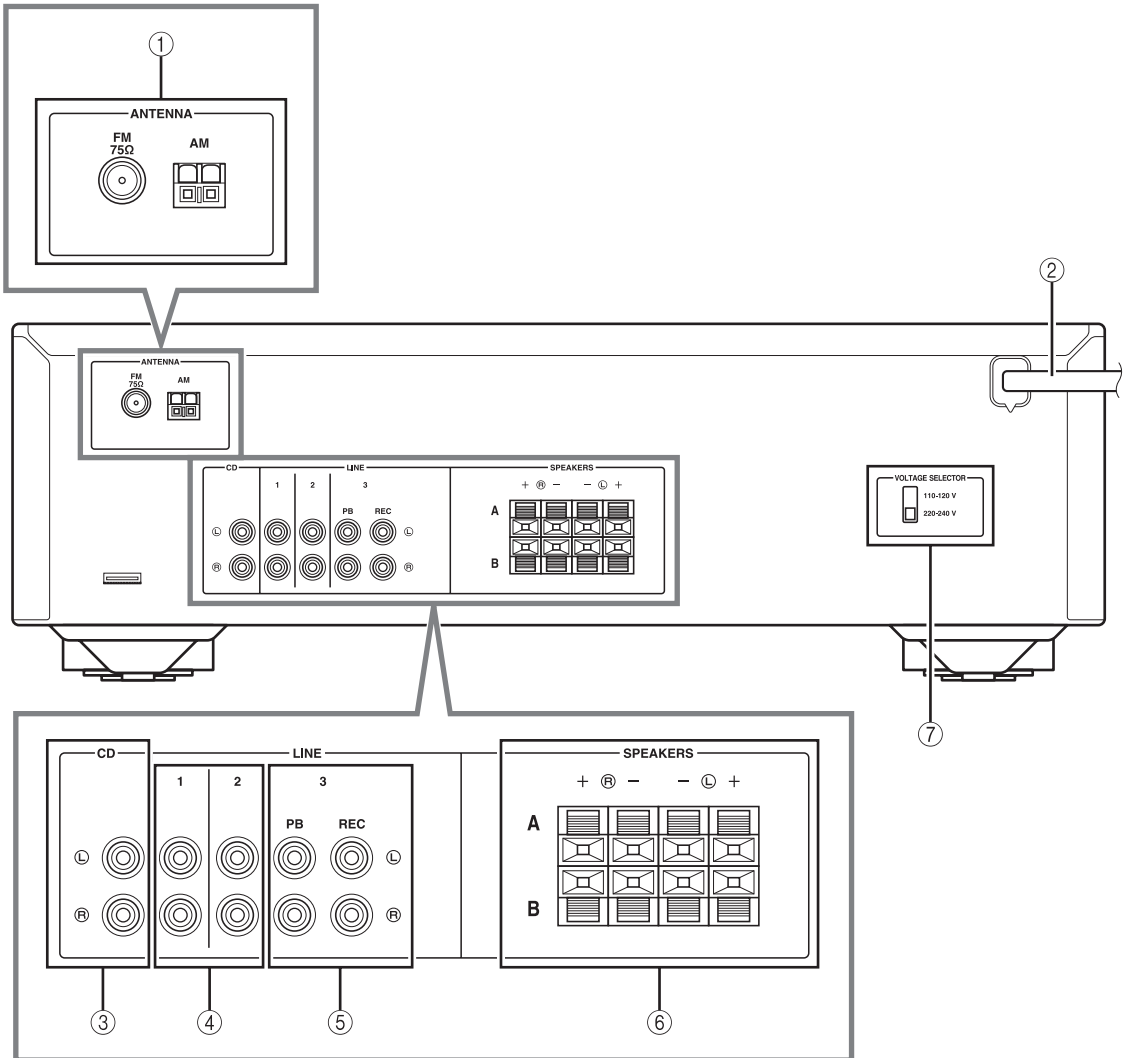

① **ANTENNA terminals**

Used to connect FM and AM antennas (see page 11).

② **Power cable**

For connecting this unit to an AC wall outlet (see page 11).

③ **CD jacks**

Used to connect a CD player (see page 9).

④ **LINE 1-2 jacks**

Used to connect audio components (see page 9).

⑤ **LINE 3 jacks**

PB (Playback) jacks

Used to connect to audio output jacks of an audio component.

REC (Recording) jacks

Used to connect to audio input jacks of an audio component.

⑥ **SPEAKERS terminals**

Used to connect speakers (see page 9).

⑦ **VOLTAGE SELECTOR (Only for General model)**

Remote control

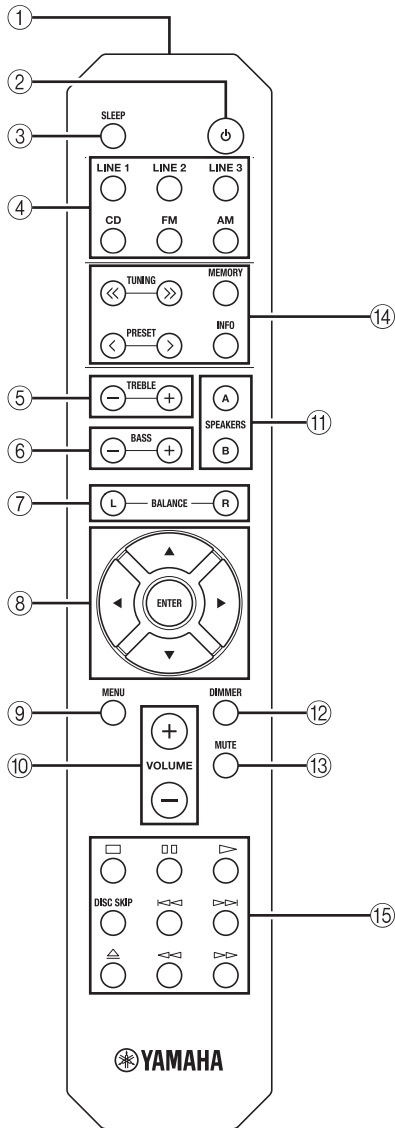

Common controls

The following parts and controls can be used no matter which input source is selected.

- ① **Infrared signal transmitter**
Sends infrared signals.
- ② **Power**
Turns this unit on, or sets it to standby mode.
- ③ **SLEEP**
Sets the sleep timer (see page 13).

- ④ **Input selector buttons**
Select the input source you want to listen to.
 - ☀
 - The input source names correspond to the names of the connection jacks on the rear panel.
 - To select TUNER as the input source using the remote control, press FM or AM.
- ⑤ **TREBLE +/-**
Increases or decreases the high frequency response. Control range: -10 dB to +10 dB
- ⑥ **BASS +/-**
Increases or decreases the low frequency response. Control range: -10 dB to +10 dB
- ⑦ **BALANCE L/R**
Adjusts the sound output balance of the left and right speakers to compensate for sound imbalances. Control range:

$$L +10 \longleftarrow 0 \longrightarrow R +10$$

(+20 dB) (center) (+20 dB)

The opposite side of channel is muted. The opposite side of channel is muted.
- ⑧ **Δ / ▽ / ◀ / ▶ / ENTER**
Selects and confirms items in the Option menu (see page 19).
- ⑨ **MENU**
Turns the Option menu on and off (see page 19).
- ⑩ **VOLUME +/-**
Increases or decreases the sound output level.
- ⑪ **SPEAKERS A/B**
Turns on or off the speaker set connected to the SPEAKERS A and/or SPEAKERS B terminals on the rear panel each time the corresponding button is pressed (see page 12).
- ⑫ **DIMMER**
Select the brightness level of the front panel display from 3 levels by pressing this button repeatedly.
 - ☀
 - This setting is retained even if you turn off this unit.
 - The default setting is the brightest.
- ⑬ **MUTE**
Mutes the sound output. Press again to restore the sound output to the previous volume level.

■ FM/AM controls

The following buttons can be used when TUNER is selected as the input source.

⑭ TUNING <</>>

Selects the tuning frequency (see page 14).

PRESET </>

Selects a preset FM/AM station (see page 16).

MEMORY

Stores the current FM/AM station as a preset (see page 15).

INFO









Only for Europe model:

Switches information shown on the front panel display (see page 18).

■ Yamaha CD player controls

The following buttons can be used to control a Yamaha CD player.

⑮ Yamaha CD player control buttons

	Stops playback
	Pauses playback
	Starts playback
DISC SKIP	Skips to the next disc in a CD changer
	Skips backward
	Skips forward
	Ejects the disc
	Rewinds playback
	Fast-forwards playback

Note

Even when using a Yamaha CD player, certain components and features may not be available. Refer to your component's owner's manual for more information.

Using the remote control

■ Installing batteries

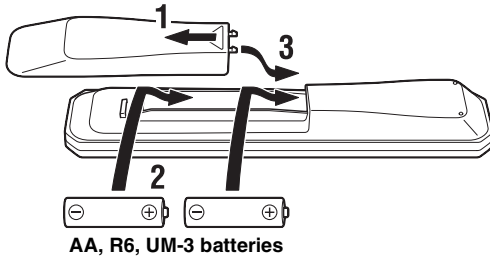

■ Operation range

Point the remote control at the remote control sensor on this unit and remain within the operating range shown below.

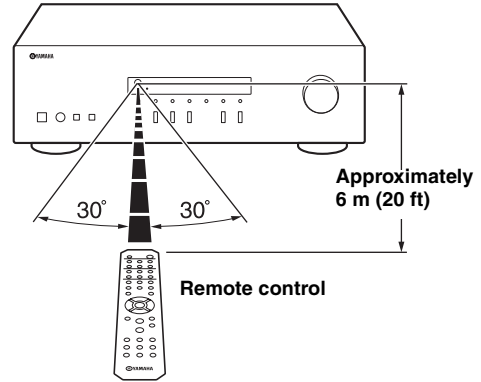

■ Notes on remote control and batteries

- The area between the remote control and this unit must be clear of large obstacles.
- Be careful not to spill water or other liquids on the remote control.
- Be careful not to drop the remote control.
- Do not leave or store the remote control in the following conditions:
 - places of high humidity, such as near a bathroom
 - places of high temperatures, such as near a heater or stove
 - places of extremely low temperatures
 - dusty places
- Change all batteries if you notice the operation range of the remote control narrows.
- If the batteries run out, immediately remove them from the remote control to prevent an explosion or acid leak.
- If you find leaking batteries, discard the batteries immediately, taking care not to touch the leaked material. If the leaked material comes into contact with your skin or gets into your eyes or mouth, rinse it away immediately and consult a doctor. Clean the battery compartment thoroughly before installing new batteries.
- Do not use old batteries together with new ones. This may shorten the life of the new batteries or cause old batteries to leak.
- Do not use different types of batteries (such as alkaline and manganese batteries) together. Batteries that look the same may have a different specification.
- Before inserting new batteries, wipe the battery compartment clean.
- Dispose of batteries according to your regional regulations.
- Keep the batteries in a location out of reach of children.
Batteries can be dangerous if a child were to put in his or her mouth.
- If you plan not to use this unit for a long period of time, remove the batteries from this unit. Otherwise, the batteries will wear out, possibly resulting in a leakage of battery liquid that may damage this unit.

PREPARATION

CONNECTIONS

Connecting speakers and source components

Make sure to connect L (left) to L, R (right) to R, “+” to “+” and “-” to “-”. If the connections are faulty, no sound will be heard from the speakers, and if the polarity of the speaker connections is incorrect, the sound will be unnatural and lack bass. Refer to the owner’s manual for each of your components.

Make sure to use RCA cables to connect audio components.

CAUTION

- Do not connect this unit or other components to the main power until all connections between components are complete.
- Do not let bare speaker wires touch each other or any metal part of this unit. This could damage this unit and/or the speakers.

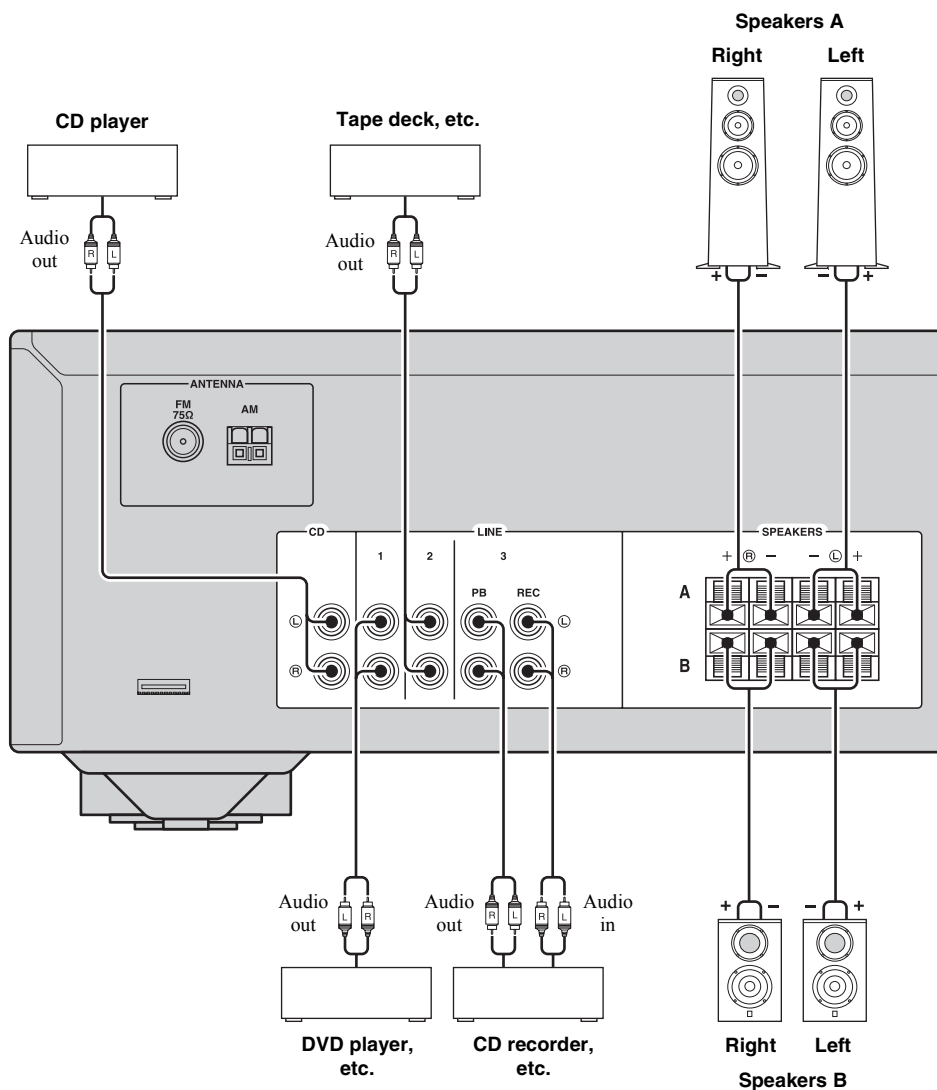

REC jacks

- The REC jacks output audio signals of the currently selected input (except when LINE 3 is selected).
- Volume level, tone control and balance settings do not affect the REC jacks.

Connecting speaker cables

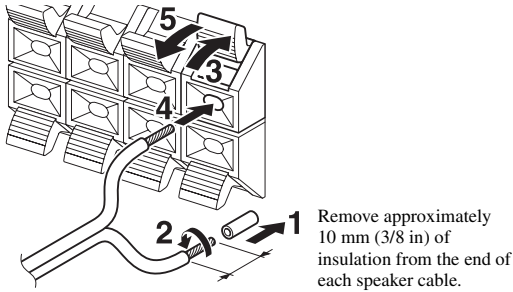

Note

When inserting speaker cables into the speaker terminals, insert only the bare speaker wire. If insulated cable is inserted, the connection may be poor and sound may not be heard.

CAUTION

Speaker impedance must be set as shown below.

Speaker connection	Speaker impedance
SPEAKERS A or SPEAKERS B	8 Ω or higher
SPEAKERS A and SPEAKERS B	16 Ω or higher (except for North America model)
Bi-wiring	8 Ω or higher

Bi-wire connection

Bi-wire connection separates the woofer from the combined midrange and tweeter section. A bi-wire compatible speaker has four binding post terminals. These two sets of terminals allow the speaker to be split into two independent sections. With these connections, the mid and high frequency drivers are connected to one set of terminals and the low frequency driver to another set of terminals.

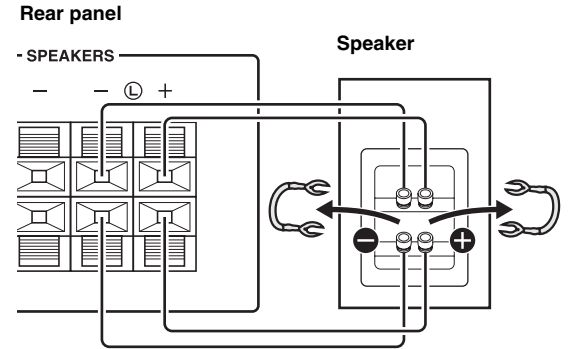

Connect the other speaker to the other set of terminals in the same way.

Note

When making bi-wire connections, remove the shorting bridges or cables on the speaker.



To use the bi-wire connections, press SPEAKERS A and SPEAKERS B so that both SP A and B light up on the front panel display.

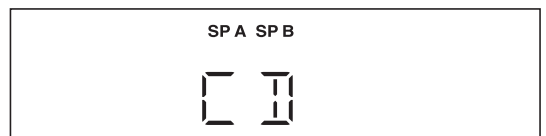
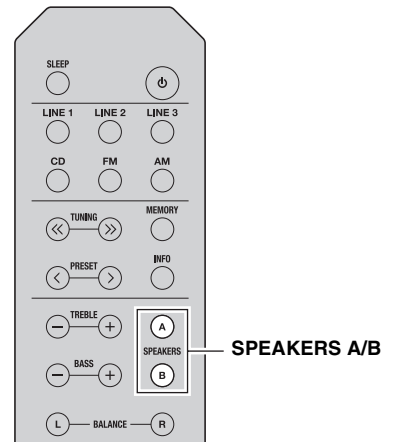

Connecting the FM and AM antennas

Indoor antennas for receiving FM and AM broadcasts are included with this unit. In general, these antennas should provide sufficient signal strength. Connect each antenna correctly to the designated terminals.

Note

If you experience poor reception quality, install an outdoor antenna. Consult the nearest authorized Yamaha dealer or service center about outdoor antennas.

Outdoor FM antenna

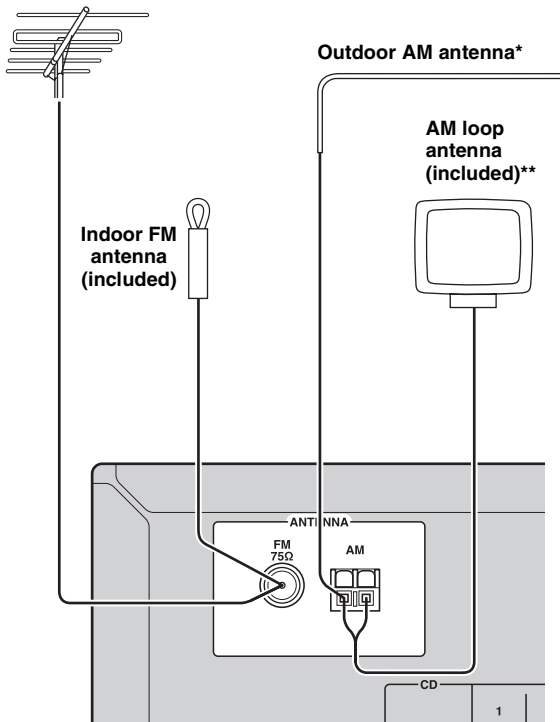

*Outdoor AM antenna

Use 5 to 10 m of vinyl-covered wire extended outdoors from a window.

**AM loop antenna (included)

- The AM loop antenna should always be connected, even if an outdoor AM antenna is connected to this unit.
- The AM loop antenna should be placed away from this unit.
- The wires of the AM antenna have no polarity.

■ Assembling the supplied AM loop antenna

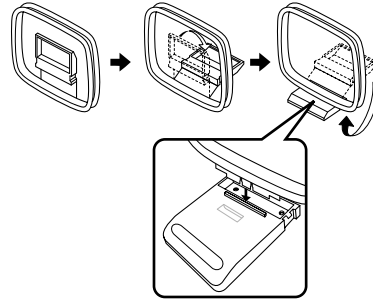

■ Connecting the wire of the AM loop antenna

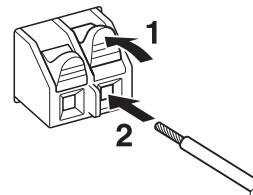

Connecting power cable

Plug the power cable into an AC wall outlet after all other connections are complete.

CAUTION

Only for General model:

Before connecting the power cable, make sure you set **VOLTAGE SELECTOR** of this unit according to your local voltage. Improper setting of **VOLTAGE SELECTOR** may cause fire and damage to this unit.

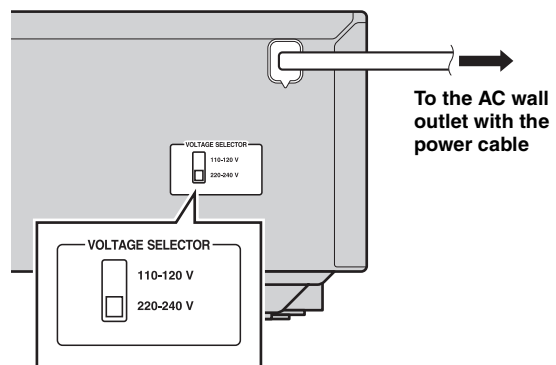

BASIC OPERATION

PLAYBACK

Playing a source

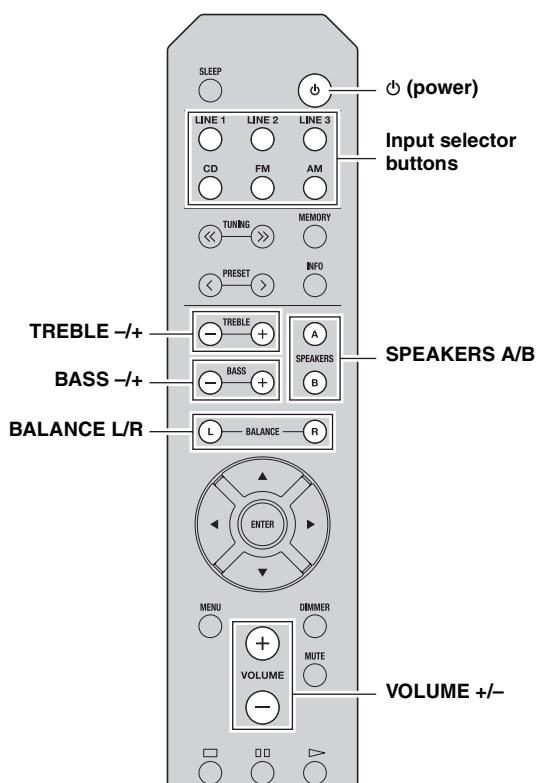

1 Press **⏻** (power) to turn on this unit.

2 Press one of the Input selector buttons to select the desired input source.

3 Press **SPEAKERS A** and/or **SPEAKERS B** to select desired speaker(s).

Notes

- When one set of speakers is connected using bi-wire connections, or when using two sets of speakers simultaneously (A and B), make sure SP A and SP B are displayed on the front panel display.
- When listening with headphones, turn off the speakers.

4 Play the source.

5 Press **VOLUME +/-** to adjust the sound output level.



You can adjust the tonal quality by using **BASS -/+** and **TREBLE -/+**, and the left/right sound balance of speakers by using **BALANCE L/R** (see page 6).

6 When finished listening, press **⏻** (power) to set this unit to standby mode.

Press **⏻** (power) to turn this unit on again.



- You can also use the buttons or knobs on the front panel if they have the same or similar names as those on the remote control.
- For recording, see page 5.

Using the sleep timer

Use this feature to automatically set this unit to standby mode after a certain amount of time. The sleep timer is useful when you are going to sleep while this unit is playing or recording a source.

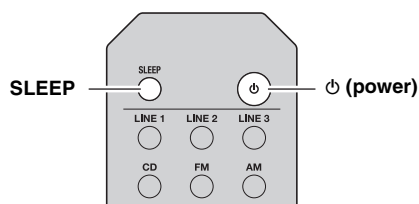

Press SLEEP repeatedly to set the amount of time before this unit is set to standby mode.

Each time you press SLEEP, the front panel display changes cyclically as shown below.

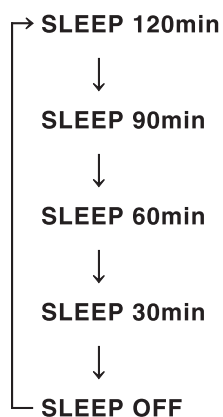

The SLEEP indicator blinks while setting the amount of time for the sleep timer.



If the sleep timer is set, the SLEEP indicator on the front panel display lights up.



To cancel the sleep timer, do one of the following:

- Select "SLEEP OFF".
- Set this unit to standby mode.

FM/AM TUNING

Notes

- The radio frequencies differ depending on the country or region where this unit is being used. Front panel display illustrations shown in this section are based on Europe model.
- Only for Asia and General models:
Be sure to set the tuner frequency step according to the frequency spacing in your area before you tune into a radio station (see page 19).

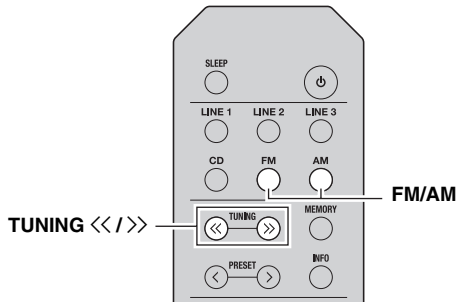

1 Press FM/AM to select TUNER as the input source and select the band.

2 Press and hold TUNING <</>> to begin tuning.

Press >> to tune in to a higher frequency.

Press << to tune in to a lower frequency.

When this unit tunes in to a station, the TUNED indicator lights up on the front panel display.

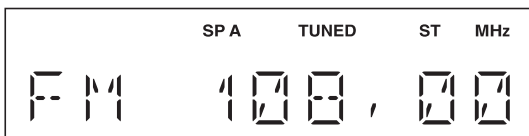

Note

If the tuning search does not stop at the desired station because the station signals are weak, press TUNING <</>> repeatedly to tune in to the desired station.



You can also use the buttons on the front panel if they have the same or similar names as those on the remote control.

Improving FM reception

If the signal from the station is weak and the sound quality is not good, set the FM band reception mode to monaural mode to improve reception.

Front panel

Press FM MODE, and then make sure the ST indicator is turned off (see page 4).

Remote control

Enter FM MODE from the Option menu to select MONO (monaural mode) (see page 19).

Using preset functions

You can register up to 40 radio stations as presets. Once you have registered stations, you can easily tune in to them by recalling the presets.

Presetting stations automatically (FM stations only)

You can automatically register FM stations that have strong signals.

Notes

- If a station is registered to a preset number that already has a station registered to it, the previously registered station is overwritten.
- If the station you want to store is weak in signal strength, press TUNING <</>> repeatedly to tune in to the desired station.
- Only for Europe model:
Only Radio Data System broadcasting stations can be preset automatically.



FM stations registered as presets using the automatic preset registration feature will be heard in stereo.

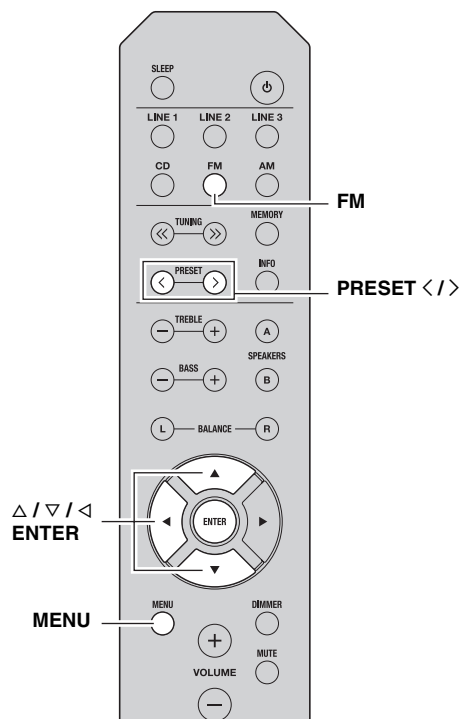

1 Press FM to select TUNER as the input source.

2 Press MENU to enter the Option menu.
The Option menu for TUNER is displayed (see page 19).

3 Press Δ / ∇ to select "AUTO PRESET", and then press ENTER.

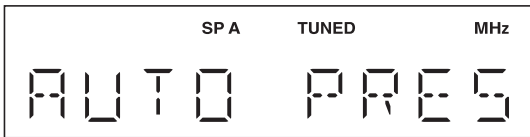

This unit starts scanning the FM band about 3 seconds later from the lowest frequency upwards.

- ☀️ Before scanning begins, you can specify the first preset number to be used by pressing PRESET </> or Δ / ∇ .
- To cancel scanning, press \triangleleft .

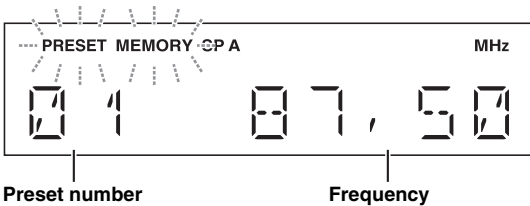

When a station to preset is found, information is displayed on the front panel display as shown in the illustration above.

When scanning is complete, "FINISH" is displayed, and then the display returns to the Option menu. To return the display to the original state, press MENU.

■ Presetting stations manually

You can manually register the desired radio stations.

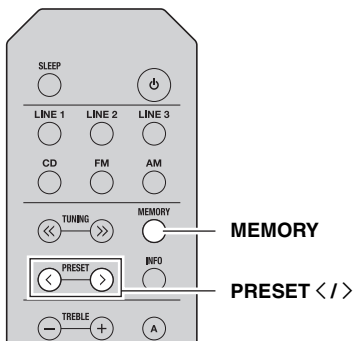

1 Tune in to the desired FM/AM station.
See page 14 for tuning instructions.

2 Press MEMORY.
"MANUAL PRESET" is displayed briefly on the front panel display, and then the preset number to which the station will be registered is displayed.

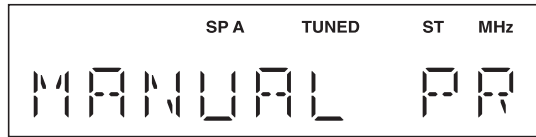

- ☀️ By holding down MEMORY for more than 2 seconds, you can skip the following steps and automatically register the selected station to an empty preset number (i.e., the preset number following the last preset number used).

3 Press PRESET </> to select the preset number to which the station will be registered.

When you select a preset number to which no station is registered, "EMPTY" is displayed. When you select a preset number to which a station has already been registered, the frequency of the station is displayed.

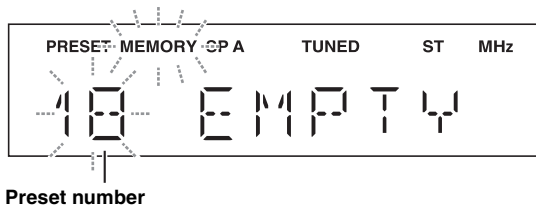

4 Press MEMORY.

When registration is complete, the display returns to the original state.

- ☀️ To cancel registration, switch input or band or do not perform any operations for about 30 seconds.
- You can also preset stations manually by pressing buttons on the front panel with the same names as remote control .

■ **Recalling a preset station**

You can recall preset stations that were registered by presetting automatically or manually.

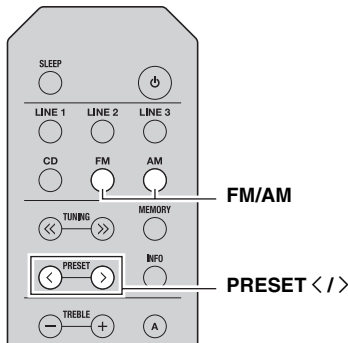

1 Press FM/AM to select TUNER as the input source.

2 Press PRESET </> to select a preset number.



- Preset numbers to which no stations are registered are skipped.
- If this unit does not have any preset stations, “NO PRESET” is displayed.
- If the station signals that you want to recall are weak, try tuning in to a station manually.
- You can also recall a preset station by pressing PRESET </> on the front panel.

■ **Clearing a preset station**

Follow the steps below to clear a preset station.

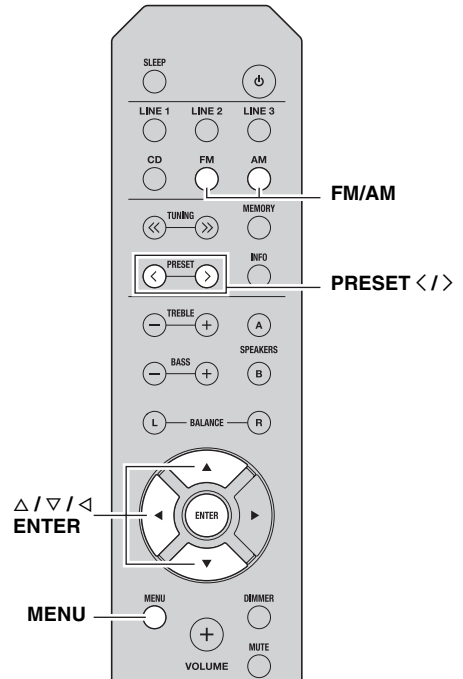

1 Press FM/AM to select TUNER as the input source.

2 Press MENU to enter the Option menu.

The Option menu for TUNER is displayed (see page 19).

3 Press Δ / ∇ to select “CLEAR PRESET”, and then press ENTER.

4 Select the desired preset station number by pressing Δ / ∇ repeatedly.

The selected preset number blinks on the front panel display.

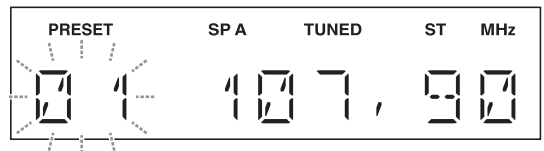

- You can also use PRESET </> instead.
- To cancel clearing the preset station, press \triangleleft or leave this unit without any operations for about 30 seconds.

5 Press ENTER again to confirm.

“CLEARED” is displayed on the front panel display. Then, another preset station is shown on the front panel display. When there is no more preset station, “NO PRESET” is displayed, and then the display returns to the Option menu. To return the display to the original state, press MENU.

■ Clearing all preset stations

Follow the steps below to clear all preset stations.

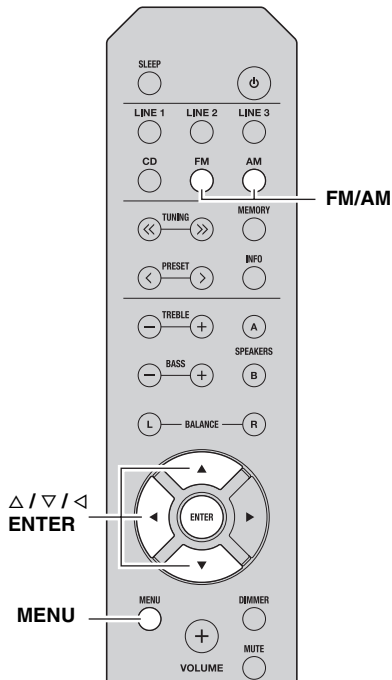

1 Press FM/AM to select TUNER as the input source.

2 Press MENU to enter the Option menu.

The Option menu for TUNER is displayed (see page 19).

3 Press Δ / ∇ to select “CLEAR ALL PRESET”, and then press ENTER.

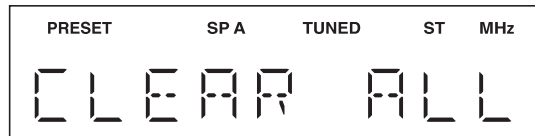

To cancel the operation and return to the Option menu, press \triangleleft .

4 Press Δ / ∇ to select “CLEAR OK”, and then press ENTER.

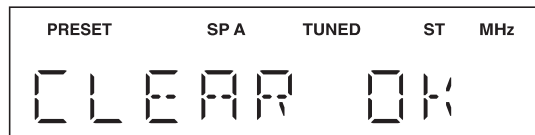

To cancel without clearing the presets, select “CLEAR NO”.

When all presets have been cleared, “CLEARED” is displayed, and then the display returns to the Option menu.

To return the display to the original state, press MENU.

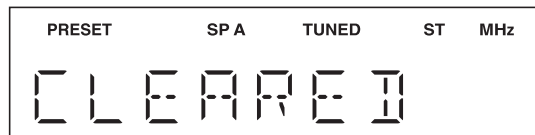

Receiving Radio Data System information (Only for Europe model)

Radio Data System is a data transmission system used by FM stations in many countries.

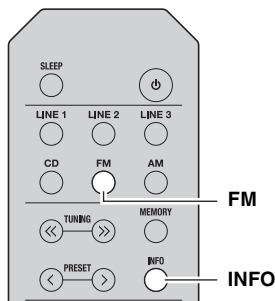

- 1 Press FM to select TUNER as the input source.**
- 2 Tune in to the desired Radio Data System broadcasting station.**
- 3 Press INFO repeatedly to select the desired Radio Data System display mode.**

Choice	Description
Frequency	This unit displays the frequency of the current station.
Program Service	Default setting. This unit displays the name of the Radio Data System program currently being received.
Program Type	This unit displays the type of the Radio Data System program currently being received.
Radio Text	This unit displays about the Radio Data System program currently being received.
Clock Time	This unit displays the current time being received.

When you select Program Type, the following program types can be displayed.

Program type	Description
NEWS	News
AFFAIRS	Current affairs
INFO	General information
SPORT	Sport
EDUCATE	Education
DRAMA	Drama
CULTURE	Culture
SCIENCE	Science
VARIED	Light entertainment
POP M	Popular music
ROCK M	Rock music
EASY M	Middle-of-the-road music (easy listening)
LIGHT M	Light classics
CLASSICS	Serious classics
OTHER M	Other music

ADVANCED OPERATION

SETTING THE OPTION MENU FOR EACH INPUT SOURCE

The Option menu allows you to configure various settings for each input source and recall those settings automatically when an input source is selected.

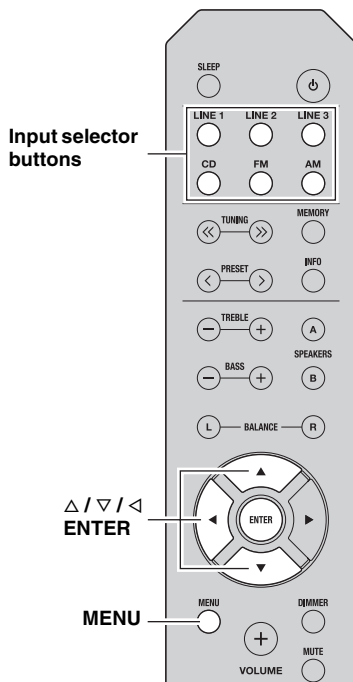

- 1 Press one of the Input selector buttons to select the desired input source.
- 2 Press MENU.
- 3 Press Δ / ∇ to select the desired menu item, and then press ENTER.
- 4 Press Δ / ∇ to change the settings.
 - ☀️
 - For certain menu items, you must press ENTER to save the new setting.
 - To return to the screen where you can select menu items, press \triangleleft .
- 5 To exit the Option menu, press MENU.

Option menu items

Available menu items vary depending on the selected input source.

Menu item	Description
MAX VOL	Sets the maximum volume level so that the volume will not be accidentally increased above a certain level. Adjustable range: 01 to 99, MAX*
INITIAL VOLUME (INIT VOL)	Sets the volume at the time this unit is turned on. When this parameter is set to "OFF", the volume level used when this unit was set to standby is applied. Adjustable range: OFF*, MUTE, 01 to 99, MAX
TUNER STEP (TUNER STP) Only for Asia and General models	Sets tuner frequency step. Choices: AM10/FM100, AM9/FM50*
FM MODE	Changes the FM radio wave reception mode (see page 14). Choices: STEREO*, MONO
AUTO PRESET (A, PREST)	Automatically detects FM radio stations and registers them as preset stations (see page 14).
CLEAR PRESET (C, PREST)	Clears a selected preset station (see page 16).
CLEAR ALL PRESET (C,A, PREST)	Clears all preset stations (see page 17).
AUTO POWER STANDBY (AUTO STBY)	Sets this unit to standby mode automatically if no operation is performed in the specified time. Choices: OFF/2H/4H/8H*/12H

☀️
The default settings are marked with "*".

ADDITIONAL INFORMATION

TROUBLESHOOTING

Refer to the chart below if this unit does not function properly. If the problem you are experiencing is not listed below or if the instructions below do not help, set this unit to standby mode, disconnect the power cable, and then contact the nearest authorized Yamaha dealer or service center.

■ General

Problem	Cause	Remedy	See page
This unit fails to turn on.	The power cable is not connected or the plug is not completely inserted.	Connect the power cable firmly.	—
	The impedance setting of the connected speaker is too small.	Use speaker(s) with proper speaker impedance.	10
	The protection circuitry has been activated because of a short circuit, etc.	Check that the speaker wires are not touching each other and then turn the power of this unit back on.	9
	This unit has been exposed to a strong external electric shock (such as lightning or strong static electricity).	Set this unit to standby mode, disconnect the power cable, plug it back in after 30 seconds, then use it normally.	—
No sound	Incorrect input or output cable connections.	Connect the cables properly. If the problem persists, the cables may be defective.	9
	No appropriate input source has been selected.	Select an appropriate input source by pressing one of the Input selector buttons on the remote control (INPUT <◀/▶ or FM/AM on the front panel).	12
	The SPEAKERS A/B switches are not set properly.	Turn on the corresponding SPEAKERS A or SPEAKERS B.	12
	Speaker connections are not secure.	Secure the connections.	9
	Output has been muted.	Deactivate the mute function.	6
	The MAX VOL or INITIAL VOLUME setting is set too low.	Set the setting to a higher value.	19
	The component corresponding to the selected input source is turned off or is not playing.	Turn the component on and make sure it is playing.	—
The sound suddenly goes off.	The protection circuitry has been activated because of a short circuit, etc.	Check that the speaker wires are not touching each other and then turn the power of this unit back on.	9
	This unit has become too hot.	Make sure the openings on the top panel are not blocked.	—
	The AUTO POWER STANDBY or SLEEP function has set this unit to standby mode.	Change the AUTO POWER STANDBY setting to a longer setting or OFF from the Option menu by pressing MENU.	19
Only the speaker on one side can be heard.	Incorrect cable connections.	Connect the cables properly. If the problem persists, the cables may be defective.	9
	Incorrect setting for the BALANCE L/R setting.	Set the BALANCE L/R setting to the appropriate position.	6
There is a lack of bass and no ambience.	The + and – wires are connected in reverse at the amplifier or the speakers.	Connect the speaker wires to the correct + and – phase.	9
A “humming” sound can be heard.	Incorrect cable connections.	Connect the audio plugs firmly. If the problem persists, the cables may be defective.	9
The volume level cannot be increased, or the sound is distorted.	The component connected to the LINE 3 PB/REC jacks of this unit is turned off.	Turn on the power of the component.	—

Problem	Cause	Remedy	See page
The sound is degraded when listening with headphones connected to a CD player connected to this unit.	This unit has been set to standby mode.	Turn on the power of this unit.	12
The remote control does not work nor function properly.	Wrong distance or angle.	The remote control will function within a maximum range of 6 m (20 ft) and no more than 30 degrees off-axis from the front panel.	8
	Direct sunlight or lighting (from an inverter type of fluorescent lamp, etc.) is striking the remote control sensor of this unit.	Reposition this unit.	—
	The batteries are weak.	Replace all batteries.	8
Your CD player cannot be operated with the remote control.	The remote control does not support the CD player.	Refer to the owner's manual supplied with the CD player.	—
"OVER HEAT" appears on the front panel display.	This unit has become too hot.	Make sure the openings on the top panel are not blocked.	—
"CHECK SP" appears on the front panel display.	Speaker cables got shorted out.	Twist bare wires of speaker cables firmly, and then connect to this unit and speakers properly.	—

■ Tuner

	Problem	Cause	Remedy	See page
FM	FM stereo reception is noisy.	The particular characteristics of the FM stereo broadcasts being received may cause this problem when the transmitter is too far away or the antenna input is poor.	Check the antenna connections. Try using a high-quality directional FM antenna.	11
			Switch to monaural mode.	14
	There is distortion, and clear reception cannot be obtained even with a good FM antenna.	There is multipath interference.	Adjust the antenna position to eliminate the multipath interference.	—
	The desired station cannot be tuned in automatically.	The signal is too weak.	Try using a high-quality directional FM antenna.	11
Try tuning manually.			14	
FM/AM	“NO PRESET” is displayed.	No preset stations are registered.	Register stations you want to listen to as preset stations before operation.	14
AM	The desired station cannot be tuned in automatically.	The signal is weak or the antenna connections are loose.	Tighten the AM loop antenna connections and orient it for the best reception.	—
			Try tuning manually.	14
	Automatic station preset does not work.	Automatic station preset is not available for AM stations.	Use manual station preset.	15
	There are continuous crackling and hissing noises.	The noises may result from lightning, fluorescent lamps, motors, thermostats or other electrical equipment.	Try using an outdoor antenna and a earth ground. This will help somewhat, but it is difficult to eliminate all noise.	—
	There are buzzing and whining noises.	A TV set is being used nearby.	Move this unit away from the TV set.	—

SPECIFICATIONS

AUDIO SECTION

- Minimum RMS output power (8 Ω, 40 Hz to 20 kHz, 0.2% THD)
 - [North America, General, Australia and Europe models] 100 W + 100 W
 - [Asia model] 85 W + 85 W
- Input sensitivity/Input impedance (1 kHz, 100 W/8 Ω)
 - CD, etc. 500 mV/47 kΩ
- Output level/Output impedance
 - CD, etc. (Input 1 kHz, 500 mV)
 - REC 500 mV/2.2 kΩ
 - CD, etc. (Input 1 kHz, 500 mV, 8 Ω)
 - PHONES 470 mV/470 Ω
- Frequency response
 - CD, etc. (20 Hz to 20 kHz) 0 ± 0.5 dB
 - CD, etc. (10 Hz to 100 kHz) 0 ± 3.0 dB
- Total harmonic distortion
 - CD, etc. to SPEAKERS (20 Hz to 20 kHz, 50 W, 8 Ω) 0.2% or less
- Signal to noise ratio (IHF-A network)
 - CD, etc. (500 mV input shorted) 100 dB or more
- Residual noise (IHF-A network) 70 μV
- Tone control characteristics
 - BASS
 - Boost/Cut (50 Hz) ± 10 dB
 - TREBLE
 - Boost/Cut (20 kHz) ± 10 dB

FM SECTION

- Tuning range
 - [North America model] 87.5 to 107.9 MHz
 - [Asia and General models] 87.5 to 107.9 MHz/87.50 to 108.00 MHz
 - [Australia and Europe models] 87.50 to 108.00 MHz

- 50 dB quieting sensitivity (IHF, 1 kHz, 100% MOD.)
 - Mono 3.0 μV (20.8 dBf)
- Signal to noise ratio (IHF)
 - Mono/Stereo 72 dB/70 dB
- Harmonic distortion (1 kHz)
 - Mono/Stereo 0.3%/0.5%
- Antenna Input 75 Ω unbalanced

AM SECTION

- Tuning range
 - [North America model] 530 to 1710 kHz
 - [Asia and General models] 530 to 1710 kHz/531 to 1611 kHz
 - [Australia and Europe models] 531 to 1611 kHz

GENERAL

- Power supply
 - [North America model] AC 120 V, 60 Hz
 - [General model] AC 110-120/220-240 V, 50/60 Hz
 - [Australia model] AC 240 V, 50 Hz
 - [Europe model] AC 230 V, 50 Hz
 - [Asia model] AC 220-240 V, 50/60 Hz
- Power consumption
 - [North America, General, Australia and Europe models] 175 W
 - [Asia model] 140 W
- Standby power consumption
 - [North America, Australia, Europe and Asia models] 0.5 W or less
- Dimensions (W × H × D) 435 × 141 × 322 mm (17 1/8" × 5 1/2" × 12 5/8")
- Weight 6.7 kg (14.8 lbs)

* Specifications are subject to change without notice.

Information for Users on Collection and Disposal of Old Equipment and Used Batteries



These symbols on the products, packaging, and/or accompanying documents mean that used electrical and electronic products and batteries should not be mixed with general household waste.

For proper treatment, recovery and recycling of old products and used batteries, please take them to applicable collection points, in accordance with your national legislation and the Directives 2002/96/EC and 2006/66/EC.



By disposing of these products and batteries correctly, you will help to save valuable resources and prevent any potential negative effects on human health and the environment which could otherwise arise from inappropriate waste handling.



For more information about collection and recycling of old products and batteries, please contact your local municipality, your waste disposal service or the point of sale where you purchased the items.

[Information on Disposal in other Countries outside the European Union]

These symbols are only valid in the European Union. If you wish to discard these items, please contact your local authorities or dealer and ask for the correct method of disposal.



Note for the battery symbol (bottom two symbol examples):

This symbol might be used in combination with a chemical symbol. In this case it complies with the requirement set by the Directive for the chemical involved.

Pb

ATTENTION : VEUILLEZ LIRE CE QUI SUIT AVANT D'UTILISER L'APPAREIL.

- 1 Pour utiliser l'appareil au mieux de ses possibilités, lisez attentivement ce mode d'emploi. Conservez-le soigneusement pour référence.
- 2 Installez cet ensemble audio dans un endroit bien aéré, frais, sec et propre - veillez à ce qu'il soit à l'abri de la lumière directe du soleil, des sources de chaleur, des vibrations, des poussières, de l'humidité et/ou du froid. Pour une ventilation correcte, ménager l'espace minimum suivant autour de cet appareil.
Au-dessus : 30 cm
À l'arrière : 20 cm
Sur les côtés : 20 cm
- 3 Placez l'appareil loin des équipements, moteurs et transformateurs électriques, pour éviter les ronflements parasites.
- 4 N'exposez pas l'appareil à des variations brutales de température, ne le placez pas dans un environnement très humide (par exemple dans une pièce contenant un humidificateur) car cela peut entraîner la condensation d'humidité à l'intérieur de l'appareil qui elle-même peut être responsable de décharge électrique, d'incendie, de dommage à l'appareil ou de blessure corporelle.
- 5 Evitez d'installer l'appareil dans un endroit où des objets peuvent tomber, ainsi que là où l'appareil pourrait être exposé à des éclaboussures ou des gouttes d'eau. Sur le dessus de l'appareil, ne placez pas :
 - d'autres appareils qui peuvent endommager la surface de l'appareil ou provoquer sa décoloration.
 - des objets se consumant (par exemple, une bougie) qui peuvent être responsables d'incendie, de dommage à l'appareil ou de blessure corporelle.
 - des récipients contenant des liquides qui peuvent être à l'origine de décharge électrique ou de dommage à l'appareil.
- 6 Ne couvrez pas l'appareil d'un journal, d'une nappe, d'un rideau, etc. car cela empêcherait l'évacuation de la chaleur. Toute augmentation de la température intérieure de l'appareil peut être responsable d'incendie, de dommage à l'appareil ou de blessure corporelle.
- 7 Ne branchez pas la fiche du câble d'alimentation de l'appareil sur une prise secteur aussi longtemps que tous les raccordements n'ont pas été effectués.
- 8 Ne pas faire fonctionner l'appareil à l'envers. Il risquerait de chauffer et d'être endommagé.
- 9 N'exercez aucune force excessive sur les commutateurs, les boutons et les cordons.
- 10 Pour débrancher la fiche du câble d'alimentation au niveau de la prise secteur, saisissez la fiche et ne tirez pas sur le cordon.
- 11 Ne nettoyez pas l'appareil au moyen d'un solvant chimique, ce qui pourrait endommager la finition. Utilisez un chiffon sec et propre.
- 12 N'alimentez l'appareil qu'à partir de la tension prescrite. Alimenter l'appareil sous une tension plus élevée est dangereux et peut être responsable d'incendie, de dommage à l'appareil ou de blessure corporelle. Yamaha ne saurait être tenue responsable des dommages résultant de l'alimentation de l'appareil sous une tension autre que celle prescrite.
- 13 Pour empêcher tout dommage causé par les éclairs, déconnectez le câble d'alimentation et toute antenne extérieure de la prise murale pendant un orage.
- 14 Ne tentez pas de modifier ni de réparer l'appareil. Consultez le service Yamaha compétent pour toute réparation qui serait requise. Le coffret de l'appareil ne doit jamais être ouvert, quelle que soit la raison.
- 15 Si vous envisagez de ne pas vous servir de l'appareil pendant une longue période (par exemple, pendant les vacances), débranchez la fiche du câble d'alimentation au niveau de la prise secteur.
- 16 Lisez la section intitulée « GUIDE DE DÉPANNAGE » où figurent une liste d'erreurs de manipulation communes avant de conclure que l'appareil présente une anomalie de fonctionnement.
- 17 Avant de déplacer l'appareil, appuyez sur Φ (alimentation) pour mettre l'appareil en mode veille, puis débranchez la fiche du cordon d'alimentation au niveau de la prise secteur.
- 18 La condensation se forme lorsque la température ambiante change brusquement. En ce cas, débranchez la fiche du câble d'alimentation et laissez l'appareil reposer.
- 19 La température de l'appareil peut augmenter en raison d'une utilisation prolongée. En ce cas, coupez l'alimentation de l'appareil et laissez-le au repos pour qu'il refroidisse.
- 20 Installez cet appareil à proximité de la prise secteur et à un emplacement où la fiche du câble d'alimentation est facilement accessible.
- 21 Les piles ne doivent pas être exposées à une chaleur extrême, par exemple au soleil, à une flamme, etc.
- 22 Une pression excessive du son par les écouteurs et le casque d'écoute peut entraîner la perte de l'ouïe.

Cet appareil n'est pas déconnecté du secteur tant qu'il reste branché à la prise de courant, même si l'appareil en soi est éteint par la touche Φ . Il se trouve alors « en veille ». En mode veille, l'appareil consomme une très faible quantité de courant.

AVERTISSEMENT
POUR RÉDUIRE LES RISQUES D'INCENDIE OU DE DÉCHARGE ÉLECTRIQUE, N'EXPOSEZ PAS CET APPAREIL À LA PLUIE OU À L'HUMIDITÉ.



Cette étiquette doit être apposée sur un produit dont le capot supérieur peut devenir chaud lorsqu'il fonctionne.

TABLE DES MATIÈRES

INTRODUCTION

FONCTIONS UTILES.....	1
ACCESSOIRES FOURNIS.....	1
COMMANDES ET FONCTIONS.....	2
Panneau avant.....	2
Afficheur du panneau avant.....	4
Panneau arrière.....	5
Télécommande.....	6
Utilisation de la télécommande.....	8

PRÉPARATION

RACCORDEMENTS.....	9
Raccordement des enceintes et des composants source.....	9
Réglage des commandes FM et AM.....	11
Raccordement du cordon d'alimentation.....	11

OPÉRATIONS DE BASE

LECTURE.....	12
Lecture d'une source.....	12
Utilisation de la minuterie de veille.....	13
SYNTONISATION FM/AM.....	14
Utilisation des fonctions de présélection.....	14
Recevoir et afficher des informations Radio Data System (Seulement pour le modèle pour l'Europe).....	18

OPÉRATIONS AVANCÉES

PARAMÉTRAGE DU MENU OPTION POUR CHAQUE SOURCE D'ENTRÉE.....	19
Éléments du menu Option.....	19

INFORMATIONS COMPLÉMENTAIRES

GUIDE DE DÉPANNAGE.....	20
CARACTÉRISTIQUES TECHNIQUES.....	23

■ À propos de ce manuel

- Le symbole  attire votre attention sur un conseil d'utilisation.
- Les instructions de ce mode d'emploi décrivent les opérations de cet appareil à l'aide de la télécommande fournie avec l'appareil. Vous pouvez également utiliser les touches ou les boutons du panneau avant s'ils portent le même nom ou un nom semblable sur la télécommande.

FONCTIONS UTILES

Cet appareil permet d'effectuer les opérations suivantes :

- ◆ Écouter des stations de radio FM et AM (voir page 14)
- ◆ Utiliser la télécommande de cet appareil pour commander un lecteur de CD Yamaha (voir page 7)
- ◆ Économiser de l'énergie grâce à la fonction AUTO POWER STANDBY (voir page 19)

ACCESSOIRES FOURNIS

Vérifiez que vous avez reçu tous les articles suivants.

Télécommande

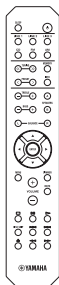

Antenne FM intérieure

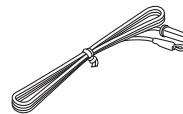
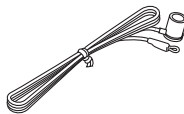

* L'un des éléments ci-dessus est fourni selon la région où a été acheté l'appareil.

Antenne cadre AM

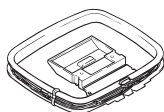

Piles (x 2)
(AA, R6, UM-3)

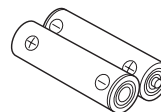

INTRODUCTION

COMMANDES ET FONCTIONS

Panneau avant

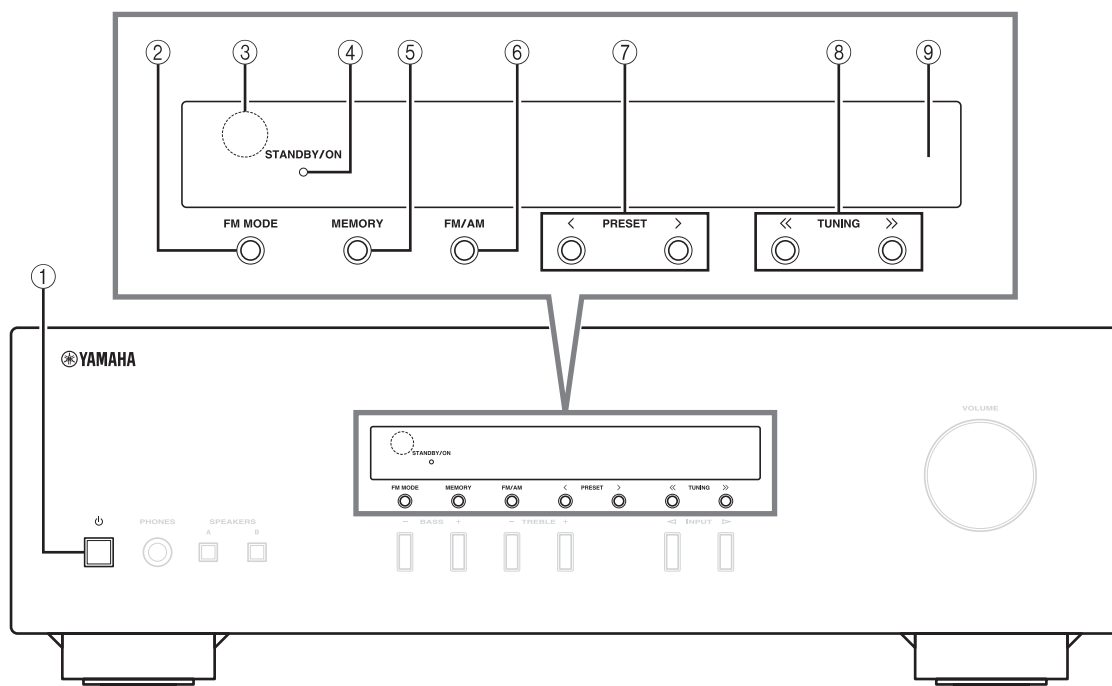

① **⏻ (alimentation)**

Met l'appareil sous tension ou en mode veille.

Remarque

Cet appareil consomme une faible quantité de courant même lorsqu'il est en mode veille.

② **FM MODE**

Change le mode de réception des ondes radio FM (stéréo ou monoaural) lorsque TUNER est sélectionné comme source d'entrée (voir page 14).

③ **Capteur de télécommande**

Reçoit les signaux infrarouges émis par la télécommande.

④ **Témoin STANDBY/ON**

Témoin	État
Fortement éclairé	L'alimentation de cet appareil est « sous tension ».
Faiblement éclairé	Cet appareil est en mode « veille ».
Éteint	L'alimentation de cet appareil est « hors tension ». Pour éteindre l'appareil, débranchez le cordon d'alimentation de la prise secteur.

⑤ **MEMORY**

Mémorise la station FM/AM actuelle sous la forme d'une présélection lorsque la source d'entrée sélectionnée est TUNER (voir page 15).

⑥ **FM/AM**

Règle la bande du syntoniseur FM/AM sur FM ou AM lorsque la source d'entrée sélectionnée est TUNER (voir page 14).

⑦ **PRESET </>**

Sélectionne une station FM/AM présélectionnée lorsque la source d'entrée sélectionnée est TUNER (voir page 16).

⑧ **TUNING <</>>**

Sélectionne la fréquence de syntonisation lorsque la source d'entrée sélectionnée est TUNER (voir page 14).

⑨ **Afficheur du panneau avant**

Indique des informations sur l'état opérationnel de l'appareil.

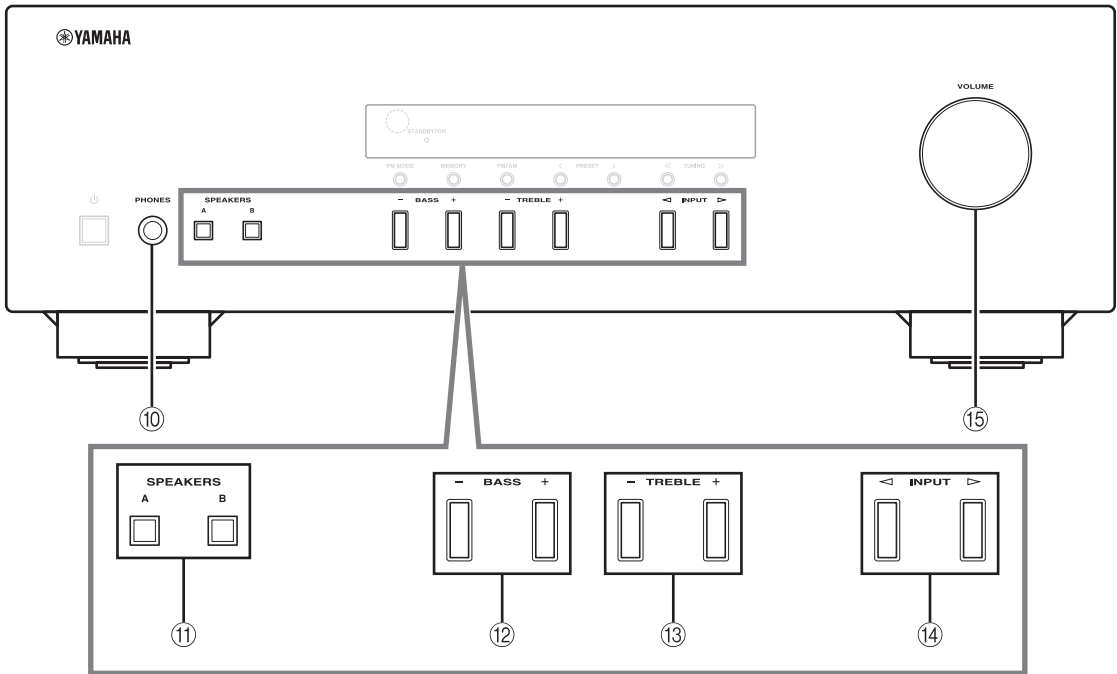

⑩ Prise PHONES

Dévie le son vers votre casque en vue d'une écoute individuelle.

Remarque

Appuyez sur SPEAKERS A/B afin d'éteindre les témoins SP A/B (voir page 4) avant de brancher votre casque sur la prise PHONES.

⑪ SPEAKERS A/B

Active ou désactive le jeu d'enceintes raccordées aux bornes SPEAKERS A et/ou SPEAKERS B situées sur le panneau arrière à chaque pression sur la touche correspondante (voir page 12).

⑫ BASS +/-

Augmente ou réduit la réponse dans les basses fréquences.

Plage de commande : -10 dB à +10 dB

⑬ TREBLE +/-

Augmente ou réduit la réponse dans les hautes fréquences.

Plage de commande : -10 dB à +10 dB

⑭ INPUT ◀/▶

Sélectionne la source d'entrée que vous souhaitez écouter.

⑮ Commande VOLUME

Augmente ou réduit le niveau sonore.

Afficheur du panneau avant

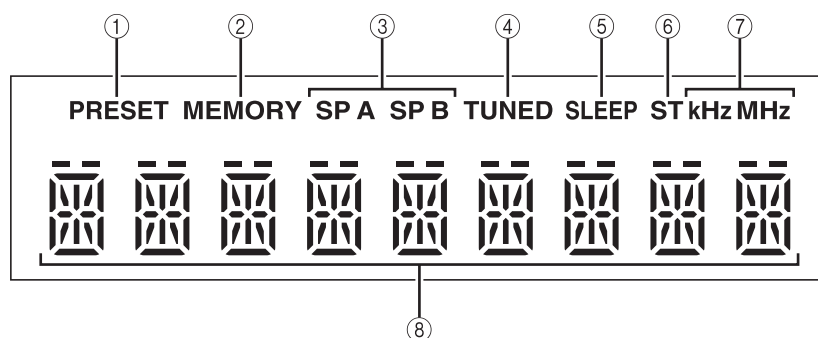

① Témoin PRESET

Témoin	État
s'allume	Rappel d'une station radio présélectionnée.
	Recherche manuelle d'une station FM/AM à enregistrer comme présélection.
clignote	Recherche automatique de stations FM à enregistrer comme présélections.

② Témoin MEMORY

Témoin	État
s'allume	L'enregistrement d'une station FM/AM comme présélection est terminé.
clignote	Recherche manuelle d'une station FM/AM à enregistrer comme présélection.
	Recherche automatique de stations FM à enregistrer comme présélections.

③ Témoins SP (SPEAKERS) A/B

S'allument en fonction du jeu d'enceintes sélectionné. Les deux témoins s'allument lorsque les deux jeux d'enceintes sont sélectionnés.

④ Témoin TUNED

S'allume lorsque l'appareil est réglé sur une station FM ou AM dont le signal est puissant.

⑤ Témoin SLEEP

S'allume lorsque la minuterie de veille est activée (voir page 13).

⑥ Témoin ST

S'allume lorsque cet appareil est en mode stéréo et syntonise une station FM dont l'émission est stéréophonique.

⑦ Témoins kHz/MHz

S'allument en fonction de la fréquence d'émission captée.
kHz : AM
MHz : FM

⑧ Affichage multi-informations

Affiche des informations lors du réglage ou de la modification de certains paramètres.

Panneau arrière

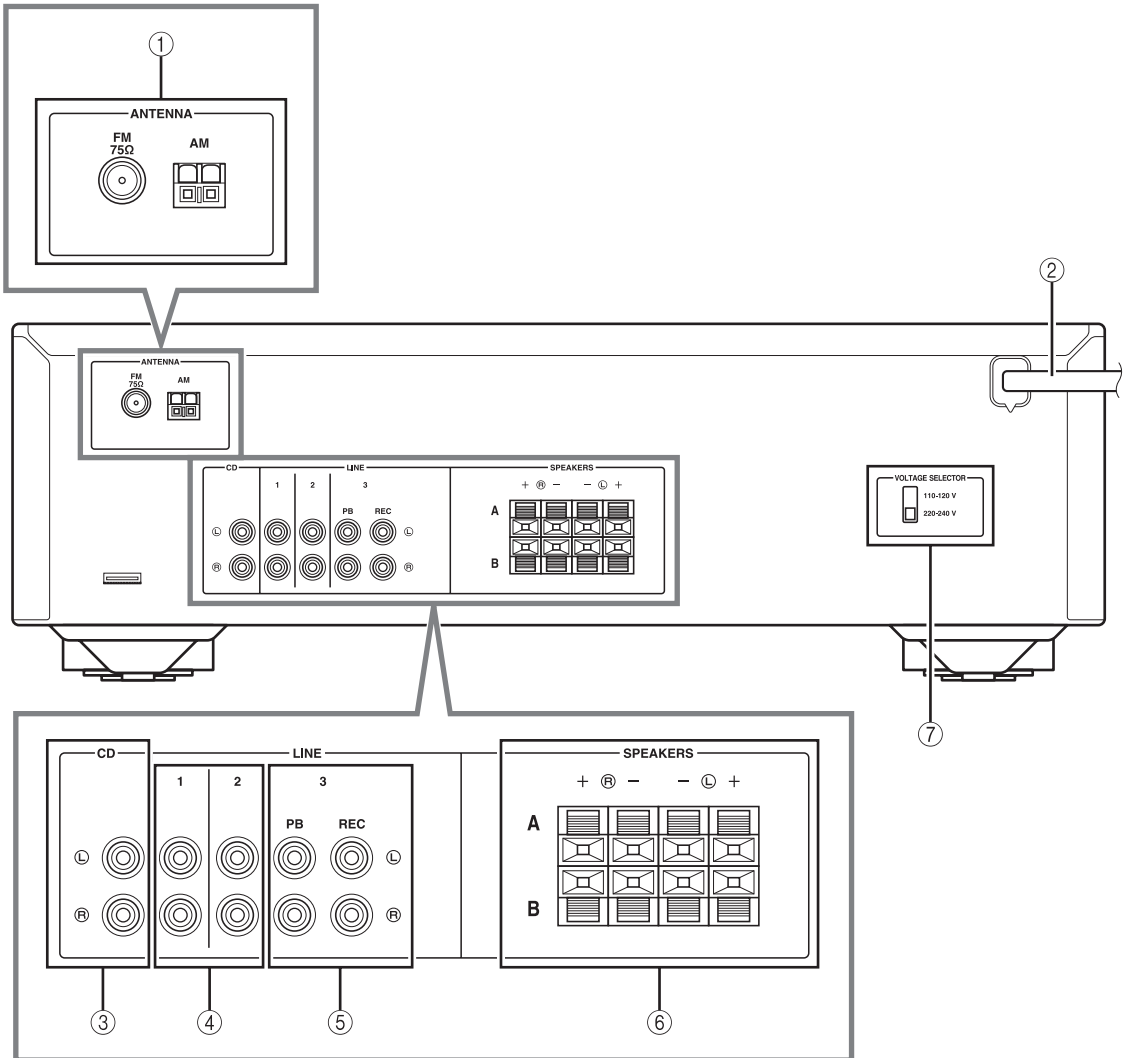

① **Bornes ANTENNA**

Utilisées pour brancher des antennes FM et AM (voir page 11).

② **Cordon d'alimentation**

Utilisé pour brancher cet appareil à une prise secteur (voir page 11).

③ **Prises CD**

Utilisées pour brancher un lecteur de CD (voir page 9).

④ **Prises LINE 1-2**

Utilisées pour brancher des composants audio (voir page 9).

⑤ **Prises LINE 3**

Prises PB (Lecture)

Utilisées pour brancher les prises de sortie audio d'un composant audio.

Prises REC (Enregistrement)

Utilisées pour brancher les prises d'entrée audio d'un composant audio.

⑥ **Bornes SPEAKERS**

Utilisées pour brancher des enceintes (voir page 9).

⑦ **VOLTAGE SELECTOR (Seulement pour le modèle général)**

Télécommande

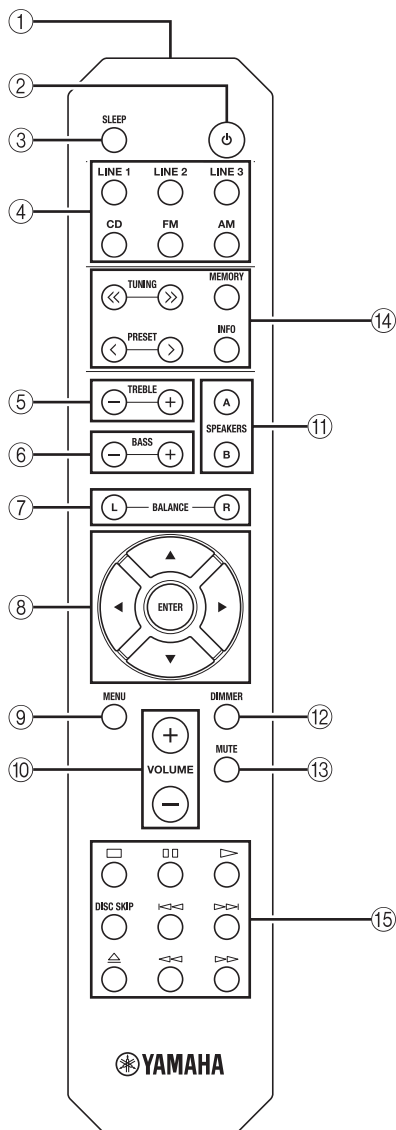

■ Commandes communes

Il est possible d'utiliser les touches et les commandes suivantes quelle que soit la source d'entrée sélectionnée.

- ① **Émetteur de signal infrarouge**
Envoie des signaux infrarouges.
- ② **⏻ (alimentation)**
Met l'appareil sous tension ou en mode veille.
- ③ **SLEEP**
Règle la minuterie de veille (voir page 13).
- ④ **Touches du sélecteur d'entrée**
Pour sélectionner la source d'entrée que vous souhaitez écouter.
☼
• Les noms des sources d'entrée correspondent à ceux des prises de raccordement du panneau arrière.
• Pour sélectionner TUNER comme source d'entrée à l'aide de la télécommande, appuyez sur FM ou sur AM.
- ⑤ **TREBLE +/-**
Augmente ou réduit la réponse dans les hautes fréquences.
Plage de commande : -10 dB à +10 dB
- ⑥ **BASS +/-**
Augmente ou réduit la réponse dans les basses fréquences.
Plage de commande : -10 dB à +10 dB
- ⑦ **BALANCE L/R**
Équilibre le son reproduit par les enceintes gauche et droite afin de compenser le déséquilibre sonore.
Plage de commande :

L +10 ← 0 → R +10
(+20 dB) (centre) (+20 dB)

Le côté opposé du canal est désactivé. Le côté opposé du canal est désactivé.
- ⑧ **Δ / ▽ / ◀ / ▶ / ENTER**
Sélectionne et confirme les articles du menu Option (voir page 19).
- ⑨ **MENU**
Ouvre et ferme le menu Option (voir page 19).
- ⑩ **VOLUME +/-**
Augmente ou réduit le niveau sonore.
- ⑪ **SPEAKERS A/B**
Active ou désactive le jeu d'enceintes raccordées aux bornes SPEAKERS A et/ou SPEAKERS B situées sur le panneau arrière à chaque pression sur la touche correspondante (voir page 12).
- ⑫ **DIMMER**
Choisissez le niveau d'éclairage sur l'afficheur du panneau avant parmi 3 niveaux en appuyant sur cette touche de façon répétée.
☼
• Ce réglage est conservé même si vous mettez cet appareil hors tension.
• Le réglage par défaut est le niveau le plus lumineux.
- ⑬ **MUTE**
Désactive le son. Appuyez de nouveau sur cette touche pour rétablir le niveau sonore antérieur.

■ Commandes FM/AM

Il est possible d'utiliser les touches suivantes lorsque la source d'entrée sélectionnée est TUNER.

⑭ TUNING <</>>

Sélectionne la fréquence de syntonisation (voir page 14).

PRESET </>

Sélectionne une station FM/AM présélectionnée (voir page 16).

MEMORY

Mémorise une station FM/AM sous la forme d'une présélection (voir page 15).









INFO

Seulement pour le modèle pour l'Europe :
Permet de changer les informations indiquées sur l'afficheur du panneau avant (voir page 18).

■ Commandes d'un lecteur de CD Yamaha

Vous pouvez utiliser les touches suivantes pour commander un lecteur de CD Yamaha.

⑮ Touches de commande d'un lecteur de CD Yamaha

	Arrête la lecture
	Suspend la lecture
	Démarre la lecture
DISC SKIP	Passes au disque suivant dans un chargeur multidisque
	Reculer
	Avance
	Éjecte le disque
	Rembobine
	Lecture en avance rapide

Remarque

Même si vous utilisez un lecteur de CD Yamaha, il se peut que certains composants et certaines fonctions ne soient pas disponibles. Reportez-vous au mode d'emploi des composants pour plus d'informations.

Utilisation de la télécommande

■ Installation des piles

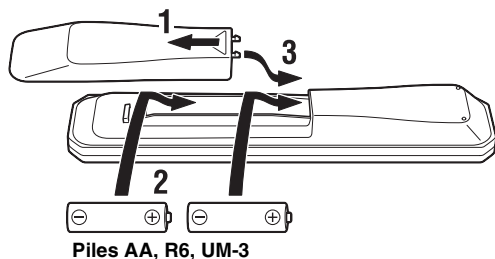

■ Portée de la télécommande

Dirigez la télécommande vers le capteur de télécommande de cet appareil et restez dans zone de portée de la télécommande indiquée ci-dessous.

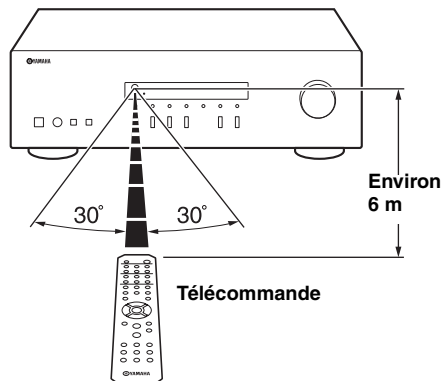

■ Remarques sur la télécommande et les piles

- Entre la télécommande et l'appareil, l'espace doit être libre de tout obstacle encombrant.
 - Faites attention à ne pas renverser d'eau ou d'autres liquides sur la télécommande.
 - Faites attention à ne pas laisser tomber la télécommande.
 - Ne conservez pas ou ne rangez pas la télécommande dans les endroits suivants :
 - lieux très humides, par exemple près d'une salle de bains,
 - lieux très chauds, par exemple près d'un appareil de chauffage ou d'un poêle,
 - lieux exposés à des températures très basses,
 - endroits poussiéreux.
 - Remplacez toutes les piles lorsque vous remarquez que la portée de la télécommande est plus courte.
 - Retirez immédiatement les piles épuisées de la télécommande pour éviter tout risque d'explosion ou de fuite d'acide.
 - Si les piles fuient, mettez-les au rebut immédiatement, en évitant de toucher le produit qui a fui. En cas de contact entre le produit qui a fui et votre peau, vos yeux ou votre bouche, rincez-les immédiatement et consultez un médecin. Avant d'installer de nouvelles piles, nettoyez soigneusement le logement des piles.
 - Ne combinez jamais des piles neuves et des piles usagées. Cela peut réduire la durée de vie des piles neuves ou faire fuir les anciennes.
 - N'utilisez pas non plus des piles de types différents (par exemple, des piles alcalines et des piles au manganèse). Des piles d'apparence identique peuvent présenter des caractéristiques différentes.
 - Avant d'insérer des piles neuves, nettoyez leur logement.
 - Les piles doivent être mises au rebut conformément à la réglementation locale.
 - Conservez les piles dans un endroit hors de portée des enfants.
- Les piles peuvent être dangereuses si un enfant les met dans sa bouche.
- Si vous prévoyez de ne pas utiliser cet appareil pendant un certain temps, retirez les piles. Sinon, les piles s'usent et risquent de fuir, ce qui peut endommager l'appareil.

PRÉPARATION

RACCORDEMENTS

Raccordement des enceintes et des composants source

Assurez-vous de raccorder L (gauche) sur L, R (droite) sur R, « + » sur « + » et « - » sur « - ». Si le raccordement est défectueux, aucun son n'est émis par l'enceinte, et si la polarité de la connexion est incorrecte, les sons manquent de naturel et de composantes graves. Reportez-vous au mode d'emploi de chaque composant.

Assurez-vous d'utiliser les câbles RCA pour brancher les composants audio.

ATTENTION

- Ne raccordez pas cet appareil ou d'autres composants au secteur tant que toutes les connexions entre les composants ne sont pas établies.
- Ne laissez pas les fils d'enceinte dénudés se toucher ni entrer en contact avec les pièces métalliques de cet appareil. Cela risquerait d'endommager l'appareil et/ou les enceintes.

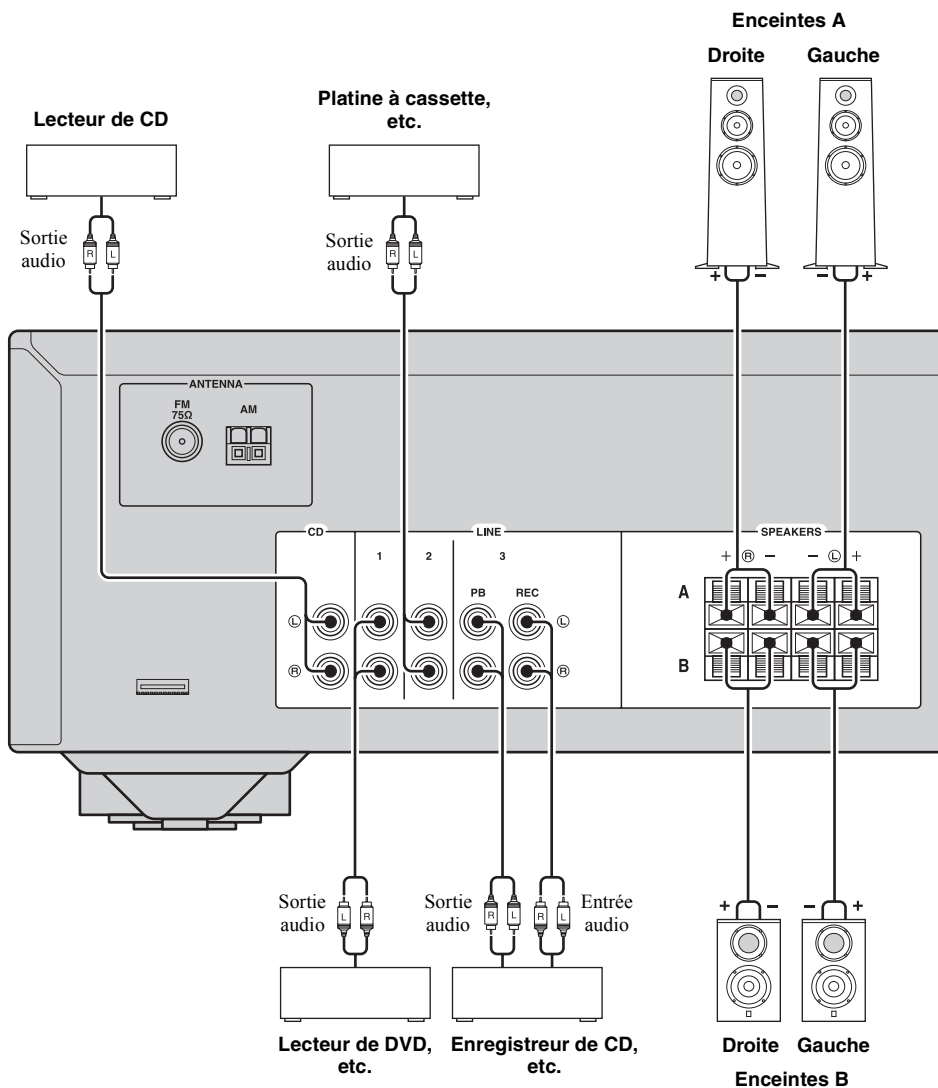

■ **Prises REC**

- Les prises REC sortent des signaux audio de l'entrée actuellement sélectionnée (sauf lorsque LINE 3 est sélectionné).
- Les réglages du niveau de volume, du contrôle du son et de l'équilibre n'affectent pas les prises REC.

■ **Raccordement des câbles d'enceinte**

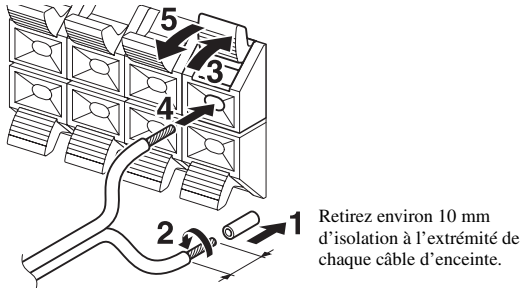

Remarque

Lorsque vous insérez les câbles d'enceinte dans les bornes des enceintes, n'insérez que le fil d'enceinte dénudé. Si vous insérez un câble isolé, il se peut que le raccordement soit médiocre et le son inaudible.

ATTENTION

L'impédance de l'enceinte doit être réglée comme indiqué ci-dessous.

Raccordement des enceintes	Impédances des enceintes
SPEAKERS A ou SPEAKERS B	8 Ω ou supérieur
SPEAKERS A et SPEAKERS B	16 Ω ou supérieur (sauf pour le modèle pour l'Amérique du Nord)
Bifilaire	8 Ω ou supérieur

■ **Connexion bifilaire**

Une connexion bifilaire a pour effet de séparer les graves des médiums et des aigus.

Une enceinte compatible avec ce type de connexion est pourvue de quatre bornes de connexion. Ces deux jeux de bornes permettent de diviser l'enceinte en deux sections indépendantes. Lorsque ces connexions sont effectuées, les circuits d'attaque des médiums et des aigus sont reliés à un jeu de bornes et le circuit d'attaque des graves est relié à l'autre jeu de bornes.

Panneau arrière

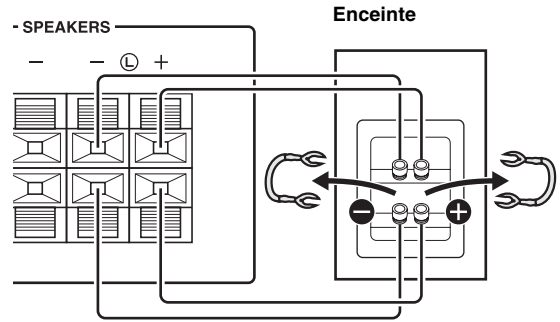

Raccordez l'autre enceinte à l'autre jeu de bornes en procédant de la même manière.

Remarque

Lorsque vous établissez des connexions bifilaires, retirez les ponts de court-circuitage ou les câbles des enceintes.



Pour utiliser les connexions bifilaires, appuyez sur SPEAKERS A et SPEAKERS B pour que SP A et B s'allument sur l'afficheur du panneau avant.

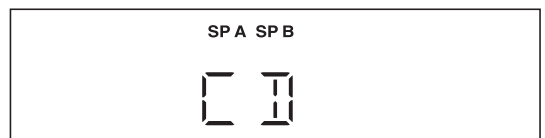
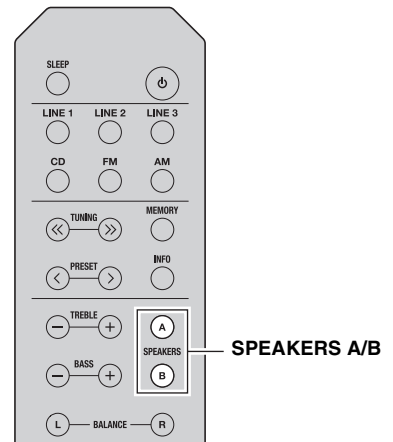

Réglage des commandes FM et AM

Des antennes intérieures pour la réception d'émissions FM et AM sont incluses avec cet appareil. En général, ces antennes devraient fournir un signal d'une puissance suffisante. Branchez correctement chaque antenne sur les bornes prévues à cet effet.

Remarque

Si la réception s'avère mauvaise, installez une antenne extérieure. Pour de plus amples détails concernant cette question, consultez le revendeur ou le service après-vente Yamaha.

Antenne FM extérieure

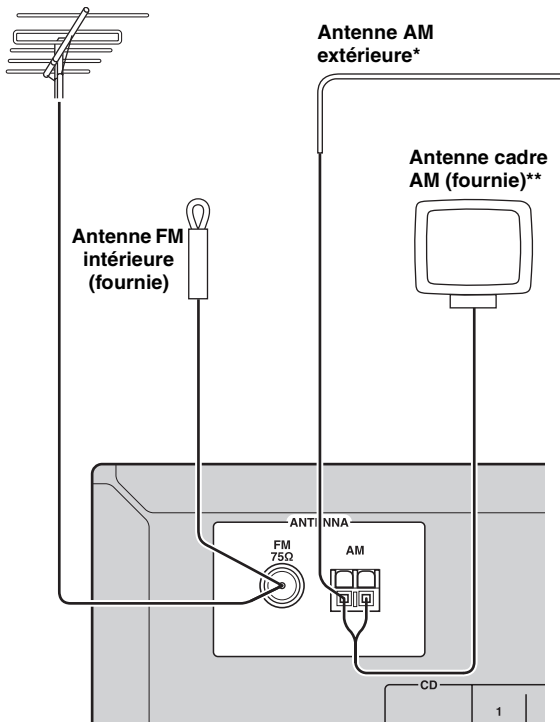

*Antenne AM extérieure

Déployez par une fenêtre à l'extérieur un fil isolé en vinyle de 5 à 10 m de longueur.

** Antenne cadre AM (fournie)

- L'antenne cadre AM doit toujours être reliée à l'appareil, y compris dans le cas où une antenne AM extérieure est utilisée.
- L'antenne cadre AM doit être placée à distance de cet appareil.
- Les fils de l'antenne AM n'ont aucune polarité.

■ Assemblage de l'antenne cadre AM fournie

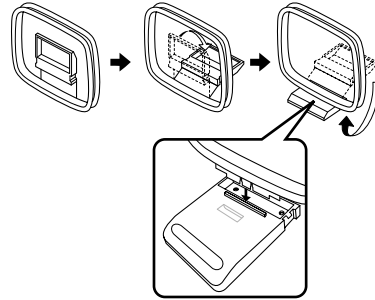

■ Raccordement du fil de l'antenne cadre AM

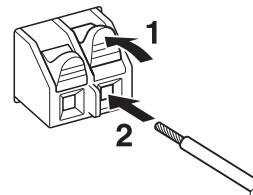

Raccordement du cordon d'alimentation

Une fois tous les raccordements effectués, branchez le cordon d'alimentation sur une prise secteur.

ATTENTION

Seulement pour le modèle général :

Avant de brancher le cordon d'alimentation, assurez-vous d'avoir réglé le VOLTAGE SELECTOR de cet appareil en fonction de votre tension locale. Un réglage incorrect du VOLTAGE SELECTOR peut provoquer un incendie et endommager l'appareil.

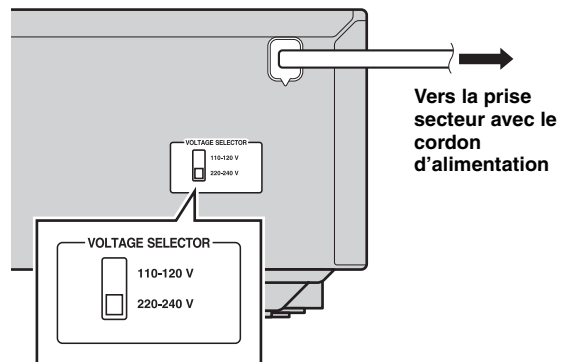

OPÉRATIONS DE BASE

LECTURE

Lecture d'une source

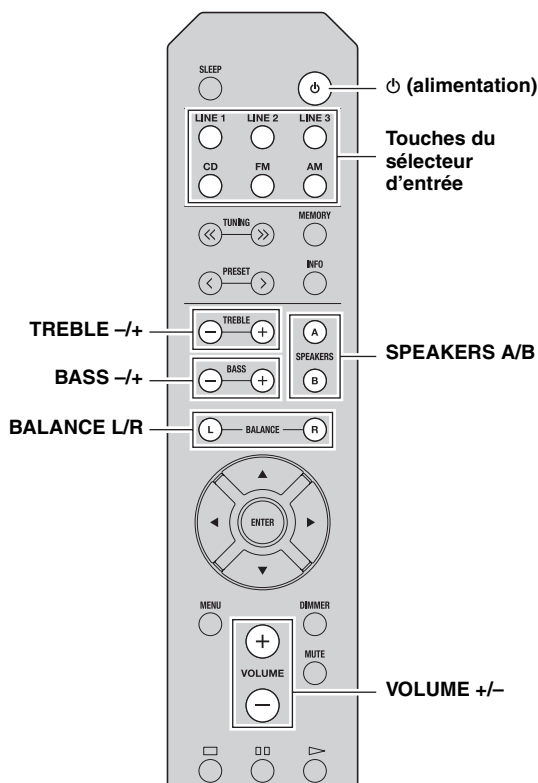

- 1 Appuyez sur ⏻ (alimentation) pour allumer l'appareil.
- 2 Appuyez sur l'une des touches du sélecteur d'entrée pour sélectionner la source d'entrée voulue.
- 3 Appuyez sur **SPEAKERS A** et/ou sur **SPEAKERS B** pour sélectionner la ou les enceintes voulues.

Remarques

- Lorsqu'un jeu d'enceintes est branché à l'aide de connexions bifilaires, ou lorsque deux jeux d'enceintes sont utilisés simultanément (A et B), vérifiez que SP A et SP B sont affichés sur l'afficheur du panneau avant.
- Si vous écoutez à l'aide d'un casque, désactivez les enceintes.

- 4 Lisez la source.
- 5 Appuyez sur **VOLUME +/-** pour régler le niveau sonore.



Vous pouvez régler la qualité des tonalités à l'aide de **BASS -/+** et **TREBLE -/+**, et l'équilibre gauche/droite du son des enceintes à l'aide de **BALANCE L/R** (voir page 6).

- 6 Une fois l'écoute terminée, appuyez sur ⏻ (alimentation) pour mettre l'appareil en mode veille.
Appuyez sur ⏻ (alimentation) pour remettre l'appareil sous tension.



- Vous pouvez également utiliser les touches ou les boutons du panneau avant s'ils portent le même nom ou un nom semblable sur la télécommande.
- Pour l'enregistrement, voir page 5.

Utilisation de la minuterie de veille

Cette fonction permet de mettre automatiquement l'appareil en mode veille après un certain laps de temps. La minuterie de veille est utile lorsque vous allez vous coucher alors que l'appareil lit ou enregistre une source.

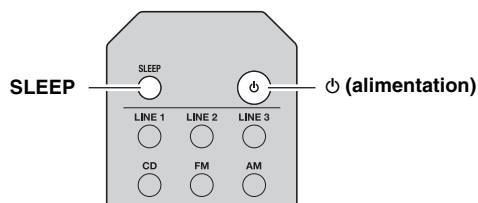

Appuyez plusieurs fois de suite sur SLEEP pour régler le laps de temps avant la mise en mode veille de l'appareil.

Chaque fois que vous appuyez sur SLEEP, l'afficheur du panneau avant change comme indiqué ci-dessous.

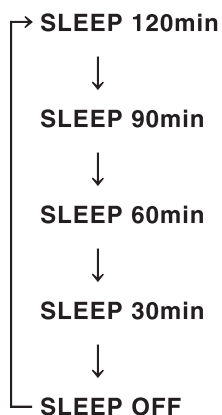

Le témoin SLEEP clignote pendant le réglage de la durée de la minuterie de veille.



Lorsque la minuterie de veille est activée, le témoin SLEEP sur l'afficheur du panneau avant s'allume.



Pour annuler la minuterie de veille, exécutez l'une des actions suivantes :

- Sélectionnez « SLEEP OFF ».
- Mettez cet appareil en mode veille.

SYNTONISATION FM/AM

Remarques

- Les fréquences radio sont différentes selon le pays ou la région où est utilisé l'appareil. Les illustrations de l'afficheur du panneau avant représentées dans cette section sont basées sur le modèle pour l'Europe.
- Seulement pour le modèle pour l'Asie et le modèle général :
Assurez-vous de régler le pas de la fréquence de syntonisation en fonction de l'espacement entre fréquences de votre zone avant d'accorder une station radio (voir page 19).

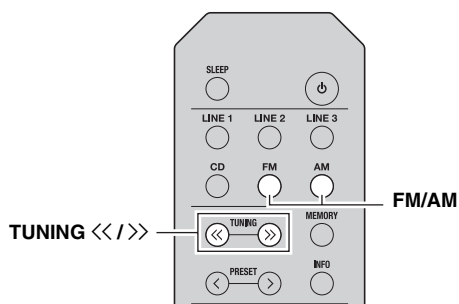

1 Appuyez sur FM/AM pour sélectionner TUNER comme source d'entrée et sélectionnez la bande.

2 Maintenez TUNING <</>> enfoncé pour lancer la syntonisation.

Appuyez sur >> pour accorder une fréquence supérieure.

Appuyez sur << pour accorder une fréquence inférieure.

Lorsque cet appareil s'accorde sur une station, le témoin TUNED s'allume sur l'afficheur du panneau avant.

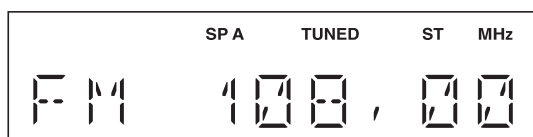

Remarque

Si la recherche d'accord ne s'arrête pas sur la station souhaitée parce que les signaux captés sont faibles, appuyez à plusieurs reprises sur TUNING <</>> pour accorder la station voulue.



Vous pouvez également utiliser les touches du panneau avant si elles portent le même nom ou un nom semblable sur la télécommande.

Amélioration de la réception FM

Si le signal de la station est faible et la qualité du son mauvaise, réglez le mode de réception de la bande FM sur le mode monaural afin d'améliorer la réception.

Panneau avant

Appuyez sur FM MODE, puis assurez-vous que le témoin ST est éteint (voir page 4).

Télécommande

Entrez FM MODE dans le menu Option pour sélectionner MONO (mode monaural) (voir page 19).

Utilisation des fonctions de présélection

Il est possible de mettre en mémoire jusqu'à 40 stations radio. Une fois que vous avez mis des stations en mémoire, vous pouvez facilement les capter en rappelant les présélections.

Mise en mémoire automatique de stations (Stations FM uniquement)

Vous pouvez enregistrer automatiquement des stations FM dont le signal est puissant.

Remarques

- Si une station est mise en mémoire sous un numéro de présélection qui a déjà été attribué à une station, la station mise initialement en mémoire est écrasée.
- Si la puissance du signal de la station que vous voulez stocker est faible, appuyez à plusieurs reprises sur TUNING <</>> pour accorder la station voulue.
- Seulement pour le modèle pour l'Europe :
Seules les stations utilisant le Radio Data System peuvent être présélectionnées automatiquement.



Les stations FM mises en mémoire à l'aide de la fonction de mise en mémoire automatique sont entendues en stéréo.

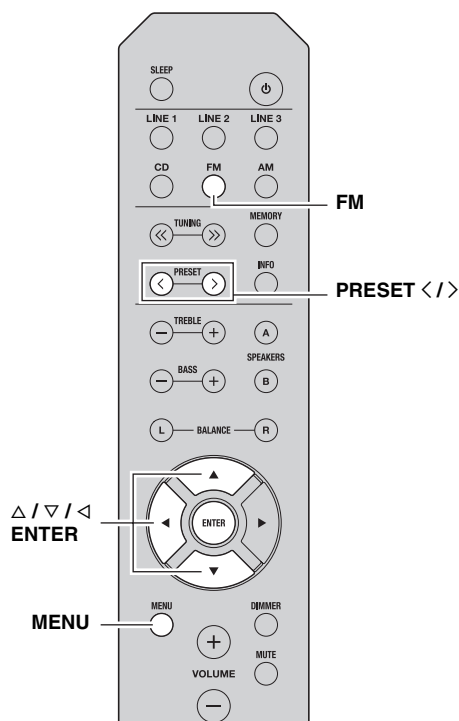

1 Appuyez sur FM pour sélectionner TUNER comme source d'entrée.

2 Appuyez sur MENU pour entrer dans le menu Option.

Le menu Option pour TUNER s'affiche (voir page 19).

3 Appuyez sur Δ / ∇ pour sélectionner « AUTO PRESET », puis appuyez sur ENTER.

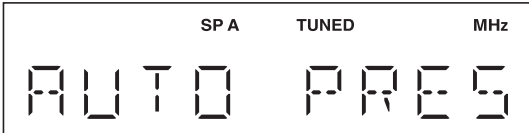

L'appareil commence à balayer la bande FM environ 3 secondes après, en allant de la fréquence la plus basse vers la fréquence la plus élevée.



- Avant le début du balayage, vous pouvez préciser le premier numéro de présélection à utiliser en appuyant sur PRESET \langle / \rangle ou sur Δ / ∇ .
- Pour annuler le balayage, appuyez sur \triangleleft .

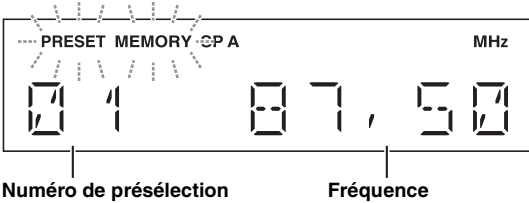

Lorsqu'une station à présélectionner est trouvée, des informations apparaissent sur l'afficheur du panneau comme illustré ci-dessus.

Une fois le balayage terminé, « FINISH » s'affiche, puis l'afficheur revient au menu Option. Pour rétablir l'état initial de l'afficheur, appuyez sur MENU.

Mise en mémoire de stations manuellement

Vous pouvez enregistrer manuellement les stations radio voulues.

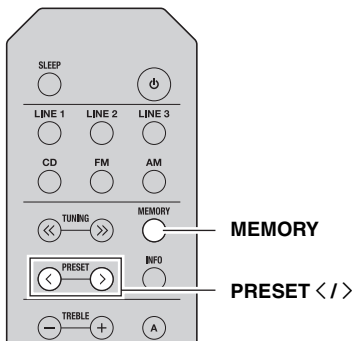

1 Syntonisez la station FM/AM souhaitée.

Reportez-vous à la page 14 pour les instructions sur la syntonisation.

2 Appuyez sur MEMORY.

« MANUAL PRESET » apparaît brièvement sur l'afficheur du panneau avant, puis le numéro de présélection sous lequel la station sera mise en mémoire s'affiche.

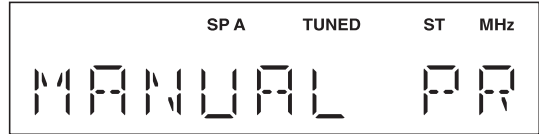

En maintenant la touche MEMORY enfoncée pendant plus de 2 secondes, vous pouvez ignorer les étapes suivantes et mettre automatiquement en mémoire la station sélectionnée sous un numéro de présélection disponible (à savoir le numéro de présélection suivant le dernier numéro de présélection utilisé).

3 Appuyez sur PRESET \langle / \rangle pour sélectionner le numéro de présélection sous lequel la station sera mise en mémoire.

Lorsque vous sélectionnez un numéro de présélection sous lequel aucune station n'est en mémoire, « EMPTY » s'affiche. Lorsque vous sélectionnez un numéro de présélection sous lequel une station a déjà été mise en mémoire, la fréquence de la station s'affiche.

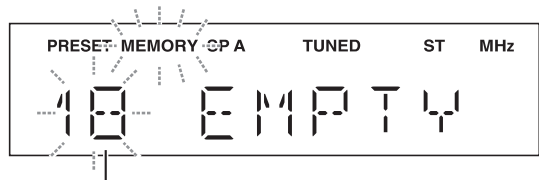

Numéro de présélection

4 Appuyez sur MEMORY.

Une fois la mise en mémoire terminée, l'afficheur revient à l'état initial.



- Pour annuler la mise en mémoire, passez sur l'entrée ou la bande ou ne faites rien pendant 30 secondes environ.
- Vous pouvez également présélectionner des stations manuellement en appuyant sur les touches du panneau avant qui portent le même nom que celles de la télécommande.

■ Rappel d'une station présélectionnée

Vous pouvez rappeler des stations présélectionnées qui ont été mises en mémoire automatiquement ou manuellement.

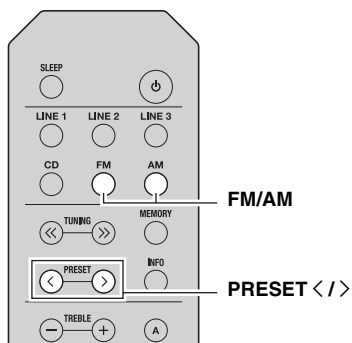

1 Appuyez sur FM/AM pour sélectionner TUNER comme source d'entrée.

2 Appuyez sur PRESET </> pour sélectionner un numéro de présélection.



- Les numéros de présélection sous lesquels aucune station n'a été mise en mémoire sont ignorés.
- Si aucune station n'est présélectionnée sur cet appareil, « NO PRESET » s'affiche.
- Si les signaux de la station que vous souhaitez rappeler sont faibles, essayez d'effectuer manuellement la syntonisation sur une station.
- Vous pouvez également rappeler une station présélectionnée en appuyant sur PRESET </> sur le panneau avant.

■ Effacement d'une station présélectionnée

Suivez les étapes ci-dessous pour effacer une station présélectionnée.

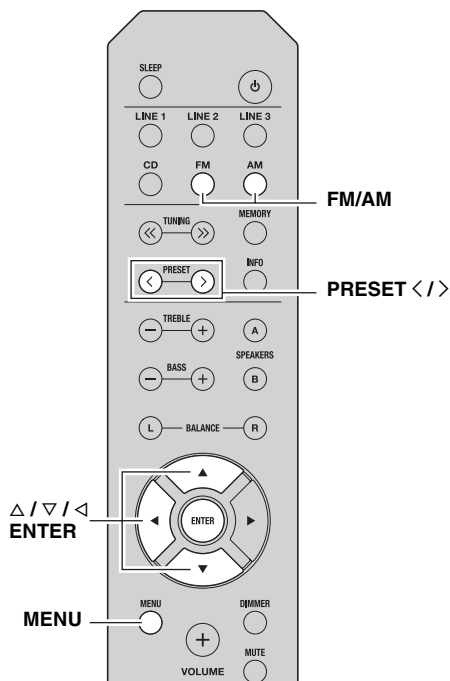

1 Appuyez sur FM/AM pour sélectionner TUNER comme source d'entrée.

2 Appuyez sur MENU pour entrer dans le menu Option.

Le menu Option pour TUNER s'affiche (voir page 19).

3 Appuyez sur Δ / ∇ pour sélectionner « CLEAR PRESET », puis appuyez sur ENTER.

4 Sélectionnez le numéro présélectionné désiré en appuyant à plusieurs reprises sur Δ / ∇ .

Le numéro de présélection choisi clignote sur l'afficheur du panneau avant.

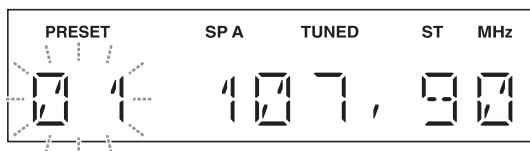

- Vous pouvez également utiliser PRESET </> pour cette opération.
- Pour annuler l'effacement de la station présélectionnée, appuyez sur \triangleleft ou n'exécutez aucune opération sur l'appareil pendant 30 secondes environ.

5 Appuyez de nouveau sur ENTER pour confirmer.

« CLEARED » apparaît sur l'afficheur du panneau avant. Une autre station présélectionnée apparaît alors sur l'afficheur du panneau avant. Lorsqu'il n'y a plus de station présélectionnée, « NO PRESET » s'affiche, puis l'afficheur revient au menu Option. Pour rétablir l'état initial de l'afficheur, appuyez sur MENU.

■ Effacement de toutes les stations présélectionnées

Suivez les étapes ci-dessous pour effacer toutes les stations présélectionnées.

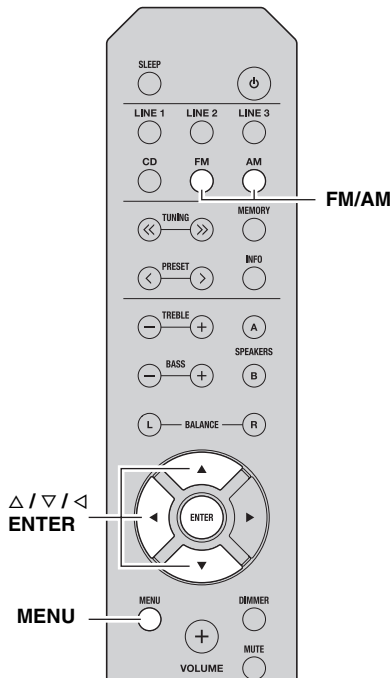

1 Appuyez sur FM/AM pour sélectionner TUNER comme source d'entrée.

2 Appuyez sur MENU pour entrer dans le menu Option.

Le menu Option pour TUNER s'affiche (voir page 19).

3 Appuyez sur Δ / ∇ pour sélectionner « CLEAR ALL PRESET », puis appuyez sur ENTER.

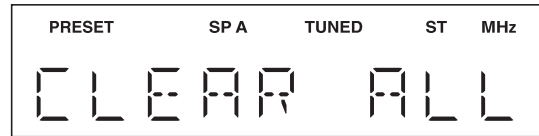

Pour annuler l'opération et revenir au menu Option, appuyez sur \triangleleft sur la télécommande.

4 Appuyez sur Δ / ∇ pour sélectionner « CLEAR OK », puis appuyez sur ENTER.

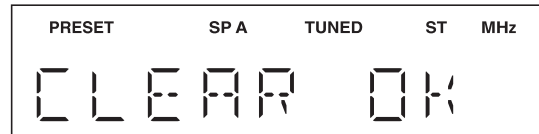

Pour annuler sans effacer les présélections, sélectionnez « CLEAR NO ».

Lorsque toutes les présélections ont été effacées, « CLEARED » s'affiche, puis l'afficheur revient au menu Option.

Pour rétablir l'état initial de l'afficheur, appuyez sur MENU.

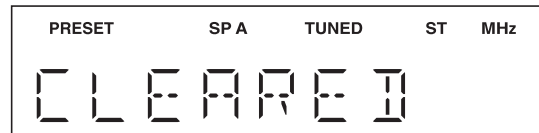

Recevoir et afficher des informations Radio Data System (Seulement pour le modèle pour l'Europe)

Le Radio Data System est un système de radiocommunication de données utilisé par les stations FM dans de nombreux pays.

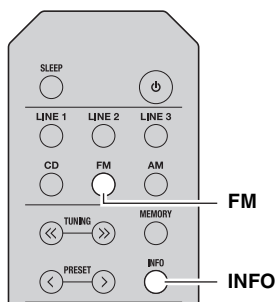

- 1 Appuyez sur FM pour sélectionner TUNER comme source d'entrée.**
- 2 Syntonisez la station Radio Data System souhaitée.**
- 3 Appuyez à plusieurs reprises sur INFO pour sélectionner le mode d'affichage Radio Data System souhaité.**

Paramètre	Description
Fréquence	L'appareil affiche la fréquence de la station captée.
Nom d'émission	Réglage par défaut. L'appareil affiche le nom de l'émission Radio Data System reçue à cet instant.
Type d'émission	L'appareil affiche le type d'émission Radio Data System reçue à cet instant.
Texte radio	L'appareil affiche des informations sur l'émission Radio Data System reçue à cet instant.
Heure	L'appareil affiche l'heure actuelle reçue.

Lorsque vous sélectionnez Type d'émission, les types d'émissions suivants s'affichent.

Type d'émission	Description
NEWS	Infos
AFFAIRS	Actualités
INFO	Informations générales
SPORT	Sport
EDUCATE	Éducation
DRAMA	Drame
CULTURE	Culture
SCIENCE	Science
VARIED	Variétés
POP M	Musique pop
ROCK M	Rock
EASY M	Musique grand public (musique légère)
LIGHT M	Classiques de la musique
CLASSICS	Musique classique
OTHER M	Autres musiques

OPÉRATIONS AVANCÉES

PARAMÉTRAGE DU MENU OPTION POUR CHAQUE SOURCE D'ENTRÉE

Le menu Option vous permet de configurer divers paramètres pour chaque source d'entrée et de rappeler automatiquement ces paramètres lorsqu'une source d'entrée est sélectionnée.

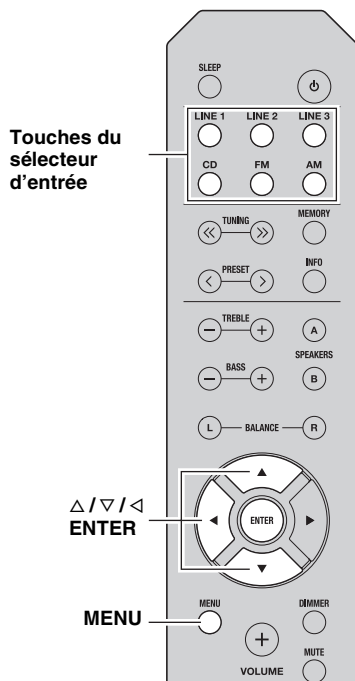

1 Appuyez sur l'une des touches du sélecteur d'entrée pour sélectionner la source d'entrée voulue.

2 Appuyez sur MENU.

3 Appuyez sur Δ / ▽ pour sélectionner l'élément de menu souhaité, puis appuyez sur ENTER.

4 Appuyez sur Δ / ▽ pour modifier les paramètres.



- Pour certains éléments de menu, vous devez appuyer sur ENTER pour enregistrer le nouveau réglage.
- Pour revenir à l'écran où vous pouvez sélectionner les éléments de menu, appuyez sur ◀.

5 Pour quitter le menu Option, appuyez sur MENU.

Éléments du menu Option

Les éléments de menu disponibles varient selon la source d'entrée sélectionnée.

Élément de menu	Description
MAX VOL	Règle le niveau sonore maximal afin que le volume ne puisse pas être accidentellement augmenté au-dessus d'un certain niveau. Plage ajustable : 01 à 99, MAX*
INITIAL VOLUME (INIT VOL)	Règle le volume au moment de la mise sous tension de l'appareil. Lorsque ce paramètre est réglé sur « OFF », le niveau sonore utilisé lors de la mise en veille de l'appareil est appliqué. Plage ajustable : OFF*, MUTE, 01 à 99, MAX
TUNER STEP (TUNER STP) Seulement pour le modèle pour l'Asie et le modèle général	Règle le pas de la fréquence de syntonisation. Choix : AM10/FM100, AM9/FM50*
FM MODE	Change le mode de réception des ondes radio FM (voir page 14). Choix : STEREO*, MONO
AUTO PRESET (A, PREST)	Détecte automatiquement les stations de radio FM et les met en mémoire sous la forme de stations présélectionnées (voir page 14).
CLEAR PRESET (C, PREST)	Efface un numéro de station présélectionné choisi (voir page 16).
CLEAR ALL PRESET (C,A, PREST)	Efface toutes les stations présélectionnées (voir page 17).
AUTO POWER STANDBY (AUTO STBY)	Règle l'appareil automatiquement en mode veille s'il reste inactif pendant la durée spécifiée. Choix : OFF/2H/4H/8H*/12H



Les paramètres par défaut sont indiqués par un « * ».

INFORMATIONS COMPLÉMENTAIRES

GUIDE DE DÉPANNAGE

Reportez-vous au tableau suivant si l'appareil ne fonctionne pas comme il devrait. Si le problème que vous rencontrez n'est pas mentionné ci-dessous, ou encore si les actions correctives suggérées sont sans effet, mettez l'appareil en mode veille, débranchez le cordon d'alimentation et prenez contact avec le revendeur ou le service après-vente agréé Yamaha le plus proche.

■ Généralités

Anomalies	Causes possibles	Actions correctives	Voir la page
Impossible de mettre cet appareil sous tension.	Le cordon d'alimentation n'est pas branché convenablement, ou pas branché du tout.	Branchez fermement le cordon d'alimentation.	—
	Le réglage de l'impédance de l'enceinte raccordée est trop faible.	Utilisez une ou plusieurs enceintes avec une impédance correcte.	10
	Le circuit de protection a été actionné du fait de la présence d'un court-circuit, etc.	Vérifiez que les fils des enceintes ne se touchent pas, puis remettez l'appareil sous tension.	9
	L'appareil a été soumis à une forte décharge électrique (provoquée par exemple par un orage ou une décharge d'électricité statique).	Mettez cet appareil en mode veille, débranchez le cordon d'alimentation, rebranchez-le après 30 secondes, puis utilisez-le normalement.	—
Aucun son	Raccordement incorrect des câbles d'entrée ou de sortie.	Raccordez correctement les câbles. Si l'anomalie persiste, il se peut que les câbles soient défectueux.	9
	Aucune source d'entrée appropriée n'est sélectionnée.	Sélectionnez une source d'entrée appropriée en appuyant sur l'une des touches du sélecteur d'entrée de la télécommande (INPUT </> ou FM/AM sur le panneau avant).	12
	Les commutateurs SPEAKERS A/B ne sont pas réglés correctement.	Allumez les SPEAKERS A ou les SPEAKERS B correspondants.	12
	Les raccordements des enceintes ne sont pas assurés.	Assurez les raccordements.	9
	La sortie est en mode silencieux.	Désactivez le mode silencieux.	6
	Le réglage de MAX VOL ou INITIAL VOLUME est trop bas.	Augmentez la valeur du réglage.	19
	Le composant correspondant à la source d'entrée sélectionnée est désactivé ou ne fonctionne pas.	Allumez le composant et assurez-vous qu'il fonctionne.	—
Le son se coupe soudainement.	Le circuit de protection a été actionné du fait de la présence d'un court-circuit, etc.	Vérifiez que les fils des enceintes ne se touchent pas, puis remettez l'appareil sous tension.	9
	L'appareil a chauffé de manière excessive.	Vérifiez que les ouvertures situées sur le panneau supérieur ne sont pas obstruées.	—
	La fonction AUTO POWER STANDBY ou SLEEP a mis cet appareil en mode veille.	Augmentez le réglage de AUTO POWER STANDBY ou réglez sur OFF dans le menu Option en appuyant sur MENU.	19
Seule l'enceinte de gauche ou de droite émet des sons.	Raccordement incorrect des câbles.	Raccordez correctement les câbles. Si l'anomalie persiste, il se peut que les câbles soient défectueux.	9
	Réglage incorrect de la commande BALANCE L/R.	Réglez BALANCE L/R sur la position appropriée.	6
Basses insuffisantes et absence d'ambiance.	Les fils + et – sont inversés sur l'amplificateur ou les enceintes.	Raccordez les fils d'enceinte en respectant la phase + et –.	9
Un « bourdonnement » se fait entendre.	Raccordement incorrect des câbles.	Raccordez fermement les fiches audio. Si l'anomalie persiste, il se peut que les câbles soient défectueux.	9
Impossible d'augmenter le niveau de volume, ou le son est déformé.	Le composant raccordé aux bornes LINE 3 PB/REC de l'appareil est hors tension.	Mettez le composant sous tension.	—

Anomalies	Causes possibles	Actions correctives	Voir la page
Le son est de moins bonne qualité lorsque vous écoutez avec le casque raccordé au lecteur de CD connecté à l'appareil.	Cet appareil a été mis en mode veille.	Mettez l'appareil sous tension.	12
La télécommande ne fonctionne pas correctement.	Distance ou angle incorrect.	La télécommande fonctionne jusqu'à une portée de 6 m et à un angle de 30 degrés maximum par rapport au panneau avant.	8
	Les rayons directs du soleil ou un éclairage direct (provenant d'une lampe fluorescente à changement de fréquence, etc.) frappent le capteur de télécommande de l'appareil.	Repositionnez cet appareil.	—
	Les piles sont déchargées.	Remplacez toutes les piles.	8
La télécommande ne peut pas faire fonctionner votre lecteur de CD.	La télécommande ne prend pas en charge le lecteur de CD.	Reportez-vous au mode d'emploi fourni avec le lecteur de CD.	—
« OVER HEAT » apparaît sur l'afficheur du panneau avant.	L'appareil a chauffé de manière excessive.	Vérifiez que les ouvertures situées sur le panneau supérieur ne sont pas obstruées.	—
« CHECK SP » apparaît sur l'afficheur du panneau avant.	Les câbles d'enceinte sont court-circuités.	Torsadez fermement les fils dénudés des câbles d'enceinte, puis raccordez correctement cet appareil et les enceintes.	—

■ Syntoniseur

Anomalies		Causes possibles	Actions correctives	Voir la page
FM	La réception FM en stéréophonie est parasitée.	Les caractéristiques particulières des émissions FM stéréophoniques reçues sont à l'origine de cette anomalie si l'émetteur est trop éloigné, ou encore si le niveau d'entrée sur l'antenne est médiocre.	Vérifiez les raccordements de l'antenne. Essayez d'utiliser une antenne FM directionnelle de bonne qualité.	11
			Passez en mode monaural.	14
	La réception FM est mauvaise, même avec une antenne de bonne qualité.	L'appareil est soumis aux effets de trajets multiples.	Essayez de changer la position de l'antenne pour supprimer les trajets multiples.	—
	Il n'est pas possible de régler automatiquement la station voulue.	Le signal capté est trop faible.	Essayez d'utiliser une antenne FM directionnelle de bonne qualité.	11
			Essayez d'effectuer la syntonisation manuellement.	14
FM/AM	« NO PRESET » s'affiche.	Aucune station présélectionnée n'est en mémoire.	Mettez en mémoire les stations que vous voulez écouter avant d'utiliser la présélection.	14
AM	Il n'est pas possible de régler automatiquement la station voulue.	Le signal capté est trop faible ou les raccordements de l'antenne ne sont pas serrés correctement.	Resserrez les raccordements de l'antenne cadre AM et orientez cette dernière de façon à obtenir la meilleure réception possible.	—
			Essayez d'effectuer la syntonisation manuellement.	14
	La présélection automatique des stations ne fonctionne pas.	La présélection automatique des stations n'est pas disponible pour les stations AM.	Présélectionnez manuellement les stations.	15
	Des craquements et des sifflements sont produits en permanence.	Ces bruits peuvent être dus à des éclairs, des lampes fluorescentes, des moteurs électriques, des thermostats ou à d'autres appareils électriques.	Essayez d'utiliser une antenne extérieure et une prise de terre. Cela peut améliorer les choses mais il est souvent difficile de supprimer tous les bruits.	—
	Vous entendez des bruits sourds et des couinements.	Un téléviseur est utilisé à proximité.	Éloignez l'appareil du téléviseur.	—

CARACTÉRISTIQUES TECHNIQUES

SECTION AUDIO

- Puissance minimale de sortie efficace (8 Ω, 40 Hz à 20 kHz, 0,2 % DHT)
 - [Modèles pour l'Amérique du Nord, l'Australie, l'Europe et modèle général] 100 W + 100 W
 - [Modèle pour l'Asie] 85 W + 85 W
- Sensibilité et impédance d'entrée (1 kHz, 100 W/8 Ω)
 - CD, etc. 500 mV/47 kΩ
- Niveau et impédance de sortie
 - CD, etc. (entrée 1 kHz, 500 mV)
 - REC 500 mV/2,2 kΩ
 - CD, etc. (entrée 1 kHz, 500 mV, 8 Ω)
 - PHONES 470 mV/470 Ω
- Réponse en fréquence
 - CD, etc. (20 Hz à 20 kHz) 0 ± 0,5 dB
 - CD, etc. (10 Hz à 100 kHz) 0 ± 3,0 dB
- Distorsion harmonique totale
 - CD, etc. vers SPEAKERS (20 Hz à 20 kHz, 50 W, 8 Ω) 0,2 % maximum
- Rapport signal/bruit (réseau IHF-A)
 - CD, etc. (500 mV entrée court-circuitée) 100 dB minimum
- Bruit résiduel (réseau IHF-A) 70 µV
- Caractéristiques du contrôle du son
 - BASS
 - Renforcement/Coupure (50 Hz) ± 10 dB
 - TREBLE
 - Renforcement/Coupure (20 kHz) ± 10 dB

SECTION FM

- Gamme de syntonisation
 - [Modèle pour l'Amérique du Nord] 87,5 à 107,9 MHz
 - [Modèle pour l'Asie et modèle général]
 - 87,5 à 107,9 MHz/87,50 à 108,00 MHz
 - [Modèles pour l'Europe et l'Australie] 87,50 à 108,00 MHz

- Seuil de sensation douloureuse à 50 dB (IHF, 1 kHz, 100 % MOD.)
 - Mono 3,0 µV (20,8 dBf)
- Rapport signal/bruit (IHF)
 - Mono/Stéréo 72 dB/70 dB
- Distorsion harmonique (1 kHz)
 - Mono/Stéréo 0,3 %/0,5 %
- Entrée antenne 75 Ω, non équilibrée

SECTION AM

- Gamme de syntonisation
 - [Modèle pour l'Amérique du Nord] 530 à 710 kHz
 - [Modèle pour l'Asie et modèle général]
 - 530 à 1710 kHz/531 à 1611 kHz
 - [Modèles pour l'Europe et l'Australie] 531 à 1611 kHz

GÉNÉRALITÉS

- Tension d'alimentation
 - [Modèle pour l'Amérique du Nord] CA 120 V, 60 Hz
 - [Modèle général] CA 110-120/220-240 V, 50/60 Hz
 - [Modèle pour l'Australie] CA 240 V, 50 Hz
 - [Modèle pour l'Europe] CA 230 V, 50 Hz
 - [Modèle pour l'Asie] CA 220-240 V, 50/60 Hz
- Consommation
 - [Modèles pour l'Amérique du Nord, l'Australie, l'Europe et modèle général] 175 W
 - [Modèle pour l'Asie] 140 W
- Consommation maximale en mode veille
 - [Modèles pour l'Amérique du Nord, l'Australie, l'Europe et l'Asie] 0,5 W maximum
- Dimensions (L × H × P) 435 × 141 × 322 mm
- Poids 6,7 kg

* Les spécifications peuvent être modifiées sans avis préalable.

Information concernant la collecte et le traitement des piles usagées et des déchets d'équipements électriques et électroniques



Les symboles sur les produits, l'emballage et/ou les documents joints signifient que les produits électriques ou électroniques usagés ainsi que les piles ne doivent pas être mélangés avec les déchets domestiques habituels. Pour un traitement, une récupération et un recyclage appropriés des déchets d'équipements électriques et électroniques et des piles usagées, veuillez les déposer aux points de collecte prévus à cet effet, conformément à la réglementation nationale et aux Directives 2002/96/EC et 2006/66/EC.



En vous débarrassant correctement des déchets d'équipements électriques et électroniques et des piles usagées, vous contribuerez à la sauvegarde de précieuses ressources et à la prévention de potentiels effets négatifs sur la santé humaine qui pourraient advenir lors d'un traitement inapproprié des déchets.



Pour plus d'informations à propos de la collecte et du recyclage des déchets d'équipements électriques et électroniques et des piles usagées, veuillez contacter votre municipalité, votre service de traitement des déchets ou le point de vente où vous avez acheté les produits.



[Information sur le traitement dans d'autres pays en dehors de l'Union Européenne]

Ces symboles sont seulement valables dans l'Union Européenne. Si vous souhaitez vous débarrasser de déchets d'équipements électriques et électroniques ou de piles usagées, veuillez contacter les autorités locales ou votre fournisseur et demander la méthode de traitement appropriée.

Pb

Note pour le symbole « pile » (les deux symboles du bas) :

Ce symbole peut être utilisé en combinaison avec un symbole chimique. Dans ce cas il respecte les exigences établies par la Directive pour le produit chimique en question.

VORSICHT: VOR DER BEDIENUNG DIESES GERÄTES DURCHLESEN.

- 1 Um optimales Leistungsvermögen sicherzustellen, lesen Sie bitte die Anleitung aufmerksam durch. Bewahren Sie die Anleitung danach für spätere Nachschlagzwecke sorgfältig auf.
- 2 Installieren Sie diese Sound-Anlage an einem gut belüfteten, trockenen, sauberen Ort - entfernt von direktem Sonnenlicht, Wärmequellen, Erschütterungen, Staub und Feuchtigkeit. Um eine ausreichende Belüftung zu gewährleisten, beachten Sie die folgenden Mindestabstände rund um dieses Gerät.
Oben: 30 cm
Hinten: 20 cm
Seiten: 20 cm
- 3 Stellen Sie dieses Gerät entfernt von anderen elektrischen Haushaltgeräten, Motoren oder Transformatoren auf, um Brummgeräusche zu vermeiden.
- 4 Setzen Sie dieses Gerät keinen plötzlichen Temperaturänderungen von kalt auf warm aus, und stellen Sie dieses Gerät nicht an Orten mit hoher Luftfeuchtigkeit auf (z.B. in Räumen mit Luftbefeuchtern), um Kondensation im Inneren des Gerätes zu vermeiden, da es anderenfalls zu elektrischen Schlägen, Feuer, Beschädigung dieses Gerätes und/oder zu persönlichen Verletzungen kommen kann.
- 5 Vermeiden Sie die Aufstellung dieses Gerätes an Orten, an welchen Fremdkörper in das Gerät fallen können bzw. an welchen Flüssigkeiten auf das Gerät verschüttet werden können. Stellen Sie auf der Oberseite des Gerätes niemals Folgendes auf:
 - Andere Komponenten, da diese Beschädigung und/oder Verfärbung der Oberfläche dieses Gerätes verursachen können.
 - Brennende Objekte (z.B. Kerzen), da diese Feuer, Beschädigung des Gerätes und/oder persönliche Verletzungen verursachen können.
 - Mit Flüssigkeiten gefüllte Behälter, da diese umfallen und die Flüssigkeit auf das Gerät verschütten können, wodurch es zu elektrischen Schlägen für den Anwender und/oder zu Beschädigung des Gerätes kommen kann.
- 6 Decken Sie dieses Gerät niemals mit Zeitungen, Tischdecken, Vorhängen usw. ab, damit die Wärmeabfuhr nicht behindert wird. Falls die Temperatur im Inneren des Gerätes ansteigt, kann es zu Feuer, Beschädigung des Gerätes und/oder zu persönlichen Verletzungen kommen.
- 7 Schließen Sie dieses Gerät erst an eine Wandsteckdose an, nachdem alle anderen Anschlüsse ausgeführt wurden.
- 8 Stellen Sie dieses Gerät niemals mit der Unterseite nach oben auf, da es sonst beim Betrieb zu Überhitzung mit möglichen Beschädigungen kommen kann.
- 9 Wenden Sie niemals Gewalt bei der Bedienung der Schalter, Knöpfe und/oder Kabel an.
- 10 Wenn Sie das Netzkabel von der Wandsteckdose abtrennen, fassen Sie immer den Netzstecker an; ziehen Sie niemals an dem Kabel.
- 11 Reinigen Sie dieses Gerät niemals mit chemisch behandelten Tüchern; anderenfalls kann das Finish beschädigt werden. Verwenden Sie ein reines, trockenes Tuch.
- 12 Verwenden Sie nur die für dieses Gerät vorgeschriebene Netzspannung. Falls Sie eine höhere als die vorgeschriebene Netzspannung verwenden, kann es zu Feuer, Beschädigung dieses Gerätes und/oder zu persönlichen Verletzungen kommen. Yamaha kann nicht verantwortlich gemacht werden für Schäden, die auf die Verwendung dieses Gerätes mit einer anderen als der vorgeschriebenen Spannung zurückzuführen sind.
- 13 Um Beschädigungen durch Blitzschlag zu vermeiden, ziehen Sie den Netzstecker von der Netzdose ab, wenn es ein Gewitter gibt.
- 14 Versuchen Sie niemals ein Modifizieren oder Ändern dieses Gerätes. Falls eine Wartung erforderlich ist, wenden Sie sich bitte an einen Yamaha-Kundendienst. Das Gehäuse sollte niemals selbst geöffnet werden.
- 15 Falls Sie das Gerät für längere Zeit nicht verwenden (z.B. während der Ferien), ziehen Sie den Netzstecker von der Netzdose ab.
- 16 Lesen Sie unbedingt den Abschnitt „STÖRUNGSSUCHE“ durch, um übliche Bedienungsfehler zu berichtigen, bevor Sie auf eine Störung des Gerätes schließen.
- 17 Bevor Sie dieses Gerät an einen anderen Ort transportieren, drücken Sie die ⏻-Taste (Netz), um das Gerät in Bereitschaft zu schalten, und ziehen Sie danach den Netzstecker aus der Wandsteckdose.
- 18 Es kommt zu Kondensatbildung, wenn die Umgebungstemperatur plötzlich ändert. Ziehen Sie den Netzstecker von der Netzdose ab, und lassen Sie das Gerät ruhen.
- 19 Falls Sie das Gerät für längere Zeit in Betrieb halten, kann sich das Gerät erwärmen. Schalten Sie die Stromversorgung aus, und lassen Sie danach das Gerät abkühlen.
- 20 Stellen Sie dieses Gerät in die Nähe der Steckdose und so auf, dass der Netzstecker gut zugänglich ist.
- 21 Die Batterien dürfen nicht starker Hitze wie direktem Sonnenschein, Feuer o.ä. ausgesetzt werden.
- 22 Zu starker Schalldruck von Ohrhörern und Kopfhörern kann zu Gehörschäden führen.

Dieses Gerät ist nicht vom Netz abgetrennt, so lange der Netzstecker an eine Netzdose angeschlossen ist, auch wenn das Gerät selbst ausgeschaltet wurde mit ⏻. Dieser Status wird als Bereitschaftsmodus bezeichnet. Auch in diesem Status weist das Gerät einen geringen Stromverbrauch auf.

WARNUNG

UM DIE GEFAHR EINES FEUERS ODER EINES ELEKTROSCHOCKS ZU VERMEIDEN, DARF DAS GERÄT WEDER REGEN NOCH FEUCHTIGKEIT AUSGESETZT WERDEN.



Dieses Etikett muss bei Produkten angebracht werden, deren Oberseite während des Betriebs heiß sein kann.

INHALTSVERZEICHNIS

EINFÜHRUNG

NÜTZLICHE MERKMALE	1
MITGELIEFERTES ZUBEHÖR	1
BEDIENELEMENTE UND FUNKTIONEN	2
Frontblende.....	2
Frontblende-Display.....	4
Rückseite.....	5
Fernbedienung.....	6
Verwenden der Fernbedienung.....	8

VORBEREITUNG

ANSCHLÜSSE	9
Anschließen der Lautsprecher und Quellkomponenten.....	9
Anschließen der FM- und AM-Antennen.....	11
Anschließen des Netzkabels.....	11

BEDIENUNG DER GRUNDFUNKTIONEN

WIEDERGABE	12
Wiedergeben einer Signalquelle.....	12
Verwenden des Einschlaf-Timers.....	13
FM/AM-TUNING	14
Verwenden der Festsenderspeicherung.....	14
Informationen des Radio Data System empfangen (Nur für das Europäische Modell).....	18

ERWEITERTE BEDIENUNG

EINSTELLEN DES OPTION-MENÜS FÜR JEDE EINGANGSQUELLE	19
Einträge im Option-Menü.....	19

ZUSÄTZLICHE INFORMATIONEN

STÖRUNGSSUCHE	20
TECHNISCHE DATEN	23

■ Über diese Anleitung

-  zeigt einen Tipp für Ihre Bedienung an.
- Die Anweisungen in dieser Anleitung beschreiben die Bedienung dieses Geräts mit der mitgelieferte Fernbedienung. Sie können auch die Tasten oder Knöpfe an der Frontblende benutzen, wenn sie die gleiche oder eine ähnliche Bezeichnung wie auf der Fernbedienung aufweisen.

NÜTZLICHE MERKMALE

Mit diesem Gerät können Sie:

- ◆ FM- und AM-Radiosender hören (siehe Seite 14)
- ◆ Energie sparen durch Verwendung der Funktion AUTO POWER STANDBY (siehe Seite 19)
- ◆ Die Fernbedienung dieses Geräts zur Steuerung eines CD-Spielers von Yamaha verwenden (siehe Seite 7)

MITGELIEFERTES ZUBEHÖR

Bitte überprüfen Sie, ob Sie alle folgend aufgeführten Teile erhalten haben.

Fernbedienung

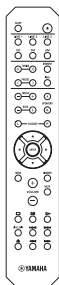

FM-Zimmerantennen

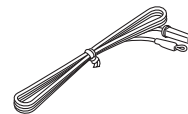
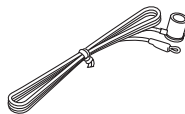

* Einer der obigen Teile wird je nach Region des Kaufs mitgeliefert.

AM-Rahmenantenne

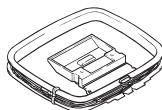

Batterien (x2)
(AA, R6, UM-3)

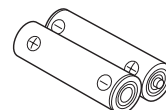

EINFÜHRUNG

VORBEREITUNG

BEDIENUNG DER
GRUNDFUNKTIONEN

ERWEITERTE
BEDIENUNG

ZUSÄTZLICHE
INFORMATIONEN

Deutsch

Frontblende

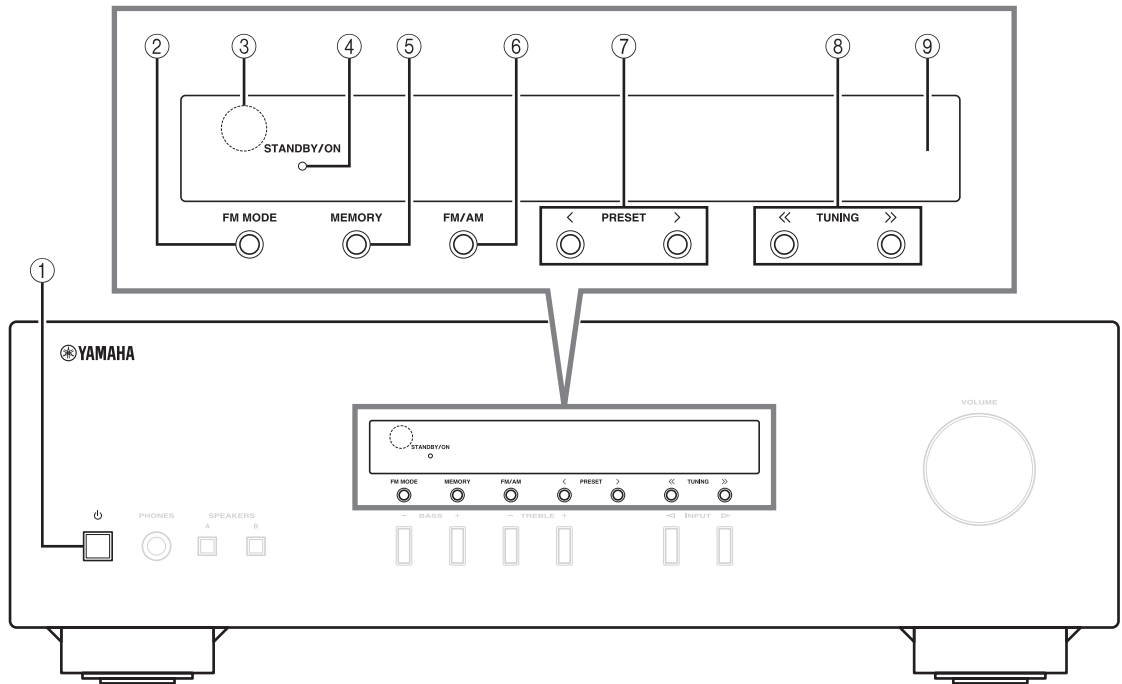

- ① **⏻ (Netz)**
Schaltet dieses Gerät ein oder in Bereitschaft.
- ② **FM MODE**
Ändert den FM-Radioempfangsmodus (Stereo oder Mono), wenn TUNER als Eingangsquelle gewählt ist (siehe Seite 14).
- ③ **Fernbedienungssensor**
Empfängt Infrarotsignale von der Fernbedienung.
- ④ **Anzeige STANDBY/ON**

Hinweis

Dieses Gerät verbraucht auch im Bereitschaftsmodus eine geringe Menge Leistung.

- ⑤ **MEMORY**
Speichert den aktuellen FM/AM-Sender als Festsender, wenn TUNER als Eingangsquelle gewählt ist (siehe Seite 15).
- ⑥ **FM/AM**
Stellt das FM/AM-Band auf FM oder AM, wenn TUNER als Eingangsquelle gewählt ist (siehe Seite 14).
- ⑦ **PRESET </>**
Wählt einen FM/AM-Festsender, wenn TUNER als Eingangsquelle gewählt ist (siehe Seite 16).
- ⑧ **TUNING <</>**
Wählt die Abstimmfrequenz, wenn TUNER als Eingangsquelle gewählt ist (siehe Seite 14).
- ⑨ **Frontblende-Display**
Zeigt Informationen über den Betriebszustand dieses Geräts an.

Anzeige	Status
Leuchtet hell	Dieses Gerät ist eingeschaltet.
Leuchtet schwach	Dieses Gerät ist im Bereitschaftsmodus.
Aus	Dieses Gerät ist ausgeschaltet. Um dieses Gerät auszuschalten, trennen Sie das Netzkabel von der Wandsteckdose.

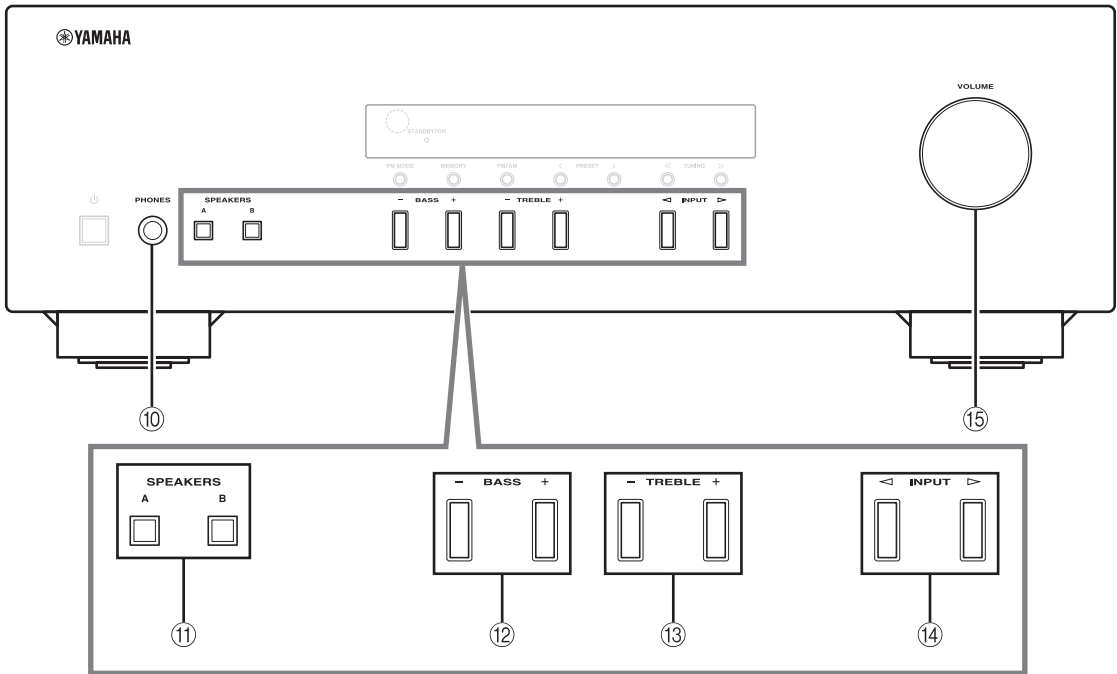

⑩ **Kopfhörerbuchse PHONES**

Gibt das Audiosignal für Ihre Kopfhörer aus für ungestörtes und nicht störendes Hören.

Hinweis

Drücken Sie SPEAKERS A/B, so dass die Anzeigen SP A/B (siehe Seite 4) erlöschen, bevor Sie den Kopfhörer an der Kopfhörerbuchse PHONES anschließen.

⑪ **SPEAKERS A/B**

Schaltet mit jedem Drücken der entsprechenden Taste die an den rückseitigen Anschlüssen SPEAKERS A und/oder SPEAKERS B angeschlossenen Lautsprecherpaare ein oder aus (siehe Seite 12).

⑫ **BASS -/+**

Erhöht oder verringert den Pegel der niedrigen Frequenzen.
Regelbereich: -10 dB bis +10 dB

⑬ **TREBLE -/+**

Erhöht oder verringert den Pegel der hohen Frequenzen.
Regelbereich: -10 dB bis +10 dB

⑭ **INPUT </>**

Wählt die Eingangsquelle, die Sie hören möchten.

⑮ **Regler VOLUME**

Erhöht oder verringert den Lautstärkepegel.

Frontblende-Display

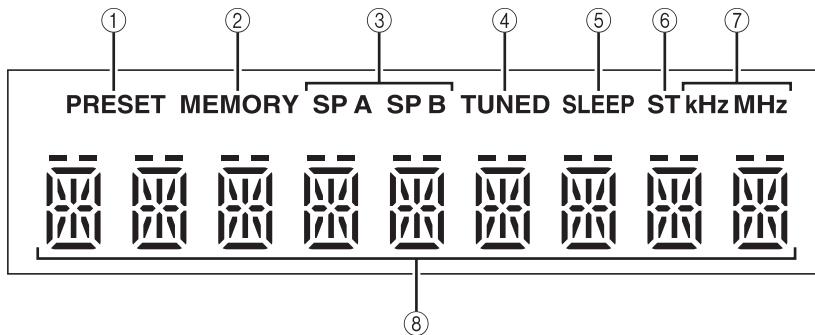

① Anzeige PRESET

Anzeige	Status
Leuchtet	Abrufen eines Festsenders.
	Manuelle Suche nach einem FM/AM-Sender, um ihn als Festsender zu speichern.
Blinkt	Automatische Suche nach FM-Sendern, um sie als Festsender zu speichern.

② Anzeige MEMORY

Anzeige	Status
Leuchtet	Das Speichern eines FM/AM-Senders als Festsender ist abgeschlossen.
Blinkt	Manuelle Suche nach einem FM/AM-Sender, um ihn als Festsender zu speichern.
	Automatische Suche nach FM-Sendern, um sie als Festsender zu speichern.

③ Anzeigen SP (SPEAKERS) A/B

Leuchtet je nach gewähltem Lautsprecherpaar. Beide Anzeigen leuchten, wenn beide Lautsprecherpaare ausgewählt sind.

④ Anzeige TUNED

Leuchtet, wenn das Gerät auf einen FM- oder AM-Sender mit einem starken Signal abgestimmt ist.

⑤ Anzeige SLEEP

Leuchtet, wenn der Einschlaf-Timer eingeschaltet ist (siehe Seite 13).

⑥ Anzeige ST

Leuchtet, wenn sich dieses Gerät im Stereomodus befindet und auf einen FM-Stereosender abgestimmt ist.

⑦ Anzeigen kHz/MHz

Leuchtet je nach aktueller Sendefrequenz.
kHz: AM
MHz: FM

⑧ Multi-Information-Display

Zeigt Informationen bei der Anpassung oder Änderung von Einstellungen.

Rückseite

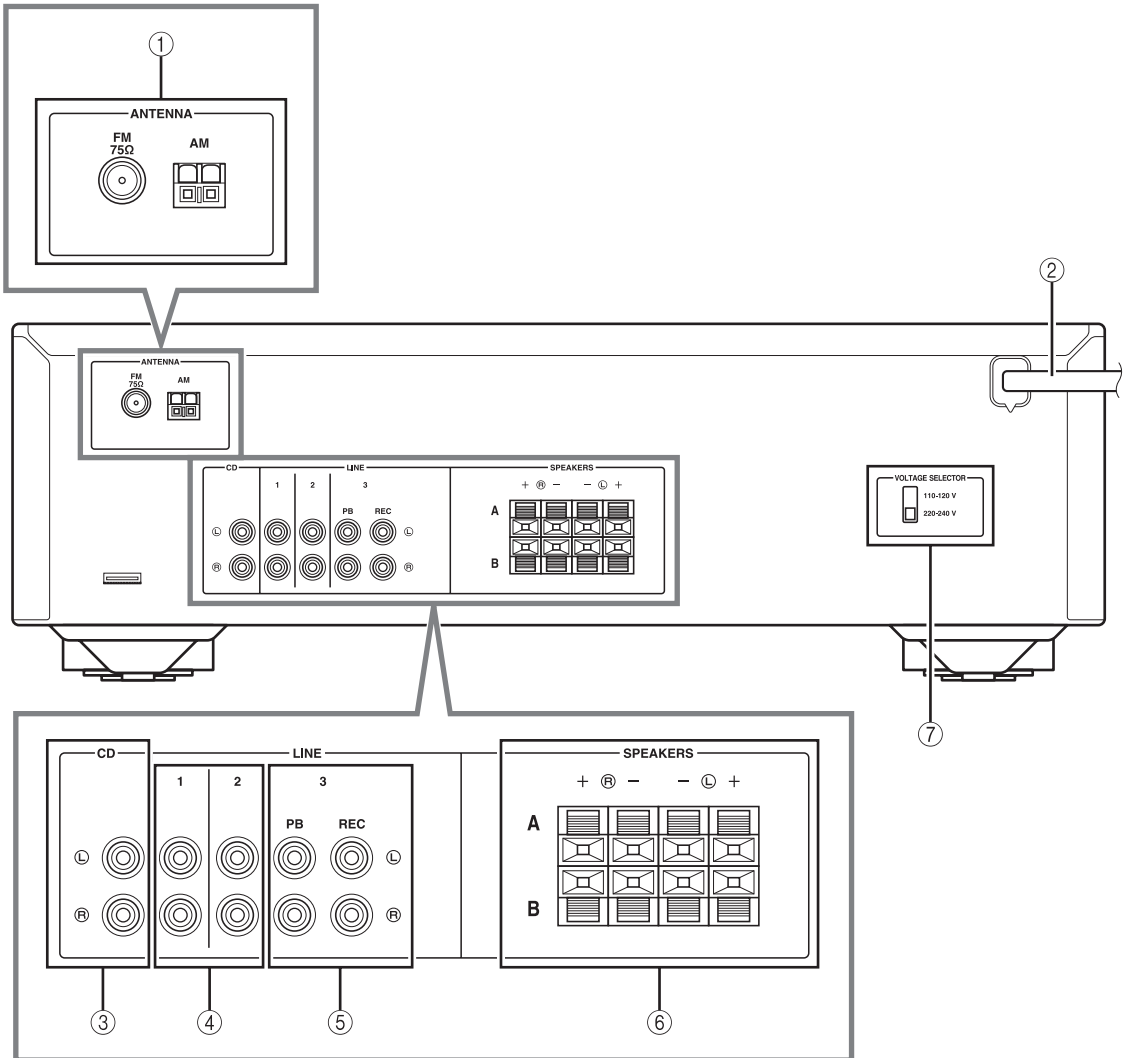

① **ANTENNA-Anschlüsse**

Hier können FM- und AM-Antennen angeschlossen werden (siehe Seite 11).

② **Netzkabel**

Hier wird dieses Gerät mit einer Wandsteckdose verbunden (siehe Seite 11).

③ **Buchsen CD**

Hier wird ein CD-Spieler angeschlossen (siehe Seite 9).

④ **Buchsen LINE 1-2**

Hier werden weitere Audiokomponenten angeschlossen (siehe Seite 9).

⑤ **Buchsen LINE 3**

Buchsen PB (Wiedergabe)

Hier wird das Gerät an die Audioausgangsbuchsen einer Audiokomponente angeschlossen.

Buchsen REC (Aufnahme)

Hier wird das Gerät an die Audioeingangsbuchsen einer Audiokomponente angeschlossen.

⑥ **SPEAKERS-Anschlüsse**

Hier werden die Lautsprecher angeschlossen (siehe Seite 9).

⑦ **VOLTAGE SELECTOR (nur für das allgemeine Modell)**

Fernbedienung

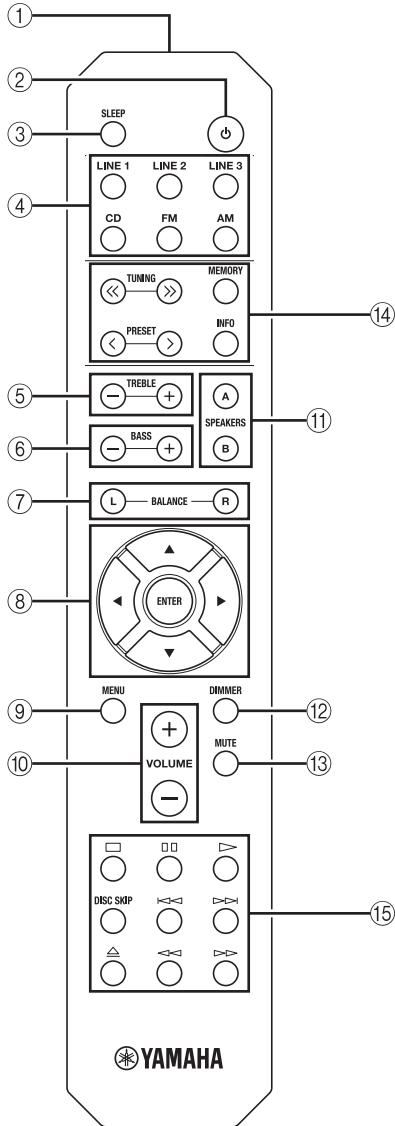

■ Gemeinsame Bedienelemente

Die folgenden Teile und Bedienelemente können unabhängig von der gewählten Eingangsquelle verwendet werden.

- ① **Infrarotsender**
Sendet infrarote Steuersignale.
- ② **⏻ (Netz)**
Schaltet dieses Gerät ein oder in Bereitschaft.
- ③ **SLEEP**
Stellt den Einschlaf-Timer ein (siehe Seite 13).
- ④ **Eingangswahltasten**
Wählen Sie die Eingangsquelle, die Sie hören möchten.
☼
• Die Bezeichnungen der Eingangsquellen entsprechen denen der rückseitigen Anschlussbuchsen.
• Zur Auswahl von TUNER als Eingangsquelle mittels Fernbedienung drücken Sie FM (für UKW) oder AM (für MW).
- ⑤ **TREBLE +/-**
Erhöht oder verringert den Pegel der hohen Frequenzen.
Regelbereich: -10 dB bis +10 dB
- ⑥ **BASS +/-**
Erhöht oder verringert den Pegel der niedrigen Frequenzen.
Regelbereich: -10 dB bis +10 dB
- ⑦ **BALANCE L/R**
Stellt das Lautstärkeverhältnis zwischen linkem und rechtem Lautsprecher ein, um Klangunterschiede auszugleichen.
Regelbereich:

L +10	←	0	→	R +10
(+20 dB)		(Mitte)		(+20 dB)
Die gegenüberliegende Seite des Kanals ist stumm geschaltet.				Die gegenüberliegende Seite des Kanals ist stumm geschaltet.
- ⑧ **△ / ▽ / ◀ / ▶ / ENTER**
Wählt und bestätigt Einträge im Option-Menü (siehe Seite 19).
- ⑨ **MENU**
Schaltet das Option-Menü ein und aus (siehe Seite 19).
- ⑩ **VOLUME +/-**
Erhöht oder verringert den Lautstärkepegel.
- ⑪ **SPEAKERS A/B**
Schaltet mit jedem Drücken der entsprechenden Taste die an den rückseitigen Anschlüssen SPEAKERS A und/oder SPEAKERS B angeschlossenen Lautsprecherpaare ein oder aus (siehe Seite 12).
- ⑫ **DIMMER**
Wählt die Helligkeit des Frontblende-Displays durch wiederholtes Drücken dieser Taste aus 3 Stufen aus.
☼
• Diese Einstellung bleibt auch beim Ausschalten dieses Geräts erhalten.
• Standardmäßig wird die hellste Einstellung verwendet.
- ⑬ **MUTE**
Schaltet die Tonausgabe stumm. Drücken Sie die Taste erneut, um die Tonausgabe mit der zuletzt gewählten Lautstärke wieder einzuschalten.

■ Regler FM/AM

Die folgenden Tasten können verwendet werden, wenn TUNER als Eingangsquelle gewählt ist.

⑭ TUNING <</>>

Wählt die Abstimmfrequenz (siehe Seite 14).

PRESET </>

Wählt einen FM/AM-Festsender aus (siehe Seite 16).

MEMORY

Speichert den aktuellen FM/AM-Sender als Festsender (siehe Seite 15).









INFO

Nur für das Europäische Modell:
Schaltet die im Frontblende-Display angezeigten Informationen um (siehe Seite 18).

■ Steuertasten für einen CD-Spieler von Yamaha

Die folgenden Tasten können zur Steuerung eines CD-Spielers von Yamaha verwendet werden.

⑮ Steuertasten für einen CD-Spieler von Yamaha

	Stoppt die Wiedergabe
	Pausiert die Wiedergabe
	Startet die Wiedergabe
DISC SKIP	Wechselt bei einem CD-Wechsler zur nächsten CD
	Titelsprung rückwärts
	Titelsprung vorwärts
	Wirft die CD aus
	Schneller Rücklauf
	Schneller Vorlauf

Hinweis

Auch wenn Sie einen CD-Spieler von Yamaha verwenden, sind bestimmte Komponenten und Eigenschaften evtl. nicht verfügbar. Lesen Sie für weitere Informationen bitte in der Bedienungsanleitung Ihrer Komponente nach.

Verwenden der Fernbedienung

■ Einsetzen der Batterien

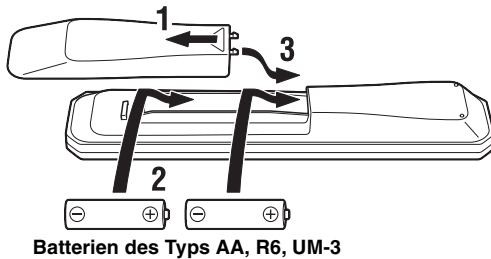

■ Reichweite

Zeigen Sie mit der Fernbedienung auf den Fernbedienungssensor des Geräts, und bleiben Sie innerhalb der nachstehend angezeigten Reichweite.

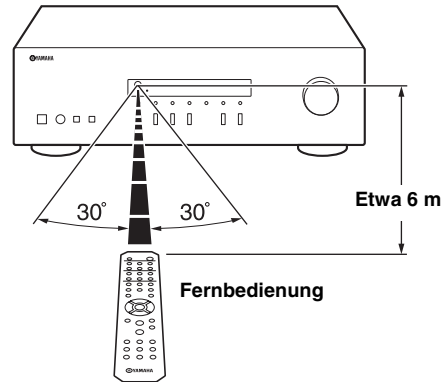

■ Hinweise zur Fernbedienung und zu den Batterien

- Zwischen der Fernbedienung und diesem Gerät dürfen sich keine großen Hindernisse befinden.
- Achten Sie darauf, kein Wasser oder andere Flüssigkeiten auf der Fernbedienung zu verschütten.
- Achten Sie darauf, die Fernbedienung nicht fallen zu lassen.
- Sie sollten die Fernbedienung nicht unter Einfluss folgender Bedingungen aufbewahren oder liegenlassen:
 - an Orten mit hoher Luftfeuchtigkeit, z. B. in einem Badezimmer
 - an Orten mit hohen Temperaturen, z. B. in der Nähe einer Heizung oder eines Ofens
 - an Orten mit extrem niedrigen Temperaturen
 - an staubigen Orten
- Wechseln Sie alle Batterien aus, sobald Sie bemerken, dass die Reichweite der Fernbedienung abnimmt.
- Sollten die Batterien erschöpft sein, nehmen Sie sie sofort aus der Fernbedienung heraus, um eine Explosion oder ein Auslaufen von Säure zu vermeiden.
- Wenn Sie ausgelaufene Batterien vorfinden, entsorgen Sie die Batterien sofort, und berühren Sie dabei nicht das ausgelaufene Material. Falls das ausgelaufene Material in Kontakt mit Ihrer Haut kommt oder in Augen oder Mund gelangt, spülen Sie die betroffene Region sofort mit Wasser und wenden Sie sich dann an einen Arzt. Reinigen Sie das Batteriefach sorgfältig, bevor Sie neue Batterien einsetzen.
- Verwenden Sie alte Batterien nicht zusammen mit neuen. Dies kann die Lebensdauer der neuen Batterien einschränken oder zum Auslaufen der alten Batterien führen.
- Verwenden Sie keine unterschiedlichen Batterietypen (wie z. B. Alkali- und Manganbatterien) zusammen. Batterien, die gleich aussehen, können unterschiedliche technische Daten aufweisen.
- Bevor Sie neue Batterien einsetzen, wischen Sie das Batteriefach sauber.
- Entsorgen Sie Batterien entsprechend Ihrer örtlichen Bestimmungen.
- Bewahren Sie die Batterien außerhalb der Reichweite von Kindern auf. Batterien können gefährlich sein, wenn ein Kind sie in den Mund steckt.
- Wenn Sie das Gerät längere Zeit nicht benutzen möchten, nehmen Sie die Batterien heraus. Anderenfalls können die Batterien sich abnutzen, was zum Auslaufen von Batterieflüssigkeit führen kann. Diese kann das Gerät beschädigen.

Anschließen der Lautsprecher und Quellkomponenten

Achten Sie darauf, dass Sie L (links) an L, R (rechts) an R, „+“ an „+“ und „-“ an „-“ anschließen. Wenn die Anschlüsse nicht richtig vorgenommen wurden, ist von den Lautsprechern kein Ton zu hören. Wenn die Polarität der Lautsprecheranschlüsse nicht stimmt, klingt der Ton unnatürlich und Bässe fehlen. Schlagen Sie bitte in den Bedienungsanleitungen der einzelnen Komponenten nach.

Stellen Sie sicher, dass Sie für den Anschluss der Audiokomponenten RCA-Kabel verwenden.

VORSICHT

- Schließen Sie dieses Gerät und die anderen Komponenten erst an das Stromnetz an, wenn alle Anschlüsse zwischen den Komponenten vorgenommen wurden.
- Achten Sie darauf, dass die abisolierten Lautsprecheradern sich nicht gegenseitig und auch keine anderen Metallteile dieses Geräts berühren. Andernfalls könnten das Gerät und/oder die Lautsprecher beschädigt werden.

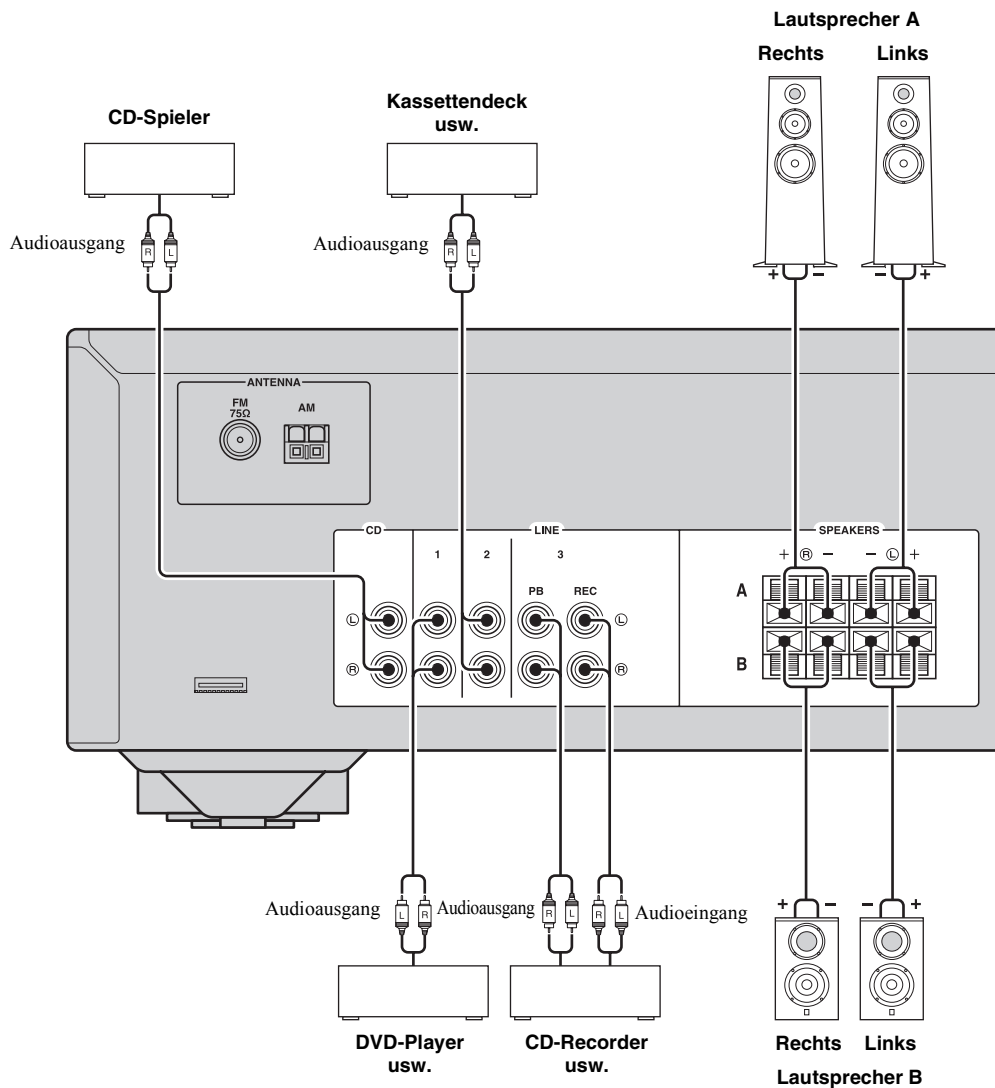

■ **Buchsen REC**

- Über die Buchsen REC werden die Audiosignale des aktuell ausgewählten Eingangs ausgegeben (außer wenn LINE 3 ausgewählt ist).
- Die Einstellungen für Lautstärke, Klangregelung und Lautstärkenverhältnis wirken sich nicht auf die Buchsen REC aus.

■ **Anschließen der Lautsprecherkabel**

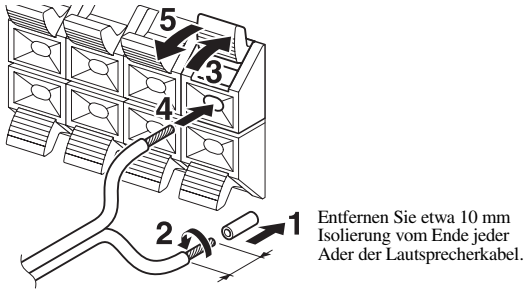

Hinweis

Beim Einführen der Aderlitze in die Lautsprecherklemmen sollten Sie nur den Teil mit der blanken Litze einführen. Werden isolierte Adern eingeführt, kommt die Verbindung u. U. nicht zustande und es ist nichts zu hören.

VORSICHT

Die Lautsprecherimpedanz muss wie nachstehend dargestellt eingestellt werden.

Lautsprecheranschluss	Lautsprecherimpedanz
SPEAKERS A oder SPEAKERS B	8 Ω oder höher
SPEAKERS A und SPEAKERS B	16 Ω oder höher (außer für Nordamerikanische Modelle)
Bi-Wiring	8 Ω oder höher

■ **Bi-Wiring-Anschluss**

Beim doppelt verdrahteten Bi-Wiring-Anschluss wird der Tieftöner von der kombinierten Mittel- und Hochtönersektion getrennt.

Ein mit Bi-Wiring kompatibler Lautsprecher ist mit vier Anschlüssen versehen. Diese zwei Anschlusspaare am Lautsprecher ermöglichen die Aufteilung in zwei unabhängige Bereiche. Mit diesen Verbindungen werden die Mittel- und Hochtonfrequenztreiber mit einem Anschlusspaar und der Bassfrequenztreiber mit dem anderen Anschlusspaar verbunden.

Rückseite

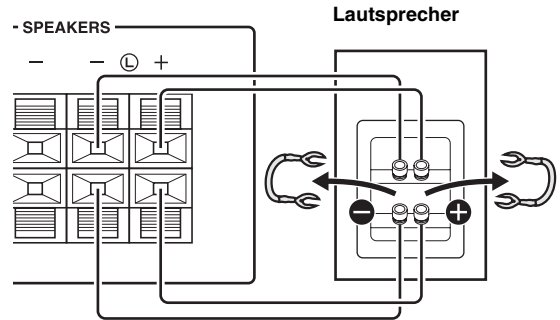

Schließen Sie den anderen Lautsprecher auf gleiche Weise am anderen Anschlussatz an.

Hinweis

Beim Anschließen über Bi-Wiring entfernen Sie Kurzschlussbrücken oder -kabel am Lautsprecher.



Um die per Bi-Wiring ausgeführten Anschlüsse entsprechend zu nutzen, drücken Sie SPEAKERS A und SPEAKERS B, so dass sowohl SP A als auch B im Frontblende-Display leuchten.

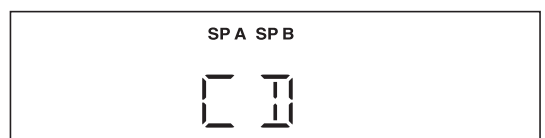
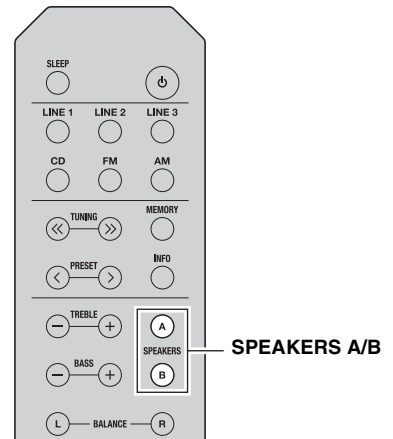

Anschließen der FM- und AM-Antennen

Zimmerantennen für den Empfang von FM- und AM-Sendern wurden mit diesem Gerät mitgeliefert. Diese Antennen sollten im Allgemeinen eine ausreichende Signalstärke liefern. Schließen Sie jede Antenne korrekt an den entsprechend beschrifteten Anschlüssen an.

Hinweis

Falls die Empfangsqualität schlecht ist, installieren Sie eine Außenantenne. Wenden Sie sich bezüglich Außenantennen an einen autorisierten Yamaha-Fachhändler oder -Kundendienst in Ihrer Nähe.

FM-Außenantenne

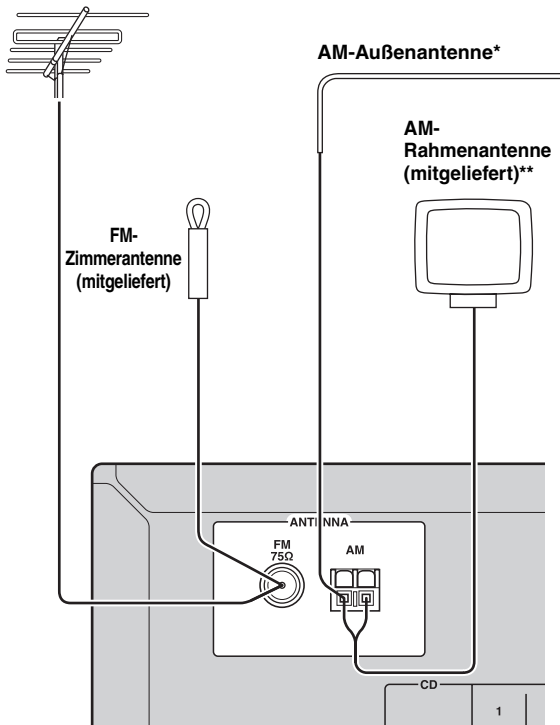

*AM-Außenantenne

Verwenden Sie 5 bis 10 m isolierten Draht, den Sie aus einem Fenster nach außen führen.

**AM-Rahmenantenne (mitgeliefert)

- Die AM-Rahmenantenne sollte immer angeschlossen werden, auch dann, wenn eine AM-Außenantenne an diesem Gerät angeschlossen ist.
- Die AM-Rahmenantenne sollte entfernt von diesem Gerät aufgestellt werden.
- Die Kabel der AM-Antenne besitzen keine Polarität.

Montieren der mitgelieferten AM-Rahmenantenne

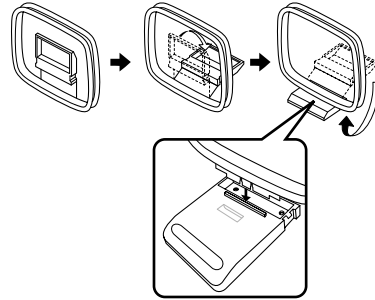

Anschluss des AM-Rahmenantennen-Kabels

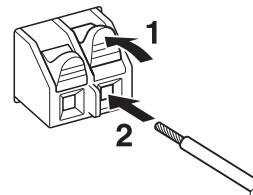

Anschließen des Netzkabels

Stecken Sie den Netzstecker in eine geeignete Netzsteckdose, sobald alle anderen Anschlüsse vorgenommen wurden.

VORSICHT

Nur für das allgemeine Modell:
Achten Sie vor dem Anschließen des Netzkabels darauf, VOLTAGE SELECTOR für dieses Gerät entsprechend Ihrer örtlichen Netzspannung einzustellen. Wenn der Schalter VOLTAGE SELECTOR nicht richtig eingestellt ist, kann dies einen Brand verursachen und das Gerät beschädigen.

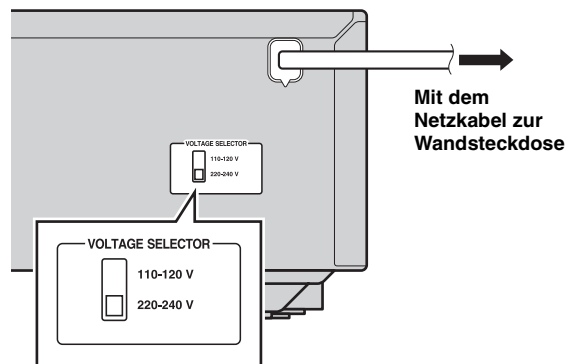

BEDIENUNG DER GRUNDFUNKTIONEN

WIEDERGABE

Wiedergeben einer Signalquelle

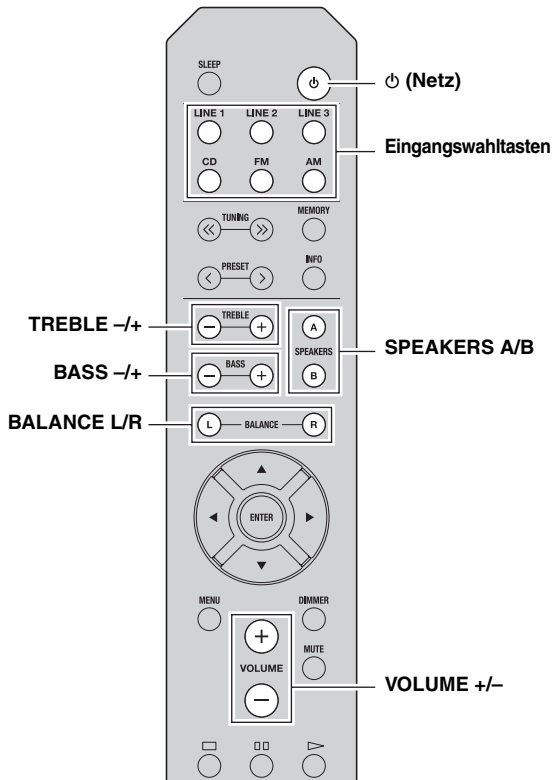

1 Drücken Sie ⏻ (Netz), um dieses Gerät einzuschalten.

2 Drücken Sie eine der Eingangswahl-tasten, um die gewünschte Eingangsquelle auszuwählen.

3 Drücken Sie SPEAKERS A und/oder SPEAKERS B, um die gewünschten Lautsprecher auszuwählen.

Hinweise

- Wenn ein Lautsprecherpaar mit Bi-Wiring angeschlossen ist, oder wenn Sie zwei Lautsprecherpaare simultan verwenden (A und B), stellen Sie sicher, dass SP A und SP B auf dem Frontblende-Display angezeigt werden.
- Wenn Sie über Kopfhörer hören möchten, schalten Sie die Lautsprecher aus.

4 Starten Sie die Wiedergabe der Signalquelle.

5 Drücken Sie VOLUME +/-, um den Lautstärkepegel einzustellen.



Sie können den Klang mit den Reglern BASS +/- und TREBLE +/- einstellen sowie den Lautstärkeausgleich links/rechts der Lautsprecher mit BALANCE L/R vornehmen (siehe Seite 6).

6 Nach dem Hören drücken Sie ⏻ (Netz), um dieses Gerät in Bereitschaft zu schalten.

Drücken Sie ⏻ (Netz), um dieses Gerät wieder einzuschalten.



- Sie können auch die Tasten oder Knöpfe an der Frontblende benutzen, wenn sie die gleiche oder eine ähnliche Bezeichnung wie auf der Fernbedienung aufweisen.
- Für die Aufnahme siehe Seite 5.

Verwenden des Einschlaf-Timers

Verwenden Sie diese Funktion, damit sich das Gerät nach der angegebenen Zeit automatisch in Bereitschaft schaltet. Der Einschlaf-Timer ist nützlich, wenn Sie einschlafen möchten, während dieses Gerät wiedergibt oder aufnimmt.

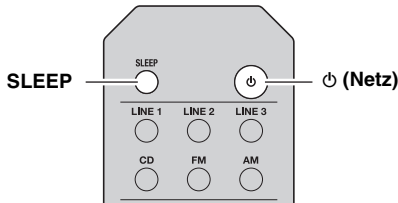

Drücken Sie mehrmals SLEEP, um die Zeit einzustellen, die vergehen soll, bis dieses Gerät automatisch in Bereitschaft schaltet.

Mit jedem Druck auf SLEEP wechselt das Frontblende-Display wie unten gezeigt.

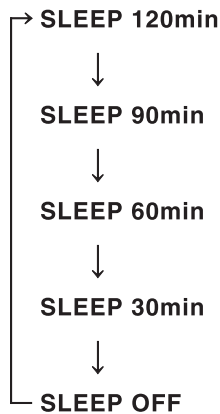

Die SLEEP-Anzeige blinkt, während Sie die Zeit des Einschlaf-Timers einstellen.

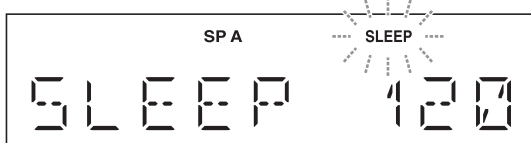

Wenn der Einschlaf-Timer eingestellt ist, leuchtet die SLEEP-Anzeige im Frontblende-Display.



Um den Einschlaf-Timer auszuschalten, tun Sie eines der folgenden Dinge:

- Wählen Sie „SLEEP OFF“.
- Schalten Sie dieses Gerät in Bereitschaft.

FM/AM-TUNING

Hinweise

- Die Radiofrequenzen unterscheiden sich abhängig von dem Land oder der Region, in dem das Gerät verwendet wird. Die Abbildungen des Frontblende-Displays in diesem Abschnitt basieren auf dem Europäischen Modell.
- Nur für das Asiatische und das allgemeine Modell:
Achten Sie darauf, die Schritte der Abstimmfrequenz entsprechend der Frequenzabstände in Ihrem Gebiet einzustellen, bevor Sie einen Radiosender einstellen (siehe Seite 19).

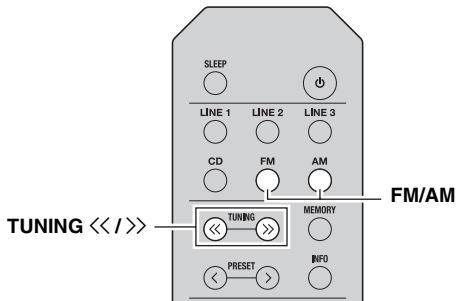

1 Drücken Sie FM/AM, um TUNER als Eingangsquelle auszuwählen, und wählen Sie das Band.

2 Halten Sie TUNING <</> gedrückt, um die Abstimmung zu starten.

Drücken Sie >>, um auf eine höhere Frequenz abzustimmen. Drücken Sie <<, um auf eine niedrigere Frequenz abzustimmen.

Wenn Sie dieses Gerät auf einen Sender abgestimmt haben, leuchtet im Frontblende-Display die Anzeige TUNED.

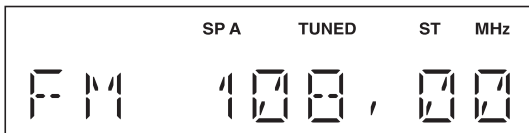

Hinweis

Wenn die Sendersuche nicht beim gewünschten Sender stoppt, weil das Signal zu schwach ist, drücken Sie mehrmals TUNING <</>, um auf den gewünschten Sender abzustimmen.



Sie können auch die Tasten an der Frontblende benutzen, wenn sie die gleiche oder eine ähnliche Bezeichnung wie auf der Fernbedienung aufweisen.

■ Verbessern des FM-Empfangs

Wenn das Signal des Senders schwach und die Klangqualität nicht gut ist, schalten Sie den FM-Empfangsmodus auf Mono, um den Empfang zu verbessern.

Frontblende

Drücken Sie FM MODE, und stellen Sie anschließend sicher, dass die Anzeige ST ausgeschaltet ist (siehe Seite 4).

Fernbedienung

Geben Sie über das Option-Menü FM MODE ein, um MONO (Mono) auszuwählen (siehe Seite 19).

Verwenden der Festsenderspeicherung

Sie können bis zu 40 Sender als Festsender speichern. Sobald Sie die Sender gespeichert haben, können Sie diese leicht über den Festsenderspeicher aufrufen.

■ Automatische Festsenderspeicherung (nur FM-Sender)

Sie können FM-Sender mit starken Signalen automatisch speichern.

Hinweise

- Wenn ein Sender unter einer Festsendernummer gespeichert wird, unter der bereits ein Sender gespeichert war, wird der zuvor gespeicherte Sender überschrieben.
- Wenn das Signal des Senders, den Sie speichern möchten, zu schwach ist, drücken Sie mehrmals TUNING <</>, um auf den gewünschten Sender abzustimmen.
- Nur für das Europäische Modell:
Nur Radio-Data-System-Sender können automatisch als Festsender gespeichert werden.



FM-Sender, die mit der automatischen Festsenderspeicherung gespeichert wurden, sind in Stereo zu hören.

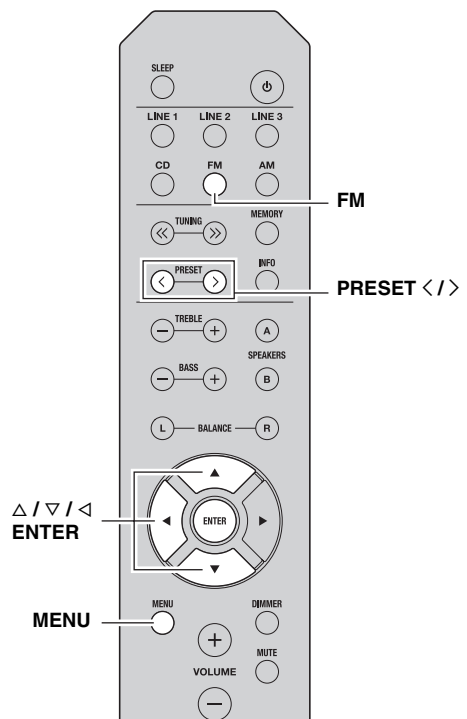

1 Drücken Sie FM, um TUNER als Eingangsquelle auszuwählen.

2 Drücken Sie MENU, um das Option-Menü zu öffnen.

Es erscheint das Option-Menü für den TUNER (siehe Seite 19).

3 Drücken Sie Δ / ∇ , um „AUTO PRESET“ auszuwählen, und drücken Sie anschließend ENTER.

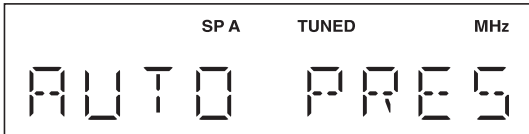

Dieses Gerät startet nach etwa 3 Sekunden die Suche im FM-Band, beginnend mit der niedrigsten Frequenz.



- Bevor die Sendersuche beginnt, können Sie durch Drücken auf PRESET </> oder Δ / ∇ die erste zu verwendende Festsendernummer angeben.
- Um die Sendersuche abbrechen, drücken Sie \triangleleft .

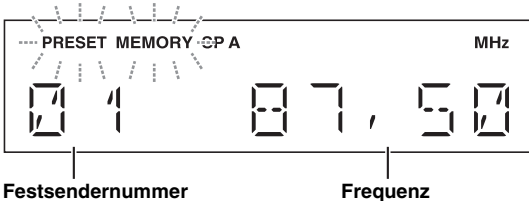

Wenn ein Sender gefunden wird, der als Festsender gespeichert werden soll, werden Informationen auf dem Frontblende-Display angezeigt, wie in der Abbildung oben dargestellt.

Nach dem Suchlauf wird „FINISH“ angezeigt, und das Display kehrt zurück zum Option-Menü.

Um das Display auf die normale Anzeige umzuschalten, drücken Sie MENU.

■ Manuelle Festsenderspeicherung

Sie können die gewünschten Sender manuell speichern.

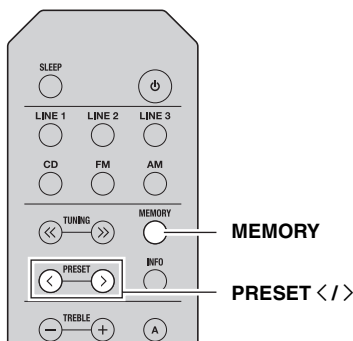

1 Stimmen Sie auf den gewünschten FM/AM-Sender ab.

Siehe Seite 14 für Anweisungen zur Abstimmung.

2 Drücken Sie MEMORY.

„MANUAL PRESET“ wird kurz im Frontblende-Display angezeigt, und daraufhin erscheint die Festsendernummer, unter der der Sender gespeichert wird.

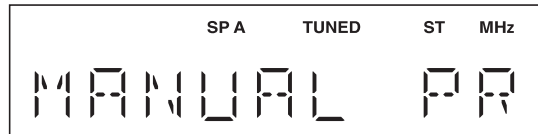

Indem Sie MEMORY länger als 2 Sekunden gedrückt halten, können Sie die folgenden Schritte überspringen und den gewählten Sender automatisch auf einer leeren Festsendernummer speichern (d. h. die Festsendernummer, die um 1 höher ist als die zuletzt verwendete Nummer).

3 Drücken Sie PRESET </>, um die Festsendernummer auszuwählen, unter der der Sender gespeichert werden soll.

Wenn Sie eine Festsendernummer wählen, unter der noch kein Sender gespeichert wurde, wird „EMPTY“ (leer) angezeigt. Wenn Sie eine Festsendernummer wählen, unter der ein Sender gespeichert wurde, wird die Frequenz des Senders angezeigt.

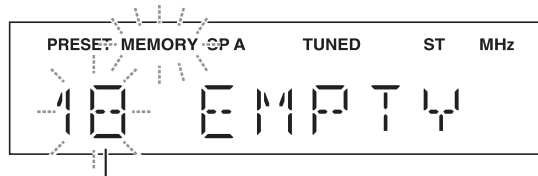

Festsendernummer

4 Drücken Sie MEMORY.

Wenn die Speicherung abgeschlossen ist, kehrt das Display in den ursprünglichen Zustand zurück.



- Um die Speicherung abbrechen, schalten Sie den Eingang oder das Band um, oder bedienen Sie das Gerät etwa 30 Sekunden lang nicht.
- Sie können Festsender auch manuell speichern, indem Sie die Tasten an der Frontblende drücken, die dieselben Bezeichnungen wie auf der Fernbedienung aufweisen.

■ Abrufen eines Festsenders

Sie können Festsender abrufen, die mit der automatischen oder manuellen Festsenderspeicherung gespeichert wurden.

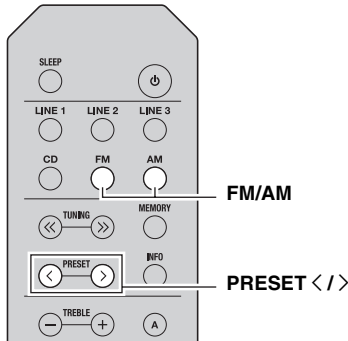

1 Drücken Sie FM/AM, um TUNER als Eingangsquelle auszuwählen.

2 Drücken Sie PRESET </>, um eine Festsendernummer auszuwählen.



- Festsendernummern, unter denen keine Sender gespeichert sind, werden ausgelassen.
- Wenn dieses Gerät keine Festsender aufweist, wird „NO PRESET“ angezeigt.
- Wenn die Sendersignale, die Sie abrufen möchten, zu schwach sind, versuchen Sie, den Sender manuell abzustimmen.
- Sie können einen Festsender auch abrufen, indem Sie auf der Frontblende PRESET </> drücken.

■ Löschen eines Festsenders

Befolgen Sie die nachstehenden Schritte, um einen Festsender zu löschen.

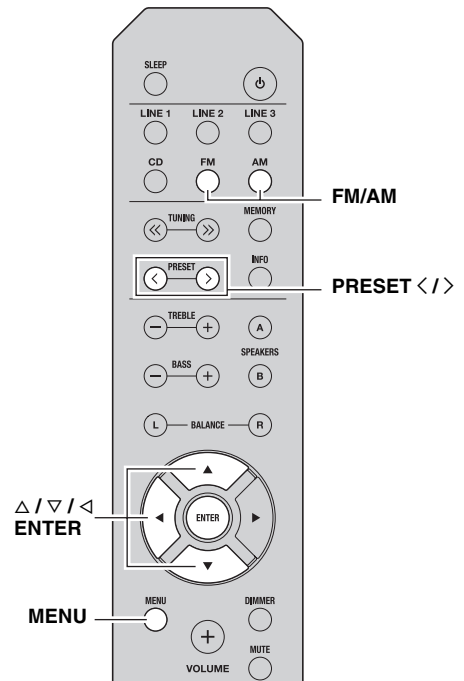

1 Drücken Sie FM/AM, um TUNER als Eingangsquelle auszuwählen.

2 Drücken Sie MENU, um das Option-Menü zu öffnen.

Es erscheint das Option-Menü für den TUNER (siehe Seite 19).

3 Drücken Sie Δ / ∇ , um „CLEAR PRESET“ auszuwählen, und drücken Sie anschließend ENTER.

4 Wählen Sie die Nummer des gewünschten Festsenders aus, indem Sie mehrmals Δ / ∇ drücken.

Die Nummer des gewählten Festsenders blinkt im Frontblende-Display.

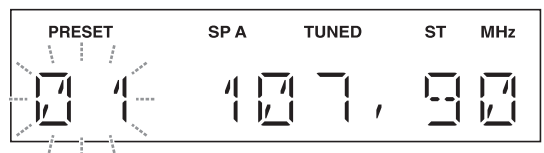

- Sie können stattdessen auch PRESET </> verwenden.
- Um die Löschung des Festsenders abubrechen, drücken Sie \triangleleft oder bedienen Sie das Gerät 30 Sekunden lang nicht.

5 Drücken Sie zur Bestätigung erneut ENTER.

„CLEARED“ wird im Frontblende-Display angezeigt. Anschließend wird ein anderer Festsender im Frontblende-Display angezeigt. Wenn keine weiteren Festsender mehr vorhanden sind, wird „NO PRESET“ angezeigt, und das Display kehrt zurück zum Option-Menü.

Um das Display auf die normale Anzeige umzuschalten, drücken Sie MENU.

■ Löschen aller Festsender

Befolgen Sie die nachstehenden Schritte, um alle Festsender zu löschen.

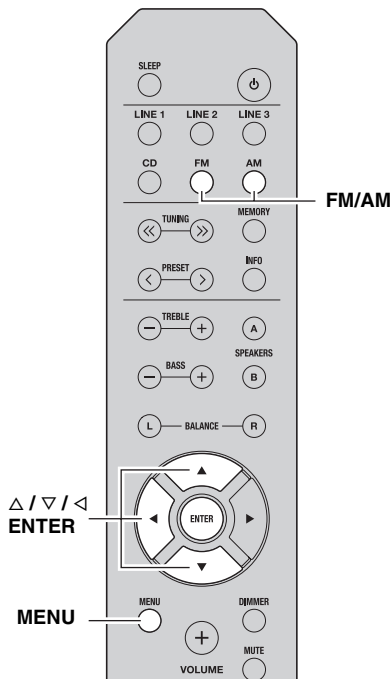
**1 Drücken Sie FM/AM, um TUNER als Eingangsquelle auszuwählen.****2 Drücken Sie MENU, um das Option-Menü zu öffnen.**

Es erscheint das Option-Menü für den TUNER (siehe Seite 19).

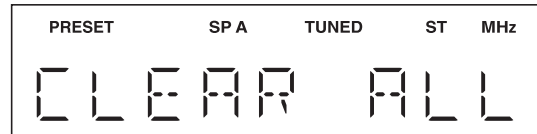
3 Drücken Sie Δ / ∇ , um „CLEAR ALL“ auszuwählen, und drücken Sie anschließend ENTER.

Für den Abbruch des Vorgangs und die Rückkehr ins Option-Menü drücken Sie \triangleleft .

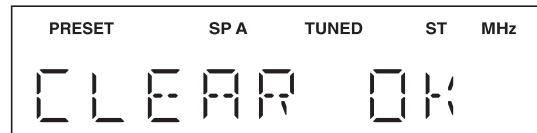
4 Drücken Sie Δ / ∇ , um „CLEAR OK“ auszuwählen, und drücken Sie anschließend ENTER.

Für den Abbruch ohne Löschen der Festsender wählen Sie „CLEAR NO“.

Nachdem alle Festsender gelöscht wurden, wird „CLEARED“ (Festsender gelöscht) angezeigt, und das Display kehrt zurück zum Option-Menü.

Um das Display auf die normale Anzeige umzuschalten, drücken Sie MENU.

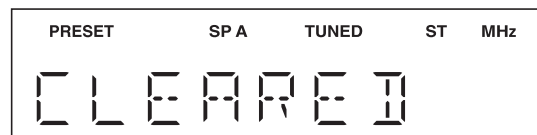

Informationen des Radio Data System empfangen (Nur für das Europäische Modell)

Das Radio Data System ist ein Datenübertragungssystem, das in vielen Ländern für FM-Sender verwendet wird.

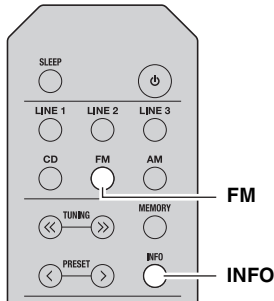

- 1 Drücken Sie FM, um TUNER als Eingangsquelle auszuwählen.**
- 2 Stellen Sie den gewünschten Radio-Data-System-Sender ein.**
- 3 Drücken Sie mehrmals INFO, um den gewünschten Anzeigemodus für das Radio Data System auszuwählen.**

Auswahl	Beschreibung
Frequenz	Dieses Gerät zeigt die Frequenz des aktuellen Senders an.
Sendername	Standardeinstellung. Dieses Gerät zeigt den Namen des momentan empfangenen Radio-Data-System-Senders an.
Programmtyp	Dieses Gerät zeigt den Programmtyp (das Genre) des momentan empfangenen Radio-Data-System-Senders an.
Radiotext	Dieses Gerät zeigt Informationen über die Sendung des momentan empfangenen Radio-Data-System-Senders an.
Uhrzeit	Dieses Gerät zeigt die gerade empfangene aktuelle Uhrzeit an.

Wenn Sie den Programmtyp auswählen, wird eine der folgenden Programmtypbezeichnungen angezeigt.

Programmtyp	Beschreibung
NEWS	Nachrichten
AFFAIRS	Aktuelle Berichte
INFO	Allgemeine Informationen
SPORT	Sport
EDUCATE	Bildung
DRAMA	Drama
CULTURE	Kultur
SCIENCE	Wissenschaft
VARIED	Leichte Unterhaltung
POP M	Popmusik
ROCK M	Rockmusik
EASY M	Middle-of-the-road-Musik (Easy Listening)
LIGHT M	Leichte klassische Musik
CLASSICS	Ernste klassische Musik
OTHER M	Sonstige Musik

ERWEITERTE BETDIENUNG

EINSTELLEN DES OPTION-MENÜS FÜR JEDE EINGANGSQUELLE

Im Option-Menü können Sie für jede Eingangsquelle verschiedene Einstellungen konfigurieren und diese automatisch bei Auswahl einer Eingangsquelle abrufen.

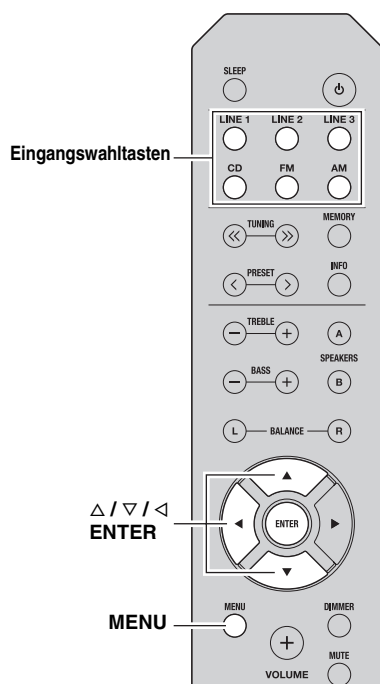

- 1 Drücken Sie eine der Eingangswahltasten, um die gewünschte Eingangsquelle auszuwählen.
- 2 Drücken Sie MENU.
- 3 Drücken Sie Δ / ∇ zur Auswahl des gewünschten Menüeintrags, und drücken Sie anschließend ENTER.
- 4 Drücken Sie Δ / ∇ , um die Einstellungen zu ändern.
 - ☀
 - Bei bestimmten Menüeinträgen müssen Sie die neue Einstellung mit ENTER bestätigen.
 - Um zum Bildschirm für die Auswahl der Menüeinträge zurückzukehren, drücken Sie \triangleleft .
- 5 Zum Beenden des Option-Menüs drücken Sie MENU.

Einträge im Option-Menü

Welche Menüeinträge verfügbar sind, hängt von der gewählten Eingangsquelle ab.

Menüeintrag	Beschreibung
MAX VOL	Stellt die maximal einstellbare Lautstärke ein, so dass die Lautstärke nicht versehentlich höher als auf einen bestimmten Wert eingestellt werden kann. Einstellbarer Bereich: 01 bis 99, MAX*
INITIAL VOLUME (INIT VOL)	Wählt die Lautstärke vor, die beim Einschalten dieses Geräts eingestellt wird. Wenn dieser Parameter auf „OFF“ (Aus) eingestellt wird, wird das Gerät beim Einschalten auf die Lautstärke eingestellt, die vor dem Schalten in Bereitschaft eingestellt war. Einstellbarer Bereich: OFF*, MUTE, 01 bis 99, MAX
TUNER STEP (TUNER STP) Nur für das Asiatische und das allgemeine Modell	Stellt die Schritte der Abstimmfrequenz ein. Auswahlmöglichkeiten: AM10/FM100, AM9/FM50*
FM MODE	Ändert den FM-Radioempfangsmodus (siehe Seite 14). Auswahlmöglichkeiten: STEREO*, MONO
AUTO PRESET (A, PREST)	Erkennt automatisch FM-Radiosender und speichert sie als Festsender (siehe Seite 14).
CLEAR PRESET (C, PREST)	Löscht einen ausgewählten Festsender (siehe Seite 16).
CLEAR ALL PRESET (C,A, PREST)	Löscht alle Festsender (siehe Seite 17).
AUTO POWER STANDBY (AUTO STBY)	Schaltet dieses Gerät automatisch in Bereitschaft, wenn in der angegebenen Zeit keine Eingabe vorgenommen wird. Auswahlmöglichkeiten: OFF/2H/4H/8H*/12H

☀
Die Grundeinstellungen sind mit „*“ markiert.

ZUSÄTZLICHE INFORMATIONEN

STÖRUNGSSUCHE

Sehen Sie in der Tabelle unten nach, wenn das Gerät nicht einwandfrei funktioniert. Falls das aufgetretene Problem unten nicht aufgeführt ist oder die dortigen Anweisungen nicht helfen, schalten Sie das Gerät in Bereitschaft, ziehen Sie den Netzstecker heraus, und wenden Sie sich an den nächsten autorisierten Yamaha-Fachhändler oder -Kundendienst.

■ Allgemeines

Problem	Ursache	Abhilfe	Siehe Seite
Dieses Gerät schaltet sich nicht ein.	Das Netzkabel ist nicht angeschlossen oder der Stecker ist nicht vollständig eingesteckt.	Schließen Sie das Netzkabel sicher an.	—
	Die ImpedanzEinstellung des angeschlossenen Lautsprechers ist zu gering.	Verwenden Sie Lautsprecher mit der richtigen Impedanz.	10
	Die Schutzschaltung wurde aufgrund eines Kurzschlusses usw. aktiviert.	Stellen Sie sicher, dass sich die Adern von Lautsprecherkabeln einander nicht berühren, und schalten Sie dann das Gerät nochmals ein.	9
	Dieses Gerät wurde einem starken externen Stromschlag (wie Blitzschlag oder starke statische Elektrizität) ausgesetzt.	Schalten Sie das Gerät in den Bereitschaftsmodus, ziehen Sie den Netzstecker heraus, schließen Sie diesen nach 30 Sekunden wieder an und verwenden Sie das Gerät dann wie üblich.	—
Es ist kein Ton zu hören	Die Eingangs- oder Ausgangskabel sind falsch angeschlossen.	Schließen Sie die Kabel richtig an. Falls das Problem weiterhin besteht, sind vielleicht die Kabel defekt.	9
	Es wurde keine geeignete Eingangsquelle ausgewählt.	Wählen Sie mit einer der Eingangswahltasten auf der Fernbedienung (INPUT <1/> oder FM/AM an der Frontblende) eine geeignete Eingangsquelle aus.	12
	Die Schalter SPEAKERS A/B sind nicht richtig eingestellt.	Schalten Sie den entsprechenden Schalter SPEAKERS A oder SPEAKERS B ein.	12
	Die Lautsprecherkabel sind nicht sicher angeschlossen.	Stellen Sie sichere Verbindungen her.	9
	Die Ausgabe wurde stummgeschaltet.	Deaktivieren Sie die Stummschaltung.	6
	Die Einstellung bei MAX VOL oder INITIAL VOLUME ist zu gering.	Stellen Sie die Einstellung auf einen höheren Wert.	19
	Die als Eingangssignalquelle gewählte Komponente ist ausgeschaltet oder gibt nichts wieder.	Schalten Sie die Komponente ein und stellen Sie sicher, dass sie ein Signal wiedergibt.	—
Der Ton wird plötzlich ausgeschaltet.	Die Schutzschaltung wurde aufgrund eines Kurzschlusses usw. aktiviert.	Stellen Sie sicher, dass sich die Adern von Lautsprecherkabeln einander nicht berühren, und schalten Sie dann das Gerät nochmals ein.	9
	Dieses Gerät wurde zu heiß.	Stellen Sie sicher, dass die Öffnungen oben am Gerät nicht blockiert sind.	—
	Dieses Gerät wurde mit der Funktion AUTO POWER STANDBY oder SLEEP in Bereitschaft geschaltet.	Ändern Sie die Einstellung AUTO POWER STANDBY über das Option-Menü auf einen längeren Zeitraum oder auf OFF, indem Sie MENU drücken.	19
Nur der Ton des Lautsprechers einer Seite ist zu hören.	Fehlerhafte Kabelanschlüsse.	Schließen Sie die Kabel richtig an. Falls das Problem weiterhin besteht, sind vielleicht die Kabel defekt.	9
	BALANCE L/R ist falsch eingestellt.	Stellen Sie BALANCE L/R in eine geeignete Stellung.	6
Es fehlen die Bässe, und das Richtungshören ist stark eingeschränkt.	Die Adern + und – wurden verstärkerseitig oder lautsprecherseitig vertauscht.	Schließen Sie die Lautsprecheradern mit der richtigen Phasenlage an den Anschlüssen + und – an (Plus an Plus und Minus an Minus).	9
Ein Brummgeräusch ist zu hören.	Fehlerhafte Kabelanschlüsse.	Achten Sie darauf, dass die Audiostecker fest sitzen. Falls das Problem weiterhin besteht, sind vielleicht die Kabel defekt.	9
Der Lautstärkepegel lässt sich nicht erhöhen oder der Ton ist verzerrt.	Die an den Buchsen LINE 3 PB/REC dieses Geräts angeschlossene Komponente ist ausgeschaltet.	Schalten Sie die Komponente ein.	—

Problem	Ursache	Abhilfe	Siehe Seite
Die Tonqualität ist schlechter, wenn Sie über Kopfhörer hören und diese an einem an dieses Gerät angeschlossenen CD-Spieler angeschlossen sind.	Dieses Gerät ist im Bereitschaftsmodus.	Schalten Sie dieses Gerät ein.	12
Die Fernbedienung funktioniert nicht oder nicht richtig.	Zu hoher Abstand oder falscher Winkel.	Die Fernbedienung funktioniert innerhalb einer Reichweite von 6 m und innerhalb von 30 Grad Abweichung von der Richtung direkt gegenüber der Frontblende.	8
	Der Fernbedienungssensor am Gerät ist direktem Sonnenlicht oder starkem Licht (z. B. einer Leuchtstoffröhre) ausgesetzt.	Richten Sie dieses Gerät anders aus.	—
	Die Batterien sind zu schwach.	Tauschen Sie alle Batterien aus.	8
Ihr CD-Spieler kann nicht mit der Fernbedienung bedient werden.	Die Fernbedienung bietet keine Unterstützung für den CD-Spieler.	Schlagen Sie bitte in der Bedienungsanleitung des CD-Spielers nach.	—
„OVER HEAT“ wird im Frontblende-Display angezeigt.	Dieses Gerät wurde zu heiß.	Stellen Sie sicher, dass die Öffnungen oben am Gerät nicht blockiert sind.	—
“CHECK SP“ wird im Frontblende-Display angezeigt.	Die Lautsprecherkabel haben einen Kurzschluss erzeugt.	Verdrillen Sie die abisolierten Lautsprecheradern fest, und schließen Sie das Gerät und die Lautsprecher anschließend richtig an.	—

■ Tuner

	Problem	Ursache	Abhilfe	Siehe Seite
FM	Der FM-Stereoempfang ist verrauscht.	Dieses Problem kann bei FM-Stereosendungen vorkommen, wenn der Sender zu weit entfernt, zu schwach oder die Antennenverstärkung zu gering ist.	Überprüfen Sie die Antennenanschlüsse. Probieren Sie es mit einer hochwertigen FM-Antenne mit Richtwirkung.	11
			Schalten Sie in den Mono-Modus.	14
	Es treten Verzerrungen auf, und klarer Empfang ist auch mit einer guten FM-Antenne nicht möglich.	Es sind Mehrweginterferenzen vorhanden.	Verändern Sie die Antennenposition, um die Mehrweginterferenzen zu eliminieren.	—
	Der gewünschte Sender kann nicht automatisch abgestimmt werden.	Das Signal ist zu schwach.	Probieren Sie es mit einer hochwertigen FM-Antenne mit Richtwirkung.	11
Nehmen Sie die Abstimmung manuell vor.			14	
FM/AM	„NO PRESET“ wird angezeigt.	Es wurden keine Festsender gespeichert.	Speichern Sie vor dem Betrieb die gewünschten Sender als Festsender.	14
AM	Der gewünschte Sender kann nicht automatisch abgestimmt werden.	Das Signal ist schwach oder die Antennenanschlüsse sind locker.	Ziehen Sie die Anschlüsse der AM-Rahmenantenne fest, und richten Sie sie auf bestmöglichen Empfang aus.	—
			Nehmen Sie die Abstimmung manuell vor.	14
	Die automatische Festsenderspeicherung funktioniert nicht.	Die automatische Festsenderspeicherung kann nicht für AM-Sender angewendet werden.	Verwenden Sie die manuelle Festsenderspeicherung.	15
	Es treten dauerhaft Knackgeräusche und Rauschen auf.	Geräusche und Rauschen können von Gewitter, Leuchtstofflampen, Motoren, Thermostaten oder anderen elektrischen Geräten ausgehen.	Versuchen Sie es mit einer Außenantenne und einer guten Erdung. Dies schafft Abhilfe, es ist jedoch sehr schwierig, jegliche Störgeräusche vollständig zu beseitigen.	—
	Es kommt zu Summ- und Heulgeräuschen.	Ein TV-Gerät wird in der Nähe verwendet.	Stellen Sie dieses Gerät weiter entfernt vom TV-Gerät auf.	—

TECHNISCHE DATEN

AUDIOSEKTION

- Minimale Ausgangsleistung (RMS)
(8 Ω, 40 Hz bis 20 kHz, 0,2% THD)
[Modelle für Nordamerika, Australien und Europa sowie
allgemeines Modell] 100 W + 100 W
[Asiatisches Modell] 85 W + 85 W
- Eingangsempfindlichkeit/Eingangsimpedanz (1 kHz, 100 W/8 Ω)
CD usw. 500 mV/47 kΩ
- Ausgangspegel/Ausgangsimpedanz
CD usw. (Eingang 1 kHz, 500 mV)
REC 500 mV/2,2 kΩ
CD usw. (Eingang 1 kHz, 500 mV, 8 Ω)
PHONES 470 mV/470 Ω
- Frequenzgang
CD usw. (20 Hz bis 20 kHz) 0 ± 0,5 dB
CD usw. (10 Hz bis 100 kHz) 0 ± 3,0 dB
- Gesamte harmonische Verzerrungen (THD)
CD usw. bis SPEAKERS
(20 Hz bis 20 kHz, 50 W, 8 Ω) 0,2% oder weniger
- Signal-Rauschspannungsabstand (IHF-A-Schaltkreis)
CD usw. (500 mV, Eingang kurzgeschlossen)
..... 100 dB oder höher
- Eigenrauschen (IHF-A-Schaltkreis) 70 µV
- Charakteristik der Klangregelung
BASS
Anhebung/Absenkung (50 Hz) ± 10 dB
TREBLE
Anhebung/Absenkung (20 kHz) ± 10 dB

FM-SEKTION

- Abstimmbereich
[Nordamerikanisches Modell] 87,5 bis 107,9 MHz
[Asiatisches und allgemeines Modell]
..... 87,5 bis 107,9 MHz/87,50 bis 108,00 MHz
[Australisches und Europäisches Modell]
..... 87,50 bis 108,00 MHz

- 50 dB Stummschaltungsschwelle (IHF, 1 kHz, 100% MOD.)
Mono 3,0 µV (20,8 dBf)
- Signal-Rauschspannungsabstand (IHF)
Mono/Stereo 72 dB/70 dB
- Klirrfaktor (1 kHz)
Mono/Stereo 0,3%/0,5%
- Antennenverstärkung 75 Ω nicht ausgeglichen

AM-SEKTION

- Abstimmbereich
[Nordamerikanisches Modell] 530 bis 1710 kHz
[Asiatisches und allgemeines Modell]
..... 530 bis 1710 kHz/531 bis 1611 kHz
[Australisches und Europäisches Modell] 531 bis 1611 kHz

ALLGEMEINES

- Stromversorgung
[Nordamerikanisches Modell] 120 V Netzspannung, 60 Hz
[Allgemeines Modell]
..... 110-120/220-240 V Netzspannung, 50/60 Hz
[Australisches Modell] 240 V Netzspannung, 50 Hz
[Europäisches Modell] 230 V Netzspannung, 50 Hz
[Asiatisches Modell] 220-240 V Netzspannung, 50/60 Hz
- Stromverbrauch
[Modelle für Nordamerika, Australien und Europa sowie
allgemeines Modell] 175 W
[Asiatisches Modell] 140 W
- Leistungsaufnahme in Bereitschaft
[Modelle für Nordamerika, Australien, Europa und Asien]
..... 0,5 W oder weniger
- Abmessungen (B × H × T) 435 × 141 × 322 mm
- Gewicht 6,7 kg

* Änderungen der technischen Daten jederzeit ohne Vorankündigung vorbehalten.

Verbraucherinformation zur Sammlung und Entsorgung alter Elektrogeräte und benutzter Batterien



Befinden sich diese Symbole auf den Produkten, der Verpackung und/oder beiliegenden Unterlagen, so sollten benutzte elektrische Geräte und Batterien nicht mit dem normalen Haushaltsabfall entsorgt werden. In Übereinstimmung mit Ihren nationalen Bestimmungen und den Richtlinien 2002/96/EC und 2006/66/EC, bringen Sie bitte alte Geräte und benutzte Batterien zur fachgerechten Entsorgung, Wiederaufbereitung und Wiederverwendung zu den entsprechenden Sammelstellen.



Durch die fachgerechte Entsorgung der Elektrogeräte und Batterien helfen Sie, wertvolle Ressourcen zu schützen und verhindern mögliche negative Auswirkungen auf die menschliche Gesundheit und die Umwelt, die andernfalls durch unsachgerechte Müllentsorgung auftreten könnten.



Für weitere Informationen zum Sammeln und Wiederaufbereiten alter Elektrogeräte und Batterien, kontaktieren Sie bitte Ihre örtliche Stadt- oder Gemeindeverwaltung, Ihren Abfallentsorgungsdienst oder die Verkaufsstelle der Artikel.

[Entsorgungsinformation für Länder außerhalb der Europäischen Union]

Diese Symbole gelten nur innerhalb der Europäischen Union. Wenn Sie solche Artikel auusrangieren möchten, kontaktieren Sie bitte Ihre örtlichen Behörden oder Ihren Händler und fragen Sie nach der sachgerechten Entsorgungsmethode.



Anmerkung zum Batteriesymbol (untere zwei Symbolbeispiele):

Dieses Symbol kann auch in Kombination mit einem chemischen Symbol verwendet werden. In diesem Fall entspricht dies den Anforderungen der Richtlinie zur Verwendung chemischer Stoffe.

Pb

OBSERVERA: LÄS DETTA INNAN ENHETEN TAS I BRUK.

- 1 Läs noga denna bruksanvisning för att kunna ha största möjliga nöje av enheten. Förvara bruksanvisningen nära till hands för framtida referens.
- 2 Installera ljudanläggningen på en välventilerad plats där det är svalt, torrt och rent – på avstånd från direkt solljus, värmekällor, vibration, damm, fukt och/eller kyla. Lämna följande mellanrum ovanför och bakom enheten för ventilation:
Ovanför: 30 cm
Bakom: 20 cm
Sidor: 20 cm
- 3 Placera enheten på behörigt avstånd från andra elapparater, motorer, transformatorer och annat som kan orsaka störningar.
- 4 Utsätt inte enheten för hastiga temperaturväxlingar och placera den inte på ett ställe där luftfuktigheten är hög (t.ex. nära en luftfuktare) då fuktbildning i enheten skapar risk för brand, elstötar, skador på enheten eller personsador.
- 5 Placera inte enheten på ett ställe där främmande föremål kan tränga in i den eller där den kan utsättas för droppar eller vattenstänk. Placera aldrig det följande ovanpå enheten:
 - Övriga apparater då sådana kan orsaka skador och/eller missfärgning av enhetens hölje.
 - Brännbara föremål (t.ex. stearinljus) då sådana skapar risk för brand, skador på enheten och/eller personsador.
 - Vätskebehållare som kan falla och spilla vätska över enheten, vilket skapar risk för elstötar och/eller skador på enheten.
- 6 Täck aldrig över enheten med en tidning, duk, gardin el.dyl. då detta skapar risk för överhettning. En alltför hög temperatur inuti enheten kan leda till brand, skador på enheten och/eller personsador.
- 7 Anslut inte enheten till ett vägguttag förrän samtliga övriga anslutningar slutförts.
- 8 Använd aldrig enheten vänd upp och ned. Detta kan leda till överhettning som orsakar skador.
- 9 Hantera inte tangenter, reglage och kablar onödigt hårdhänt.
- 10 Fatta tag i själva kontakten när nätkabeln kopplas bort från vägguttaget; dra aldrig i kabeln.
- 11 Använd aldrig några kemiska lösningar för rengöring då dessa kan skada ytbehandlingen. Använd en ren, torr trasa.
- 12 Använd endast den spänning som står angiven på enheten. Anslutning till en strömkälla med högre spänning än den angivna kan orsaka brand, skador på enheten och/eller personsador. Yamaha åtar sig inget ansvar för skador beroende på att enheten används med en spänning utöver den angivna.
- 13 Koppla bort nätkabeln från vägguttaget för att undvika skador p.g.a. blixtnedslag om ett åskväder uppstår.
- 14 Försök aldrig att utföra egna reparationer. Kontakta en kvalificerad tekniker från Yamaha om servicebehov föreligger. Du får inte under några omständigheter ta av höljet.
- 15 Koppla bort nätkabeln från vägguttaget om enheten inte ska användas under en längre tid (t.ex. under semestern).
- 16 Läs avsnittet ”FELSÖKNING” om vanligt förekommande driftsproblem innan du förutsätter att enheten är söndrig.
- 17 Innan enheten flyttas ska du trycka på Φ (strömbrytaren) för att ställa den i standbyläge och sedan koppla bort nätkabeln från vägguttaget.
- 18 Kondensation (imma) uppstår, om den omgivande temperaturen plötsligt ändras. Koppla i så fall loss nätkabeln från nätuttaget och låt apparaten vila.
- 19 Vid långvarig användning kan det hända att apparaten blir väldigt varm. Slå i så fall av strömmen och låt apparaten vila tills den har svalnat.
- 20 Installera receiveern nära ett nätuttag och där stickkontakten lätt kan kommas åt.
- 21 Utsätt inte batterierna för kraftig värme från exempelvis solljus, eld eller liknande.
- 22 För högt ljudtryck från öronsnäckor eller hörlurar kan orsaka hörsselförlust.

Den här enheten är inte bortkopplad från nätströmmen så länge den är inkopplad i vägguttaget, även om själva enheten är avstängd med Φ . Detta tillstånd kallas för standbyläget. Enheten är konstruerad för att förbruka en mycket liten mängd ström i detta tillstånd.

VARNING

UTSÄTT INTE ENHETEN FÖR REGN ELLER FUKT DÅ DETTA SKAPAR RISK FÖR BRAND ELLER ELSTÖTAR.



Denna etikett måste fästas på produkter som kan bli varma utanpå medan de används.

OBSERVERA

Apparaten kopplas inte bort från växelströmskällan (nätet) så länge som den är ansluten till vägguttaget, även om själva apparaten har stängts av.

ADVARSSEL

Netspændingen til dette apparat er IKKE afbrudt, så længe netledningen sidder i en stikkontakt, som er tændt - også selvom der er slukket på apparatets afbryder.

VAROITUS

Laitteen toisiopiiriin kytketty käyttökytin ei irroita koko laitetta verkosta.

INNEHÅLL

INTRODUKTION

PRAKTISKA FUNKTIONER	1
MEDFÖLJANDE TILLBEHÖR	1
REGLAGE OCH FUNKTIONER	2
Frontpanel	2
Display	4
Bakpanel	5
Fjärrkontroll	6
Använda fjärrkontrollen	8

FÖRBEREDELSE

ANSLUTNINGAR	9
Ansluta högtalare och källkomponenter	9
Anslutning av FM- och AM-antenn	11
Ansluta nätkabeln	11

GRUNDLÄGGANDE ANVÄNDNING

UPPSPELNING	12
Spela upp en källa	12
Använda sleep-funktionen	13
FM/AM-STATIONSINSTÄLLNING	14
Använda snabbvalsfunktioner	14
Ta emot Radiodatasystem-information (Enbart för europeisk modell)	18

AVANCERAD ANVÄNDNING

STÄLLA IN OPTION-MENYN FÖR VARJE INGÅNGSKÄLLA	19
Objekt i Option-menyn	19

YTTERLIGARE INFORMATION

FELSÖKNING	20
TEKNISKA DATA	23

■ Om denna bruksanvisning

-  anger tips om användningen.
- Instruktionerna i den här bruksanvisningen förklarar användandet av den här apparaten med tillhörande fjärrkontroll. Du kan också använda knappar eller rattar på frontpanelen om de har samma eller liknande namn som de på fjärrkontrollen.

PRAKTISKA FUNKTIONER

Med den här apparaten kan du:

- ◆ Lyssna på FM- och AM-radiostationer (se sidan 14)
- ◆ Använd fjärrkontrollen för att styra en Yamaha CD-spelare (se sidan 7)
- ◆ Spara energi genom att använda AUTO POWER STANDBY-funktionen (se sidan 19)

MEDFÖLJANDE TILLBEHÖR

Kontrollera att följande delar finns med i förpackningen.

Fjärrkontroll

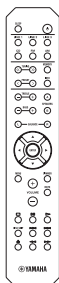

FM-antenn för inomhusbruk

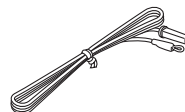
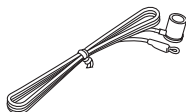

* En av ovan nämnda levereras beroende på i vilken region den är inköpt.

AM-ramantenn

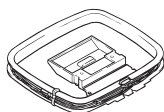

Batterier (x2)
(AA, R6, UM-3)

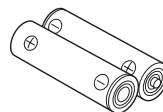

INTRODUKTION

FÖRBEREDELSE

GRUNDLÄGGANDE
ANVÄNDNING

AVANCERAD
ANVÄNDNING

YTTERLIGARE
INFORMATION

Svenska

INTRODUKTION

REGLAGE OCH FUNKTIONER

Frontpanel

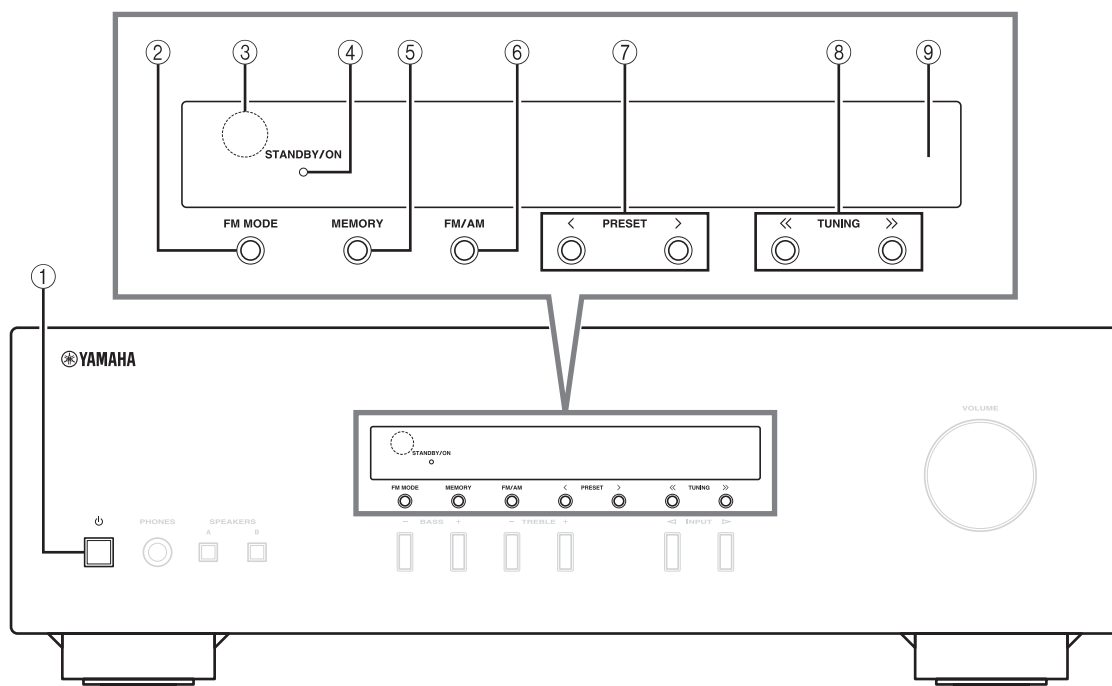

① **⏻ (strömbrytare)**

Slår på enheten eller ställer den i standbyläge.

Anmärkning

Apparaten förbrukar en liten mängd ström även när den är i standbyläge.

② **FM MODE**

Ändrar FM-läget för radiovågsmottagningen (stereo eller mono) när TUNER är valt som inputkälla (se sidan 14).

③ **Fjärrkontrollsensor**

Tar emot infraröda signaler från fjärrkontrollen.

④ **STANDBY/ON indikator**

Indikator	Status
Starkt ljus	Strömmen till enheten är "på".
Svagt ljus	Den här enheten står i "standby"-läge.
Av	Strömmen till enheten är "av". För att stänga av denna enhet, koppla ur nätkabeln från vägguttaget.

⑤ **MEMORY**

Sparar den aktuella FM/AM-stationen som en förinställd station när TUNER är vald som ingångskälla (se sidan 15).

⑥ **FM/AM**

Ställer in FM/AM-tunerbandet till FM eller AM när TUNER är vald som ingångskälla (se sidan 14).

⑦ **PRESET </>**

Väljer en förinställd FM/AM-station när TUNER är vald som ingångskälla (se sidan 16).

⑧ **TUNING <</>>**

Väljer frekvensinställning när TUNER är vald som ingångskälla (se sidan 14).

⑨ **Display**

Visar information om enhetens driftstatus.

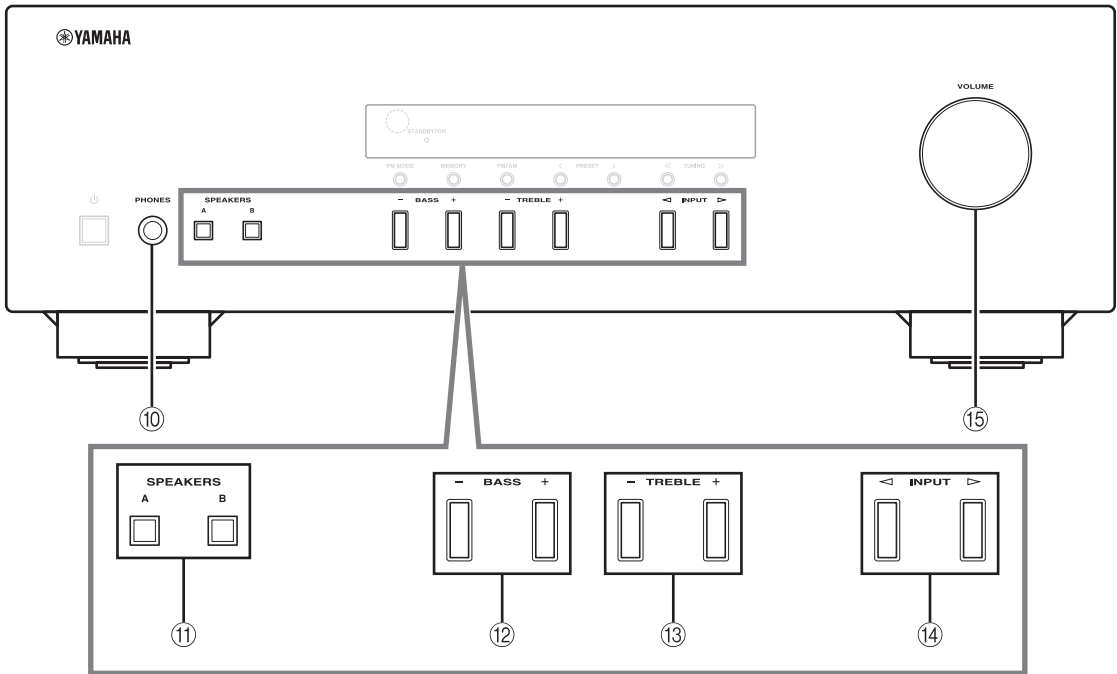

⑩ **PHONES-uttag**

Matar ut ljud för lyssning via hörlurar.

Anmärkning

Tryck på SPEAKERS A/B så att indikatorerna SP A/B (se sidan 4) slocknar innan du ansluter hörlurar till PHONES-uttaget.

⑪ **SPEAKERS A/B**

Slår på eller av det högtalarpar som är anslutet till uttagen SPEAKERS A och/eller SPEAKERS B på enhetens baksida varje gång motsvarande knapp trycks ner (se sidan 12).

⑫ **BASS -/+**

Ökar eller minskar den låga frekvensåtergivningen.
Inställningsintervall: -10 dB till +10 dB

⑬ **TREBLE -/+**

Ökar eller minskar den höga frekvensåtergivningen.
Inställningsintervall: -10 dB till +10 dB

⑭ **INPUT </>**

Väljer den ingångskälla du vill lyssna på.

⑮ **VOLUME-reglage**

Ökar eller minskar ljudvolymen.

Display

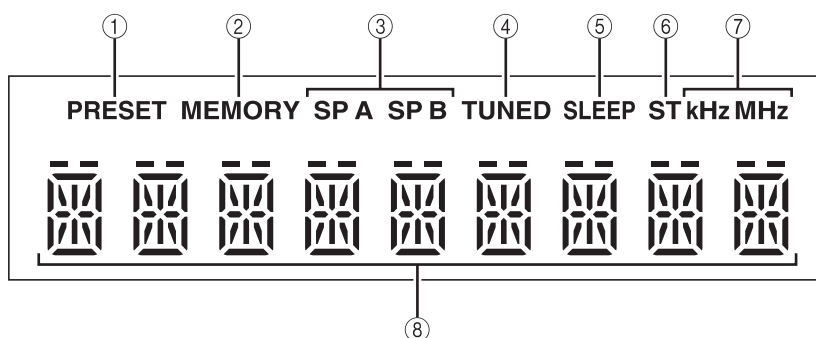

① PRESET-indikator

Indikator	Status
tänds	Hämta en förinställd radiostation. Söka en FM/AM-station manuellt för att ange som förinställning.
blinker	Söka efter FM-stationer automatiskt för att ange som förinställning.

② MEMORY-indikator

Indikator	Status
tänds	Registrera en FM/AM-station som en förinställning har avslutats.
blinker	Söka en FM/AM-station manuellt för att ange som förinställning. Söka efter FM-stationer automatiskt för att ange som förinställning.

③ SP (SPEAKERS) A/B-indikatorer

Tänds enligt det valda högtalarparet.
Båda indikatorerna lyser när båda högtalarparen är valda.

④ TUNED-indikator

Tänds när enheten är inställd på en FM- eller AM-station.

⑤ SLEEP-indikator

Tänds när viloläge är aktiverat (se sidan 13).

⑥ ST-indikator

Lyser när enheten är i stereoläge och ställs in på en FM-station med en stereosändning.

⑦ kHz/MHz-indikatorer

Tänds enligt aktuell sändningsfrekvens.
kHz: AM
MHz: FM

⑧ Multiinformationsdisplay

Visar information när du justerar eller ändrar inställningar.

Bakpanel

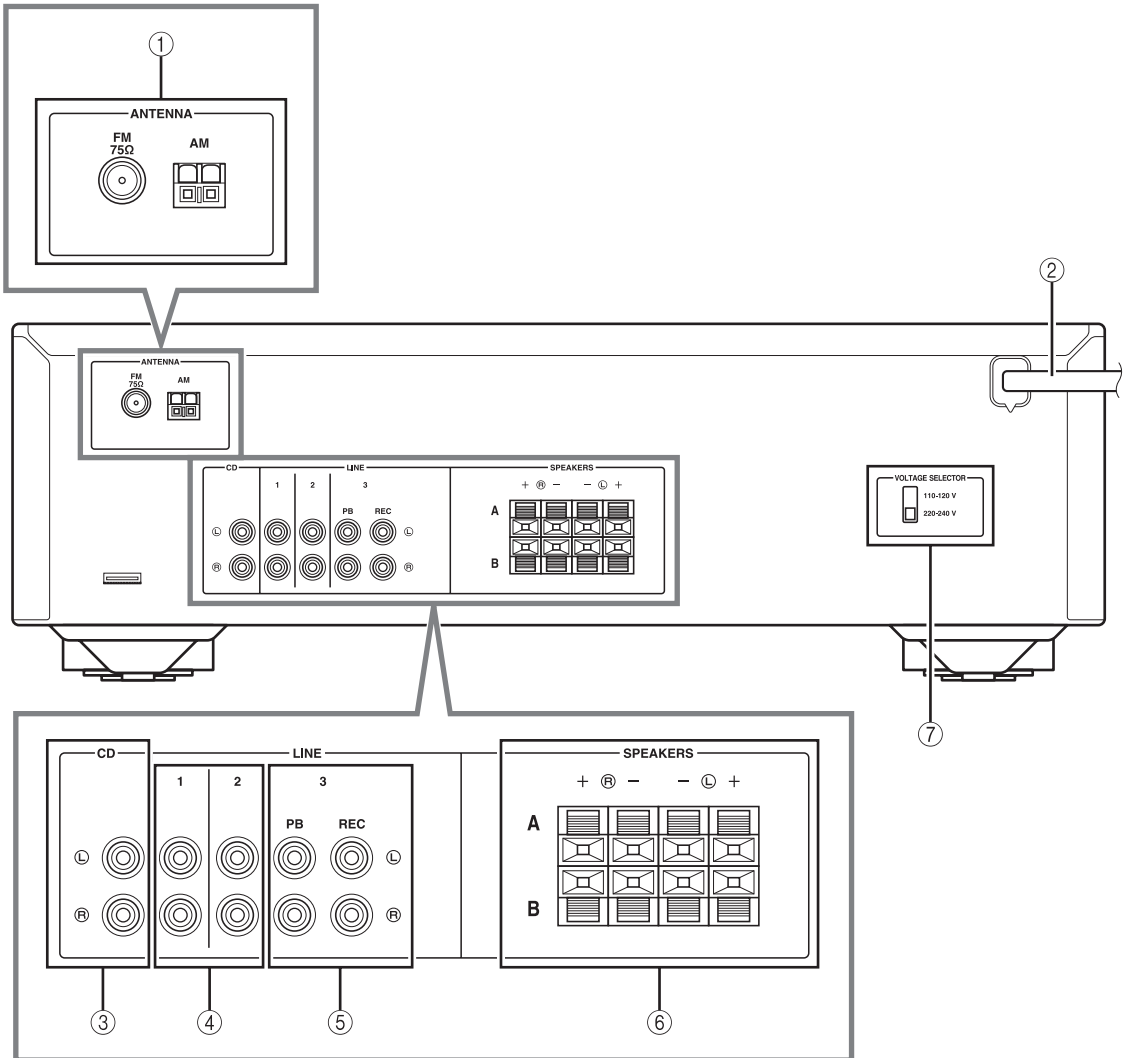

① ANTENNA-anslutningar

Används för att ansluta FM- och AM-antennar (se sidan 11).

② Nätkabel

Används för att ansluta enheten till ett vägguttag (se sidan 11).

③ CD-uttag

Används för att ansluta en CD-spelare (se sidan 9).

④ LINE-uttag 1-2

Används för att ansluta ljudkomponenter (se sidan 9).

⑤ LINE 3-uttag

uttag för PB (Playback)

Används för att ansluta till ljudutgången på en audio-komponent.

uttag för REC (Recording)

Används för att ansluta till ljudingången på en audio-komponent.

⑥ SPEAKERS-anslutningar

Används för att ansluta högtalare (se sidan 9).

⑦ VOLTAGE SELECTOR (Endast för allmän

modell)

Fjärrkontroll

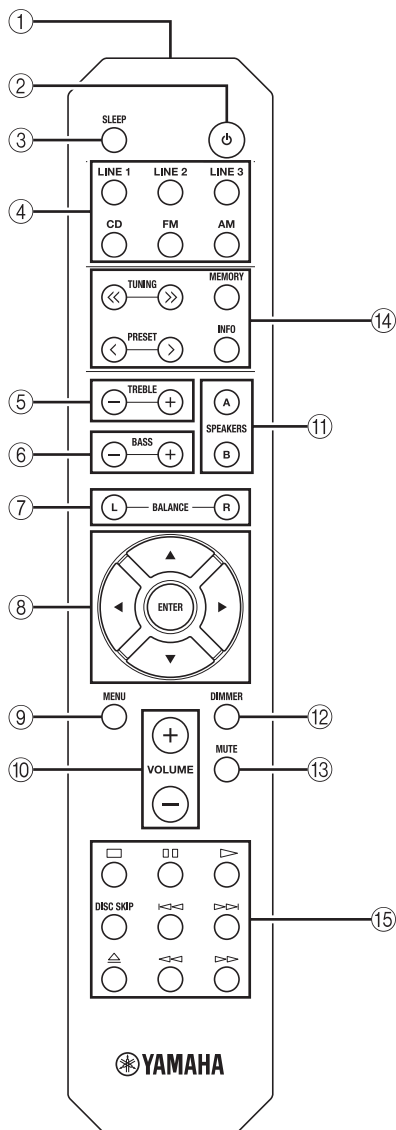

■ Gemensamma inställningar

Följande delar och inställningar kan användas oavsett vilken ingångskälla du väljer.

- ① **Sändare för infraröda signaler**
Sänder infraröda signaler.
- ② **⏻ (strömbrytare)**
Slår på enheten eller ställer den i standbyläge.
- ③ **SLEEP**
Ställer in viloläge (se sidan 13).

- ④ **Ingångsväljare**
Välj den ingångskälla du vill lyssna på.
☀️
 - Ingångskällornas namn motsvarar anslutningarnas namn på bakpanelen.
 - Om du vill välja TUNER som ingångskälla med fjärrkontrollen trycker du på FM eller AM.
- ⑤ **TREBLE -/+**
Ökar eller minskar den höga frekvensåtergivningen.
Inställningsintervall: -10 dB till +10 dB
- ⑥ **BASS -/+**
Ökar eller minskar den låga frekvensåtergivningen.
Inställningsintervall: -10 dB till +10 dB
- ⑦ **BALANCE L/R**
Ställer in balansen mellan vänster och höger högtalare för att kompensera obalans i ljudet.
Inställningsintervall:

L +10	← 0 →	R +10
(+20 dB)	(center)	(+20 dB)
Den motsatta sidan av kanalen är dämpad.		Den motsatta sidan av kanalen är dämpad.
- ⑧ **△ / ▽ / ◀ / ▶ / ENTER**
Används för att välja och bekräfta objekt i Optionmenyn (se sidan 19).
- ⑨ **MENU**
Slår på och av Optionmenyn (se sidan 19).
- ⑩ **VOLUME +/-**
Ökar eller minskar ljudvolymen.
- ⑪ **SPEAKERS A/B**
Slår på eller av det högtalarpär som är anslutet till uttagen SPEAKERS A och/eller SPEAKERS B på enhetens baksida varje gång motsvarande knapp trycks ner (se sidan 12).
- ⑫ **DIMMER**
Välj ljusstyrka på displayen i 3 nivåer genom att trycka på knappen upprepade gånger.
☀️
 - Den här inställningen sparas även om du stänger av enheten.
 - Standardinställningen är den ljusaste.
- ⑬ **MUTE**
Dämpar ljudvolymen. Om du trycker på knappen en gång till återställs ljudvolymen till föregående nivå.

■ FM/AM-inställningar

Följande knappar kan användas när du har valt TUNER som ingångskälla.

⑭ TUNING <</>>

Väljer stationsfrekvensen (se sidan 14).

PRESET </>

Väljer en förinställd FM/AM-station (se sidan 16).

MEMORY

Sparar den nuvarande FM/AM-stationen som en förinställning (se sidan 15).

INFO









Enbart för europeisk modell:

Växlar informationen som visas på displayen (se sidan 18).

■ Yamaha-inställningar på CD-spelare

Följande knappar kan användas för att styra en Yamaha CD-spelare.

⑮ Yamaha CD-spelarknappar

	Stoppar uppspelning
	Pausar uppspelning
	Startar uppspelning
DISC SKIP	Hoppar till nästa skiva i en CD-växlare
	Hoppar över bakåt
	Hoppar över framåt
	Matar ut skivan
	Spolar bakåt
	Spolar framåt

Anmärkning

Även om du använder en Yamaha CD-spelare kanske vissa komponenter och funktioner inte är tillgängliga. Se komponentens bruksanvisning för mer information.

Använda fjärrkontrollen

■ Installera batterier

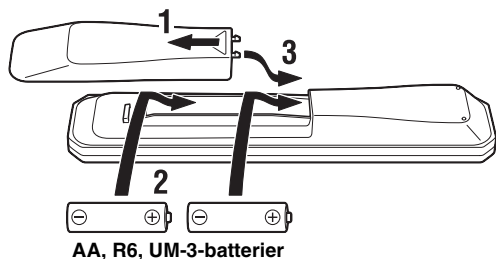

■ Räckvidd

Rikta fjärrkontrollen mot fjärrkontrollsensorn på mottagaren inom angiven räckvidd som visas nedan.

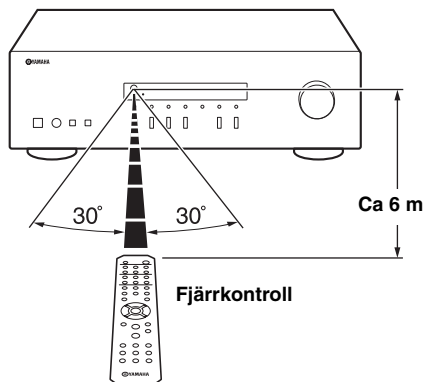

■ Anmärkningar angående fjärrkontrollen och batterierna

- Inga stora hinder får förekomma mellan fjärrkontrollen och den här apparaten.
- Var noga med att inte spillta vatten eller andra vätskor på fjärrkontrollen.
- Var noga med att inte tappa fjärrkontrollen.
- Fjärrkontrollen får inte läggas eller förvaras på platser där följande förhållanden råder:
 - hög luftfuktighet, som t.ex. nära ett badrum
 - hög temperatur, som t.ex. nära ett värmeelement eller en kamin
 - extrem kyla
 - mycket dammig
- Byt ut alla batterier om du upptäcker att fjärrkontrollens räckvidd minskar.
- Om batterierna tar slut ska du genast plocka ut dem ur fjärrkontrollen för att undvika explosion eller syraläckage.
- Kasta omedelbart läckande batterier och var noga med att inte röra vid den läckande substansen. Om den läckande substansen kommer i kontakt med huden eller om du får den i ögonen ska du genast skölja bort den och uppsöka en läkare. Rengör batterifacket noga innan du sätter i nya batterier.
- Använd inte gamla batterier tillsammans med nya. Det kan förkorta livslängden på de nya batterierna eller få de gamla batterierna att börja läcka.
- Använd inte olika typer av batterier (t.ex. alkaliska batterier och manganbatterier) tillsammans. Batterier kan ha olika egenskaper trots att de ser likadana ut.
- Torka rent batterifacket innan du sätter i nya batterier.
- Gör dig av med batterierna i enlighet med lokala bestämmelser.
- Förvara batterierna på en plats utom räckhåll för barn. Batterier kan vara farliga om ett barn stoppar dem i munnen.
- Om du inte ska använda apparaten under en längre tid, ta ut batterierna ur enheten. Annars kommer batterierna slitas ut, vilket kan leda till läckage av batterivätska som kan skada enheten.

Ansluta högtalare och källkomponenter

Var noga med att ansluta L (vänster) till L, R (höger) till R, ”+” till ”+” och ”-” till ”-”. Om anslutningarna är felaktiga hörs inget ljud från högtalarna, och om högtalarnas polaritet är felaktig kommer ljudet att låta onaturligt och sakna bas. Läs även bruksanvisningen för respektive komponent.

Se till att du använder RCA-kablar för att ansluta ljudenheter.

FÖRSIKTIGT

- Anslut inte den här apparaten eller andra komponenter till nätspänning förrän samtliga anslutningar mellan komponenterna är gjorda.
- Låt inga blottade trådar i högtalarkablarna komma i kontakt med varandra eller med någon metalldel på enheten. Det kan skada apparaten och/eller högtalarna.

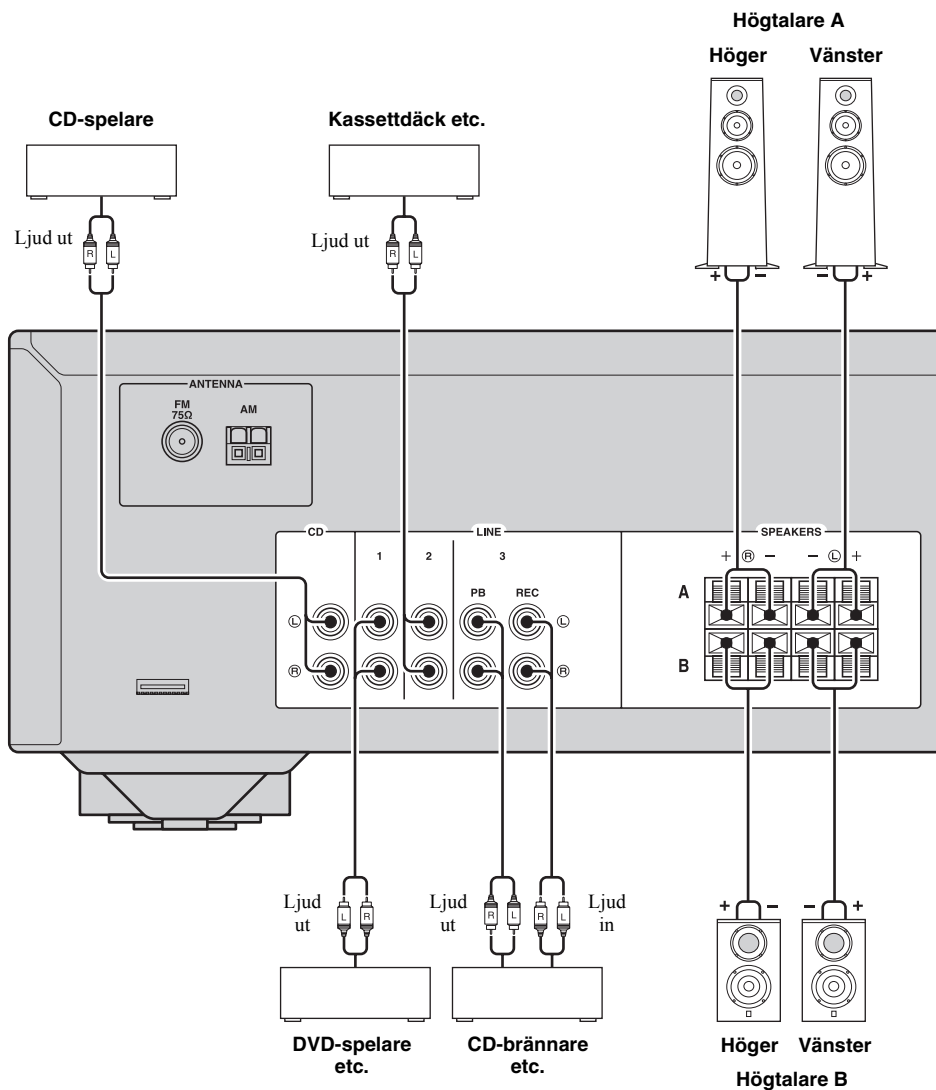

■ **REC-uttag**

- REC-uttagen ger en utgångssignal från den valda ingången (förutom när LINE 3 är vald).
- Volymnivå, tonkontroll och balansinställningar påverkar inte REC-uttagen.

■ **Ansluta högtalarkablar**

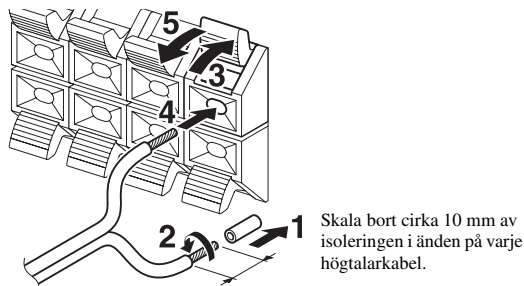

Anmärkning

När du kopplar högtalarkablarna till högtalaranslutningarna ska du endast föra in de blottade trådarna. Om du för in isolerad kabel kan anslutningen bli svag och därmed kanske inget ljud hörs.

FÖRSIKTIGT

Impedansen på högtalarna ska vara inställd enligt nedanstående anvisningar.

Högtalaranslutning	Högtalarimpedans
SPEAKERS A eller SPEAKERS B	8 Ω eller högre
SPEAKERS A och SPEAKERS B	16 Ω eller högre (med undantag för Nordamerika-modellen)
Dubbla kablar	8 Ω eller högre

■ **Anslutning med dubbla kablar**

En bi-wire-anslutning separerar bashögtalarsektionen från den kombinerade mellanregister- och diskant högtalarsektionen.

En bi-wire-kompatibel högtalare har fyra kontakter med polskruvar. Dess kontaktpar gör det möjligt att dela upp högtalaren i två oberoende sektioner. Med dessa anslutningar är mellanregister- och diskantelementen kopplade till det ena kontaktparet och baselementet till det andra kontaktparet.

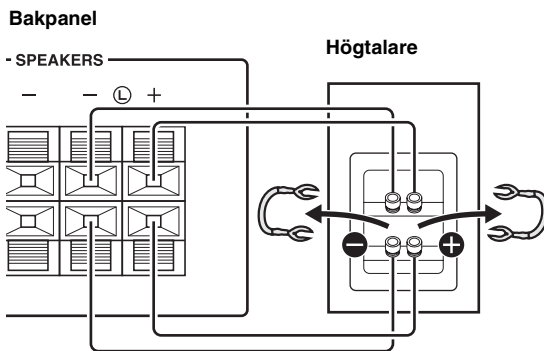

Anslut den andra högtalaren till den andra kontaktuppsättningen på samma sätt.

Anmärkning

När anslutning med dubbla kablar ska göras, ta bort kortslutningsbryggorna eller -kablarna på högtalarna.



För att ansluta med dubbla kablar, tryck på SPEAKERS A och SPEAKERS B så att både SP A och B lyser på displayen.

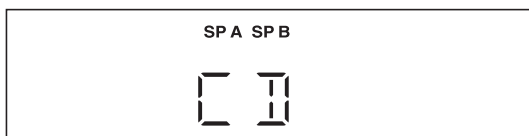
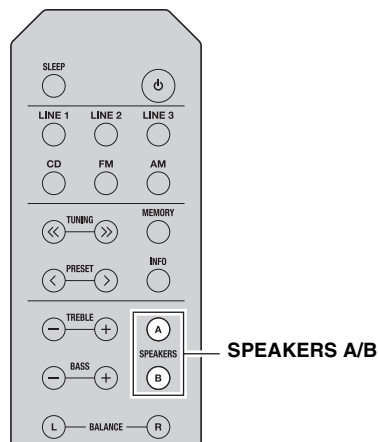

Anslutning av FM- och AM-antenn

Inomhusantenn för mottagning av FM- och AM-sändningar medföljer enheten. Vanligtvis bör dessa antenner skapa tillräckligt starka signaler. Anslut båda antennerna till de avsedda uttagen på rätt sätt.

Anmärkning

Anslut en utomhusantenn om mottagningskvaliteten är dålig. Rådgör med närmaste auktoriserade Yamaha-handlare eller servicecenter angående utomhusantenn.

FM-utomhusantenn

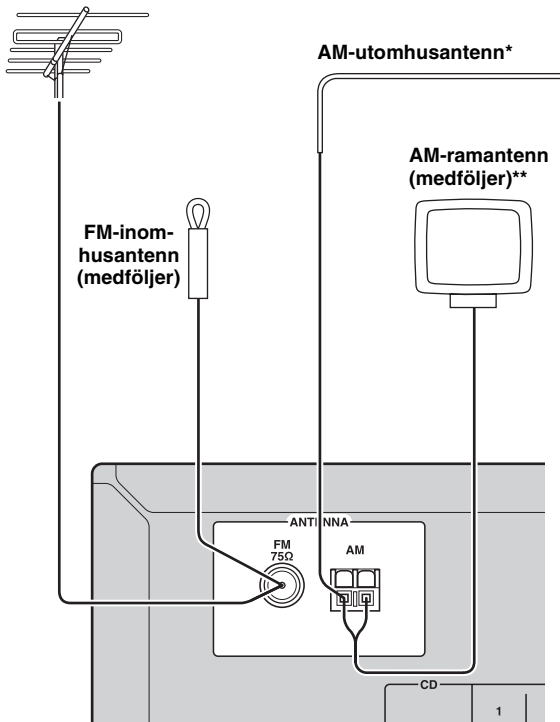

*AM-utomhusantenn

Dra en 5 till 10 meter lång plastöverdragen kabel utomhus genom ett fönster.

**AM-ramantenn (medföljer)

- AM-ramantennen bör alltid vara ansluten, även om en AM-utomhusantenn också ansluts till enheten.
- AM-ramantennen bör inte placeras nära enheten.
- Kablarna från AM-antennen har ingen polaritet.

■ Montera den medföljande AM-ramantennen

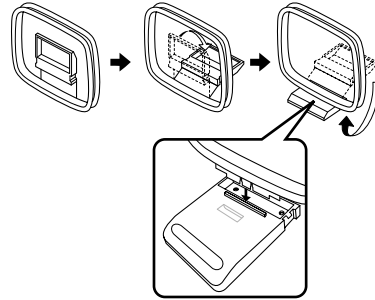

■ Ansluta kabeln till AM-ramantennen

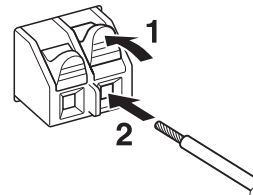

Ansluta nätkabeln

Anslut nätkabeln till ett vägguttag när samtliga anslutningar har slutförts.

FÖRSIKTIGT

Endast för allmän modell:

Innan du ansluter nätkabeln, var noga med att ställa om VOLTAGE SELECTOR på enheten till den lokala nätspanningen. Felaktig inställning av VOLTAGE SELECTOR kan orsaka brand och skador på enheten.

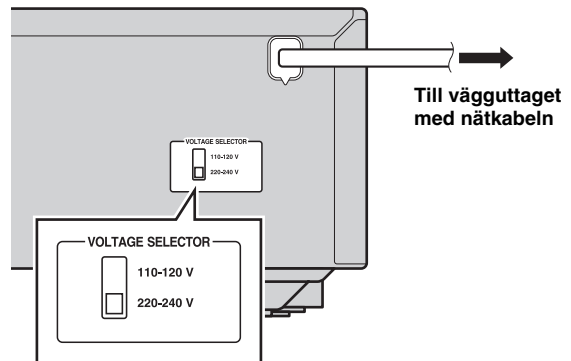

GRUNDLÄGGANDE ANVÄNDNING

UPPSPELNING

Spela upp en källa

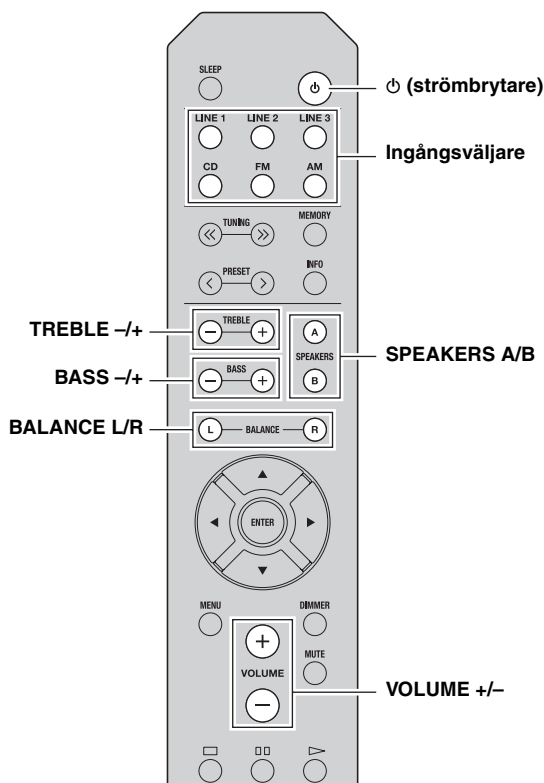

1 Tryck på **⏻** (strömbrytaren) för att slå på enheten.

2 Tryck på en av ingångsväljarna för att välja önskad ingångskälla.

3 Tryck på **SPEAKERS A** och/eller **SPEAKERS B** för att välja högtalare.

Anmärkningar

- Kontrollera att SP A och SP B visas på displayen om du har anslutit ett högtalarpär med dubbla kablar eller om du använder två högtalarpär samtidigt (A och B).
- Stäng av högtalarna när du lyssnar via hörlurar.

4 Spela upp källan.

5 Tryck på **VOLUME +/-** för att öka eller minska ljudvolymen.



Du kan justera tonkvaliteten genom att använda **BASS -/+** och **TREBLE -/+**, och vänster/höger ljudbalans på högtalarna genom att använda **BALANCE L/R** (se sidan 6).

6 När du lyssnat färdigt, tryck på **⏻** (strömbrytaren) för att sätta enheten i viloläge.

Tryck på **⏻** (strömbrytaren) igen för att slå på enheten.



- Du kan också använda knappar eller rattar på frontpanelen om de har samma eller liknande namn som de på fjärrkontrollen.
- För inspelning, se sidan 5.

Använda sleep-funktionen

Använd denna funktion för att automatiskt ställa enheten i standbyläge efter en viss tid. Funktionen viloläge är användbar när du går och lägger dig medan enheten spelar upp eller in en källa.

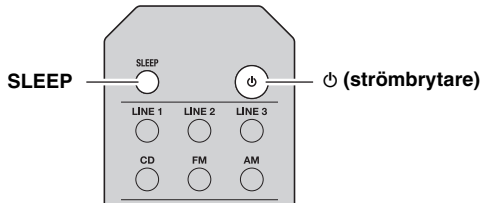

Tryck på SLEEP upprepade gånger för att ställa in hur lång tid det ska ta innan enheten ställs i standbyläge.

Varje gång du trycker på SLEEP ändras displayen i cykler enligt bilden nedan.

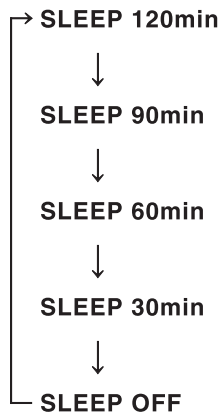

SLEEP-indikatorn blinkar medan du ställer in tiden för viloläge.



När viloläget är inställt börjar SLEEP-indikatorn på displayen att lysa.



Gör något av följande för att stänga av viloläge:

- Välj "SLEEP OFF".
- Ställ in enheten i standbyläge.

FM/AM-STATIONSINSTÄLLNING

Anmärkningar

- Radiofrekvenserna varierar beroende på landet eller regionen där enheten används. Illustrationerna på displayen i detta avsnitt, är baserade på europeiska modeller.
- Endast för asiatiska och allmänna modeller:
Var noga med att ställa in stegen för radiofrekvens enligt våglängderna i ditt område innan du ställer in en radiostation (se sidan 19).

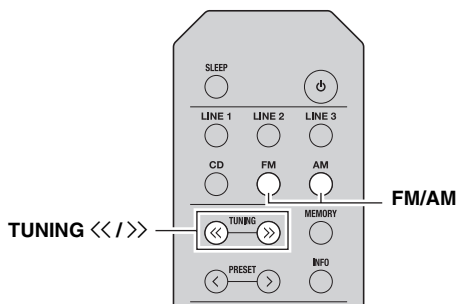

1 Tryck på FM/AM för att välja TUNER som ingångskälla och välj band.

2 Tryck och håll inne TUNING <</>> för att starta sökningen.

Tryck på >> för att ställa in en högre frekvens.
Tryck på << för att ställa in en lägre frekvens.
När enheten ställer in sig på en station, tänds TUNED-indikatorn på displayen.

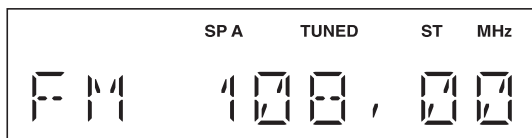

Anmärkning

Om sökningen inte stannar vid önskad station eftersom stationens signal är svag, tryck upprepade gånger på TUNING <</>> för att ställa in önskad station.



Du kan också använda knapparna frontpanelen om de har samma eller liknande namn som de på fjärrkontrollen.

■ Förbättra FM-mottagning

Om signalen från radiostationen är svag och ljudkvaliteten är otillräcklig kan du ställa in FM-bandet så att signalen tas emot i mono för att förbättra mottagningen.

Frontpanel

Tryck på FM MODE och se till att ST-indikatorn är avslagen (se sidan 4).

Fjärrkontroll

Gå in FM MODE i Option-menyn för att välja MONO (monoläge) (se sidan 19).

Använda snabbvalsfunktioner

Du kan ställa in upp till 40 radiostationer som snabbval. När du har ställt in stationerna kan du enkelt nå dem genom snabbvalen.

■ Automatisk ställa in snabbvalen av stationer (Enbart FM-stationer)

Du kan automatiskt ställa in FM-stationer som har stark signal.

Anmärkningar

- Om du registrerar en station på ett snabbvalnummer som redan har en station registrerad, skrivs den tidigare stationen över.
- Om stationen som du vill spara har en svag signal, tryck upprepade gånger på TUNING <</>> för att ställa in den önskade stationen.
- Enbart för europeisk modell:
Endast Radiodatasystem-stationer kan förinställas automatiskt.



FM-stationer som registreras med hjälp automatisk snabbvalsfunktion, kommer att höras med stereoljud.

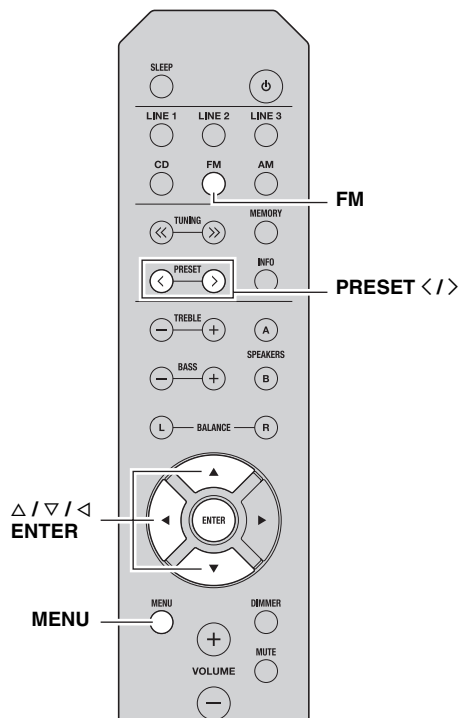

1 Tryck på FM för att välja TUNER som ingångskälla.

2 Tryck på MENU för att gå in i Option-menyn.
Option-menyn för TUNER visas på displayen (se sidan 19).

3 Tryck på Δ / ∇ för att välja "AUTO PRESET", och tryck därefter på ENTER.

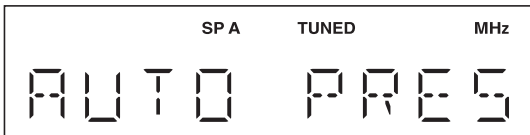

Ungefär 3 sekunder senare börjar enheten att söka på FM-bandet från den lägsta frekvensen och uppåt.



- Innan sökningen påbörjas, kan du ange det första snabbvalsnumret som ska användas genom att trycka på PRESET </> eller Δ / ∇ .
- För att avbryta sökningen, tryck på \triangleleft .

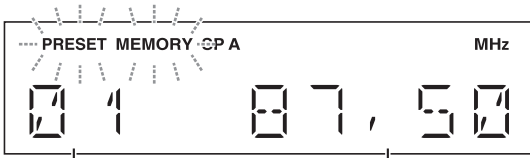

Snabbvalsnummer

Frekvens

När ett snabbval har registrerats visas information på displayen enligt bilden ovan.

När sökningen är klar visas "FINISH" på displayen och sedan återgår displayen till Option-menyn.

För att ta tillbaka displayen till det ursprungliga läget, tryck på MENU.

Manuellt ställa in snabbvalen av stationer

Du kan manuellt ställa in önskade radiostationer.

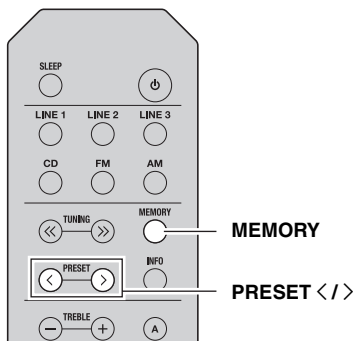

1 Ställa in önskad FM/AM-station.

Se sidorna 14 för instruktioner om stationsinställning.

2 Tryck på MEMORY.

"MANUAL PRESET" visas en kort stund på displayen och därefter visas snabbvalsnumret som stationen kommer att registreras på.

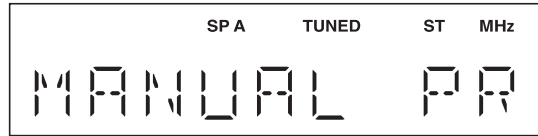

Du kan hoppa över följande steg och automatiskt registrera den valda stationen på ett tomt snabbvalsnummer (t.ex. det snabbvalsnummer som följer på det senaste använda snabbvalsnumret) genom att hålla in MEMORY på frontpanelen i minst 2 sekunder.

3 Tryck på PRESET </> att välja det snabbvalsnummer som stationen ska registreras på.

När du väljer ett snabbvalsnummer som inte har någon station registrerad, visas "EMPTY" på displayen. När du väljer ett snabbvalsnummer som redan har en station registrerad, visas stationens frekvens på displayen.

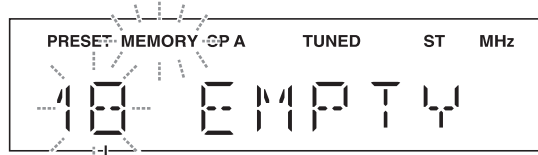

Snabbvalsnummer

4 Tryck på MEMORY.

När registreringen är slutförd återgår displayen till det ursprungliga läget.



- Om du byter band eller låter bli att göra någonting under cirka 30 sekunder avbryts registreringen.
- Du kan även ställa in stationer manuellt genom att trycka på frontpanelens knappar med samma namn som på fjärrkontrollen.

■ Hämta en snabbvalsstation

Du kan hämta förinställda stationer som registrerats genom automatiska eller manuella snabbval.

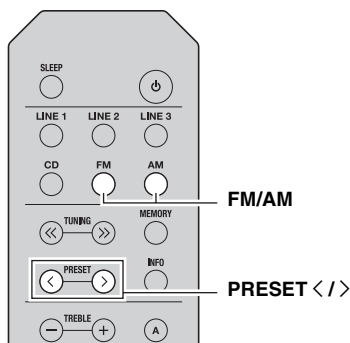

1 Tryck på FM/AM för att välja TUNER som ingångskälla.

2 Tryck på PRESET </> för att välja ett snabbvalsnummer.



- Snabbvalsnummer som inte har någon station registrerad, hoppas över.
- Om enheten inte har några förinställda stationer som snabbval, visas "NO PRESET" på displayen.
- Om signalen till en station som du vill hämta, är svag, försök ställa in stationen manuellt.
- Du kan också hämta en snabbvalsstation genom att trycka PRESET </> på frontpanelen.

■ Nollställa en snabbvalsstation

Följ nedanstående steg för att nollställa snabbvalet för en station.

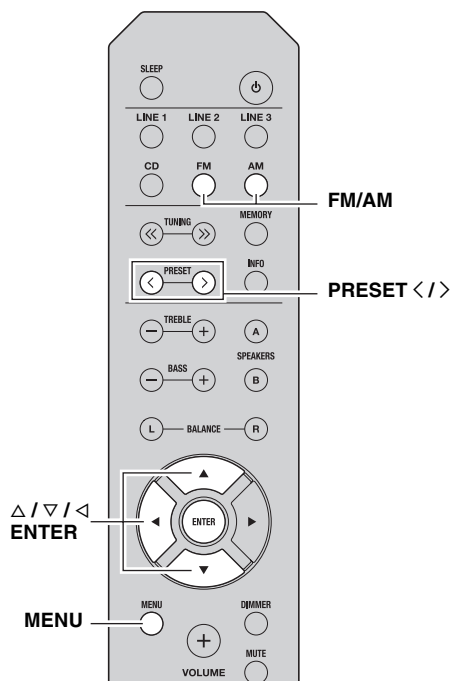

1 Tryck på FM/AM för att välja TUNER som ingångskälla.

2 Tryck på MENU för att gå in i Option-menyn.
Option-menyn för TUNER visas på displayen (se sidan 19).

3 Tryck på Δ / ∇ för att välja "CLEAR PRESET", och tryck därefter på ENTER.

4 Välj önskat snabbvalsnummer genom att upprepade gånger trycka på Δ / ∇ .
Det valda snabbnumret blinkar på displayen.

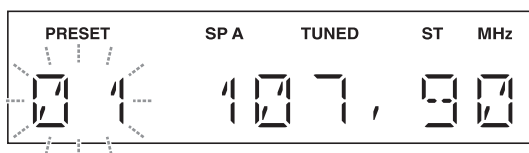

- Du kan istället också använda PRESET </>.
- Om du trycker på \triangleleft eller låter bli att göra något på enheten under cirka 30 sekunder, avbryts nollställningen av snabbvalsnumren.

- 5 Tryck på ENTER igen för att bekräfta.**
 ”CLEARED” visas på displayen. Därefter visas en annan snabbvalsstation i displayen. När det inte finns fler snabbvalsstationer, visas ”NO PRESET” på displayen och återgår därefter till Option-menyn. För att ta tillbaka displayen till det ursprungliga läget, tryck på MENU.

■ Nollställa alla snabbvalsstationer

Följ nedanstående steg för att nollställa alla snabbvalsstationer.

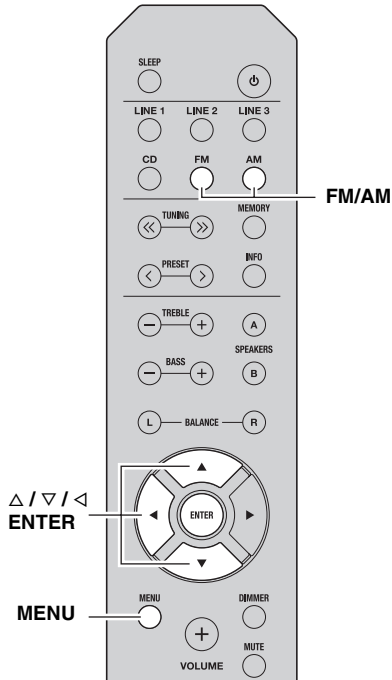

- 1 Tryck på FM/AM för att välja TUNER som ingångskälla.**

- 2 Tryck på MENU för att gå in i Option-menyn.**
 Option-menyn för TUNER visas på displayen (se sidan 19).

- 3 Tryck på Δ / ∇ för att välja ”CLEAR ALL PRESET”, och tryck därefter på ENTER.**

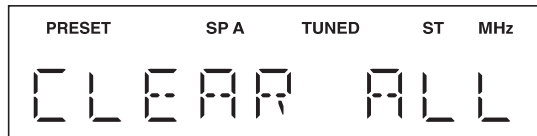

Tryck på \triangleleft för att avbryta momentet och återgå till Option-menyn.

- 4 Tryck på Δ / ∇ för att välja ”CLEAR OK”, och tryck därefter på ENTER.**

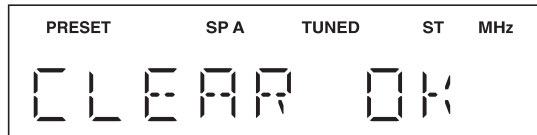

Välj ”CLEAR NO” för att avbryta utan att nollställa förinställningarna.

När alla snabbval har nollställts, visas ”CLEARED” på displayen och återgår därefter till Option-menyn. För att ta tillbaka displayen till det ursprungliga läget, tryck på MENU.

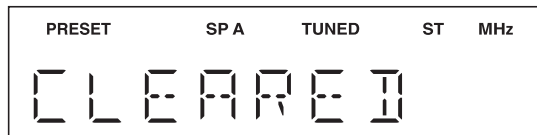

Ta emot Radiodatasystem-information (Enbart för europeisk modell)

Radiodatasystem är ett system för dataöverföring som används av FM-stationer i många länder.

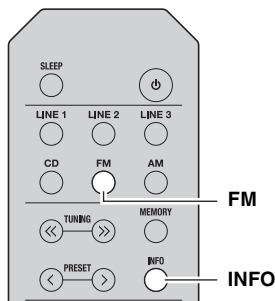

- 1 Tryck på FM för att välja TUNER som ingångskälla.**
- 2 Ställa in önskad Radiodatasystem-station.**
- 3 Tryck upprepade gånger på INFO för att välja önskat Radiodatasystem-läge.**

Val	Beskrivning
Frekvens	Den aktuella stationens frekvens visas på enhetens display.
Programservice	Standardinställning. Namnet på det Radiodatasystem-program som tas emot just nu visas på enhetens display.
Programtyp	Programtypen för det Radiodatasystem-program som tas emot just nu visas på enhetens display.
Radiotext	Information om det Radiodatasystem-program som tas emot just nu visas på enhetens display.
Tid	Aktuell tid visas på enhetens display.

När du väljer alternativet programtyp kan följande programtyper visas.

Programtyp	Beskrivning
NEWS	Nyheter
AFFAIRS	Aktuella frågor
INFO	Allmän information
SPORT	Sport
EDUCATE	Utbildning
DRAMA	Teater
CULTURE	Kultur
SCIENCE	Vetenskap
VARIED	Lättsam underhållning
POP M	Populärmusik
ROCK M	Rockmusik
EASY M	Underhållningsmusik (lättyssnat)
LIGHT M	Lättyssnad klassisk musik
CLASSICS	Klassisk musik
OTHER M	Övrig musik

AVANCERAD ANVÄNDNING

STÄLLA IN OPTION-MENYN FÖR VARJE INGÅNGSKÄLLA

Via Option-menyn kan konfigurera inställningar för varje ingångskälla och automatiskt hämta dem när en ingångskälla väljs.

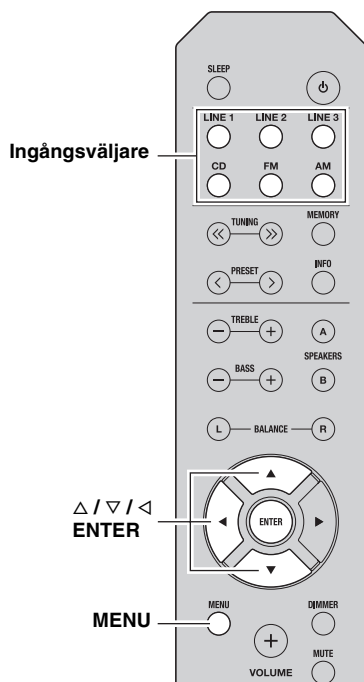

1 Tryck på en av ingångsväljarna för att välja önskad ingångskälla.

2 Tryck på MENU.

3 Tryck på Δ / ▽ för önskat menyobjekt, och tryck därefter på ENTER.

4 Tryck på Δ / ▽ för att ändra inställningarna.



- För vissa menyobjekt måste du trycka på ENTER för att spara den nya inställningen.
- För att återgå till skärmen där du kan välja menyalternativ, tryck på ◀.

5 För att avsluta Option-menyn, tryck på MENU.

Objekt i Option-menyn

Tillgängliga menyobjekt varierar beroende på vald ingångskälla.

Menyobjekt	Beskrivning
MAX VOL	Ställer in nivån för maximal volym så att volymen inte av misstag höjs över en bestämd nivå. Justerbart intervall: 01 till 99, MAX*
INITIAL VOLUME (INIT VOL)	Ställer in volymen för enheten när den slås på. När den här parametern är inställd på "OFF" används volymnivån som var på när enheten ställdes i standbyläge. Justerbart intervall: OFF*, MUTE, 01 till 99, MAX
TUNER STEP (TUNER STP) Endast för asiatiska och allmänna modeller	Ställer in stegen i frekvenssökningen. Alternativ: AM10/FM100, AM9/FM50*
FM MODE	Ändrar FM-läget för radiomottagningen (se sidan 14). Alternativ: STEREO*, MONO
AUTO PRESET (A, PREST)	Hittar automatiskt FM-radiostationer och registrerar dem som snabbvalsstationer (se sidan 14).
CLEAR PRESET (C, PREST)	Nollställer en snabbvalsstation (se sidan 16).
CLEAR ALL PRESET (C, A, PREST)	Nollställer alla snabbvalsstationer (se sidan 17).
AUTO POWER STANDBY (AUTO STBY)	Sätter automatiskt enheten i standbyläge om ingen åtgärd har utförts inom den angivna tiden. Alternativ: OFF/2H/4H/8H*/12H



Standardinställningarna är markerade med "*"**.

YTTERLIGARE INFORMATION

FELSÖKNING

Gå igenom tabellen nedan om den här apparaten inte fungerar som den ska. Om aktuellt problem inte finns upptaget i tabellen nedan, eller om det inte kan lösas med hjälp av anvisningarna i felsökningstabellen, ställ apparaten i standbyläge, koppla loss nätkabeln och kontakta närmaste auktoriserade Yamaha-återförsäljare eller servicecenter.

■ Allmänt

Problem	Orsak	Åtgärd	Se sidan
Enheten startar inte.	Nätkabeln är inte ansluten eller stickkontakten är inte ordentligt isatt.	Anslut nätkabeln ordentligt.	—
	Impedansen på den anslutna högtalaren är för liten.	Använd högtalare med rätt impedans.	10
	Skyddskretsen har aktiverats på grund av kortslutning etc.	Kontrollera att högtalarkablarnas trådar inte vidrör varandra och slå sedan på strömmen till enheten igen.	9
	Apparaten har utsatts för en stark elektrisk stöt (t.ex. blixurladdning eller hög statisk elektricitet).	Ställ apparaten i standbyläge, koppla loss nätkabeln, anslut nätkabeln igen efter 30 sekunder och använd därefter apparaten normalt.	—
Inget ljud	Felaktiga kabelanslutningar för ingång eller utgång.	Rätta till anslutningarna. Om problemet kvarstår kan kablarna vara defekta.	9
	Ingen passande ingångskälla har valts.	Välj en lämplig ingångskälla genom att trycka på en av ingångsväljarna på fjärrkontrollen (INPUT </> eller FM/AM på frontpanelen).	12
	SPEAKERS A/B-omkopplarna är felaktigt ställda.	Slå på motsvarande SPEAKERS A eller SPEAKERS B.	12
	Högtalaranslutningarna är inte säkra.	Säkra anslutningarna.	9
	Ljudet har dämpats.	Avaktivera dämpningsfunktionen.	6
	MAX VOL eller INITIAL VOLUME har ställts in för lågt.	Ändra inställningen till ett högre värde.	19
	Komponenten som motsvarar den valda ingångskällan är avstängd eller spelar inte upp.	Slå på komponenten och se till att den spelar upp.	—
Ljudet upphör plötsligt.	Skyddskretsen har aktiverats på grund av kortslutning etc.	Kontrollera att högtalarkablarnas trådar inte vidrör varandra och slå sedan på strömmen till enheten igen.	9
	Den här apparaten har blivit för varm.	Kontrollera att öppningarna på ovsidan inte är blockerade.	—
	AUTO POWER STANDBY- eller SLEEP-funktionen har ställt apparaten i standbyläge.	Öka värdet på AUTO POWER STANDBY-inställningen eller OFF från Option-menyn, genom att trycka på MENU.	19
Endast högtalaren på ena sidan hörs.	Felaktiga kabelanslutningar.	Rätta till anslutningarna. Om problemet kvarstår kan kablarna vara defekta.	9
	Inställningen på BALANCE L/R är felaktig.	Ställ BALANCE L/R-reglaget i lämpligt läge.	6
Återgivet ljud saknar bas och atmosfär.	Ledningarna + och – i högtalarkablarna är omkastade på förstärkaren eller högtalarna.	Anslut högtalarkablarnas ledningar fasriktigt till + och –.	9
Ett brummande ljud kan höras.	Felaktiga kabelanslutningar.	Anslut ljudkablarnas kontakter ordentligt. Om problemet kvarstår kan kablarna vara defekta.	9
Volymnivån kan inte ökas, eller ljudet är förvrängt.	Komponenten som är ansluten till apparatens LINE 3 PB/REC-uttag är avstängd.	Sätt på aktuell komponent.	—

Problem	Orsak	Åtgärd	Se sidan
Ljudet är försämrat vid återgivning med hörlurar som är anslutna via en CD-spelare till denna apparat.	Apparaten har ställts i standbyläge.	Slå på strömmen till denna enhet.	12
Fjärrkontrollen fungerar inte alls eller fungerar dåligt.	Fel avstånd eller vinkel.	Fjärrkontrollen fungerar inom ett längsta avstånd på 6 m och i högst 30 graders vinkel mot frontpanelen.	8
	Fjärrkontrollsensorn på den här apparaten utsätts för direkt solljus eller stark belysning (från ett lysrör av invertertyp etc.).	Placera denna enhet på en annan plats.	—
	Batterierna är svaga.	Byt ut alla batterierna.	8
CD-spelaren kan inte manövreras med fjärrkontrollen.	Fjärrkontrollen stödjer inte CD-spelaren.	Läs bruksanvisningen som tillhandahålls med CD-spelaren.	—
"OVER HEAT" visas på displayen.	Den här apparaten har blivit för varm.	Kontrollera att öppningarna på ovansidan inte är blockerade.	—
"CHECK SP" visas på displayen.	Högtalarkablarna har kortslutits.	Vrid försiktigt på kablarnas kontaktrådar och anslut dem därefter till apparaten och högtalarna.	—

■ Tuner

	Problem	Orsak	Åtgärd	Se sidan
FM	FM mottagningen i stereo är brusig.	De särskilda egenskaperna hos FM-sändningar som tas emot i stereo kan orsaka detta problem när sändaren är för långt bort eller antennsignalen är för svag.	Kontrollera antennanslutningarna. Försök med att använda en riktad FM-antenn av hög kvalitet.	11
			Byt till mottagning i mono.	14
	Distorsion förekommer och det går inte att få en klar mottagning ens med en bra FM-antenn.	Flervägsfel förekommer.	Justera antennens position för att ta bort flervägsfel.	—
	Önskad station kan inte ställas in automatiskt.	Signalen är för svag.	Försök med att använda en riktad FM-antenn av hög kvalitet.	11
Försök med att göra inställningen manuellt.			14	
FM/AM	"NO PRESET" visas på displayen.	Inga förinställda stationer har registrerats.	Registrera stationer du vill lyssna på som förinställda stationer före användning.	14
AM	Önskad station kan inte ställas in automatiskt.	Signalen är svag eller så är antennanslutningen dålig.	Se till att AM-ramantennen är ordentligt ansluten och rikta den för bästa mottagning.	—
			Försök med att göra inställningen manuellt.	14
	Automatisk stationsförinställning fungerar inte.	Automatisk stationsförinställning är inte tillgänglig för AM-radiostationer.	Använd manuell förinställning.	15
	Det förekommer hela tiden knastrande eller visslande ljud.	Störningarna kan uppstå på grund av åskväder, lysrör, motorer, termostater eller annan elektrisk utrustning.	Försök med att använda en utomhusantenn och en jordningspunkt. Det hjälper till en viss del, men det är svårt att få bort allt brus.	—
Det förekommer surrande och vinande ljud.	En TV-apparat används i närheten.	Flytta enheten längre bort från TV:n.	—	

TEKNISKA DATA

LJUDELLEN

- Minimal uteffekt (effektivvärde)
(8 Ω 40 Hz till 20 kHz, 0,2% THD)
[Allmän modell samt modeller till Nordamerika, Australien och Europa] 100 W + 100 W
[Modell till Asien] 85 W + 85 W
- Insignalkänslighet/insignalimpedans (1 kHz, 100 W/8 Ω)
CD, etc. 500 mV/47 kΩ
- Utsignalnivå/utsignalimpedans
CD, etc. (Ingång 1 kHz, 500 mV)
REC 500 mV/2,2 kΩ
CD, etc. (Ingång 1 kHz, 500 mV, 8 Ω)
PHONES 470 mV/470 Ω
- Frekvensåtergivning
CD, etc. (20 Hz till 20 kHz) 0 ± 0,5 dB
CD, etc. (10 Hz till 100 kHz) 0 ± 3,0 dB
- Total harmonisk distorsion
CD, etc. till SPEAKERS
(20 Hz till 20 kHz, 50 W, 8 Ω) 0,2% eller mindre
- Signal-/brusförhållande (IHF-A-nätverk)
CD, etc. (500 mV med kortsluten ingång) 100 dB eller mer
- Grundbrus (IHF-A-nätverk) 70 μV
- Egenskaper för tonkontroll
BASS
Ökning/minskning (50 Hz) ±10 dB
TREBLE
Ökning/minskning (20 kHz) ±10 dB

FM-SEKTIONEN

- Frekvensområde
[Modell till Nordamerika] 87,5 till 107,9 MHz
[Allmän modell samt modell till Asien]
..... 87,5 till 107,9 MHz/87,50 till 108,00 MHz
[Modeller till Australien och Europa]
..... 87,50 till 108,00 MHz

- 50 dB tystningskänslighet (IHF, 1 kHz, 100% MOD.)
Mono 3,0 μV (20,8 dBf)
- Signal-/brusförhållande (IHF)
Mono/Stereo 72 dB/70 dB
- Harmonisk distorsion (1 kHz)
Mono/Stereo 0,3%/0,5%
- Antenningång 75 Ω obalanserad

AM-SEKTIONEN

- Frekvensområde
[Modell till Nordamerika] 530 till 1710 kHz
[Allmän modell samt modell till Asien]
..... 530 till 1710 kHz/531 till 1611 kHz
[Modeller till Australien och Europa] 531 till 1611 kHz

ALLMÄNT

- Nätspänning
[Modell till Nordamerika] AC 120 V, 60 Hz
[Allmän modell] AC 110-120/220-240 V, 50/60 Hz
[Modell till Australien] AC 240 V, 50 Hz
[Modell till Europa] AC 230 V, 50 Hz
[Modell till Asien] AC 220-240 V, 50/60 Hz
- Effektförbrukning
[Allmän modell samt modeller till Nordamerika, Australien och Europa] 175 W
[Modell till Asien] 140 W
- Effektförbrukning i standbyläge
[Modeller till Nordamerika, Australien, Europa och Asien]
..... 0,5 W eller mindre
- Mått (B × H × D) 435 × 141 × 322 mm
- Vikt 6,7 kg

* Tekniska data är föremål för ändringar utan föregående avisering.

Användarinformation, beträffande insamling och dumpning av gammal utrustning och använda batterier



De symboler, som finns på produkterna, emballaget och/eller bifogade dokument talar om att de använda elektriska och elektroniska produkterna, samt batterierna, inte ska blandas med allmänt hushållsavfall. För rätt handhavande, återställande och återvinning av gamla produkter och gamla batterier, vänligen medtag dessa till lämpliga samlingsplatser, i enlighet med din nationella lagstiftning och direktiven 2002/96/EC samt 2006/66/EC.



Genom att slänga dessa produkter och batterier på rätt sätt, kommer du att hjälpa till att rädda värdefulla resurser och förhindra möjliga negativa effekter på mänsklig hälsa och miljö, vilka i annat fall skulle kunna uppstå, p.g.a. felaktig sophantering.



För mer information om insamling och återvinning av gamla produkter och batterier, vänligen kontakta din lokala kommun, ditt sophanteringsföretag eller inköpsstället för dina varor.

[Information om sophantering i andra länder utanför EU]

Dessa symboler gäller endast inom EU. Om du vill slänga dessa föremål, vänligen kontakta dina lokala myndigheter eller försäljare och fråga efter det korrekta sättet att slänga dem.





Kommentar ang. batterisymbolen (de två nedersta symbolexemplen):

Denna symbol kan komma att användas i kombination med en kemisk symbol. I detta fall överensstämmer den med de krav, som har ställts genom direktiven för den aktuella kemikalien.

Pb

ATTENZIONE: PRIMA DI USARE QUEST'UNITÀ.

- 1 Per assicurarsi le migliori prestazioni dell'unità, leggere questo manuale per intero. Conservarlo poi in un luogo sicuro per poterlo riutilizzare al momento del bisogno.
- 2 Installare questo sistema audio in una posizione ben ventilata, asciutta e pulita - lontano da luce solare diretta, sorgenti di calore, vibrazioni, polvere, umidità e/o freddo. Per una ventilazione corretta, lasciare intorno all'unità uno spazio minimo libero come di seguito indicato.
Sopra: 30 cm
Retro: 20 cm
Ai lati: 20 cm
- 3 Installare quest'unità lontano da elettrodomestici, motori o trasformatori, perché possono causare ronzii.
- 4 Non esporre quest'unità a variazioni repentine della temperatura ambiente e non installarle in stanze molto umide (ad esempio dove è in uso un umidificatore) per evitare che in essa si formi condensa, che a sua volta può causare folgorazioni, incendi, guasti e/o ferite.
- 5 Evitare di installare l'unità in una posizione dove possano su di essa cadere oggetti o liquidi. Inoltre, non posare su di essa:
 - Altri componenti, dato che possono causare danni e/o lo scolorimento della superficie dell'apparecchio.
 - Candele o altri oggetti che bruciano, dato che possono causare incendi, danni all'unità e/o ferite a persone.
 - Contenitori di liquidi, dato che possono cadere e causare folgorazioni all'utente e guasti a quest'unità.
- 6 Non coprire quest'unità con giornali, tovaglie, tende o altro per non impedirne la dispersione del calore. Se la temperatura al suo interno dovesse salire, può causare incendi, guasti e/o ferite.
- 7 Non collegare quest'unità ad una presa di corrente sino a che tutti i suoi collegamenti sono completi.
- 8 Non usare l'unità capovolta. Potrebbe surriscaldarsi e guastarsi.
- 9 Non agire con forza eccessiva su interruttori, manopole e/o cavi.
- 10 Per scollegare un cavo, tirare la spina e mai il cavo stesso.
- 11 Non pulire mai quest'unità con solventi ed altre sostanze chimiche. Essi possono danneggiarne le finiture. Usare semplicemente un panno soffice e pulito.
- 12 Usare solo corrente elettrica del voltaggio indicato. L'uso di voltaggi superiori è pericoloso e può causare incendi, guasti e/o ferite. Yamaha non può venire considerata responsabile di danni risultanti dall'uso di quest'unità con un voltaggio superiore a quello prescritto.
- 13 Per evitare danni dovuti a fulmini, scollegare il cavo di alimentazione dalla presa durante temporali.
- 14 Non tentare di modificare o riparare quest'unità. Affidare qualsiasi riparazione a personale qualificato Yamaha. In particolare, non aprirla mai per alcun motivo.
- 15 Se si prevede di non dover fare uso di quest'unità per qualche tempo, ad esempio per andare in vacanza, scollegarne la spina di alimentazione dalla presa di corrente.
- 16 Prima di concludere che l'unità è guasta, non mancate di leggere la sezione di questo manuale dedicata alla "RISOLUZIONE DEI PROBLEMI".
- 17 Prima di spostare la presente unità, premere il pulsante  (accensione) per disporla in modalità standby, quindi scollegare la spina dell'alimentazione CA dalla presa elettrica CA a muro.
- 18 Quando la temperatura ambiente cambia improvvisamente, si forma condensa. Scollegare il cavo di alimentazione dalla presa di corrente e lasciare riposare l'apparecchio.
- 19 Se viene usata a lungo, quest'unità si può surriscaldare. Spegnerla e lasciarla riposare perché si raffreddi.
- 20 Installare quest'unità vicino ad una presa di corrente alternata dove la spina del cavo di alimentazione possa venire facilmente raggiunta.
- 21 Le batterie vanno protette da calore eccessivo, ad esempio luce solare diretta, fiamme, e così via.
- 22 Il volume eccessivo in cuffia e l'uso eccessivo di cuffie possono danneggiare gravemente l'udito.

Questa unità non viene scollegata dalla fonte di alimentazione CA fintanto che essa rimane collegata alla presa di rete, ciò anche se l'unità viene spenta col comando . Questo stato viene chiamato modo di standby. In questo stato l'unità consuma una quantità minima di corrente.

AVVERTENZA

PER RIDURRE IL RISCHIO DI INCENDI E FOLGORAZIONI, NON ESPORRE QUEST'UNITÀ A PIOGGIA O UMIDITÀ.



Quest'etichetta è obbligatoria per i prodotti il cui pannello superiore diventa caldo durante il funzionamento.

INDICAZIONI CONCERNENTI L'APPLICAZIONE DEL D.M. 28.8.95, N. 548 SI DICHIARA CHE:

l'apparecchio: tipo Ricevitore
 marca YAMAHA
 modello R-S201

risponde alle prescrizioni dell'art. 2 comma 1 del D.M. 28 agosto 1995, n. 548

Fatto a Rellingen, il 23/7/2013

Yamaha Music Europe GmbH

Siemensstr. 22-34, 25462

Rellingen, Germany

INDICE

INTRODUZIONE

FUNZIONI UTILI	1
ACCESSORI IN DOTAZIONE	1
CONTROLLI E FUNZIONI	2
Pannello anteriore.....	2
Display del pannello anteriore.....	4
Pannello posteriore.....	5
Telecomando.....	6
Uso del telecomando.....	8

PREPARATIVI

COLLEGAMENTI	9
Collegamento di diffusori e componenti sorgenti.....	9
Collegamento delle antenne FM e AM.....	11
Collegamento del cavo di alimentazione.....	11

FUNZIONAMENTO DI BASE

RIPRODUZIONE	12
Riproduzione di una sorgente.....	12
Utilizzo del timer di spegnimento.....	13
SINTONIZZAZIONE FM/AM	14
Uso delle funzioni relative alle preselezioni.....	14
Ricezione delle informazioni Radio Data System (Solo per il modello per l'Europa).....	18

FUNZIONAMENTO AVANZATO

IMPOSTAZIONE DEL MENU DELLE OPZIONI PER CIASCUNA SORGENTE IN INGRESSO	19
Voci del menu delle opzioni.....	19

INFORMAZIONI AGGIUNTIVE

RISOLUZIONE DEI PROBLEMI	20
CARATTERISTICHE TECNICHE	23

■ Informazioni sul presente manuale

- ✨: indica un suggerimento riguardante un'operazione.
- Le istruzioni nel presente manuale descrivono il funzionamento della presente unità mediante il telecomando in dotazione. È anche possibile utilizzare i pulsanti o le manopole sul pannello anteriore, qualora abbiano nomi identici o simili a quelli sul telecomando.

FUNZIONI UTILI

Con questa unità è possibile:

- ◆ Ascoltare stazioni radio FM e AM (vedere a pagina 14)
- ◆ Utilizzare il telecomando della presente unità per far funzionare un lettore CD Yamaha (vedere a pagina 7)
- ◆ Risparmiare energia utilizzando la funzione AUTO POWER STANDBY (vedere a pagina 19)

ACCESSORI IN DOTAZIONE

Verificare che la confezione contenga tutti i componenti seguenti.

Telecomando

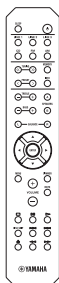

Antenne FM interne

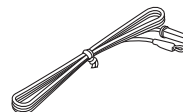
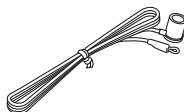

* Uno dei modelli indicati sopra viene fornito in dotazione, a seconda dell'area geografica di acquisto.

Antenna AM a telaio

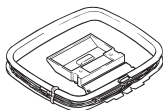

Batterie (x2)
(AA, R6, UM-3)

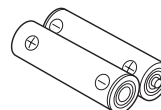

INTRODUZIONE

CONTROLLI E FUNZIONI

Pannello anteriore

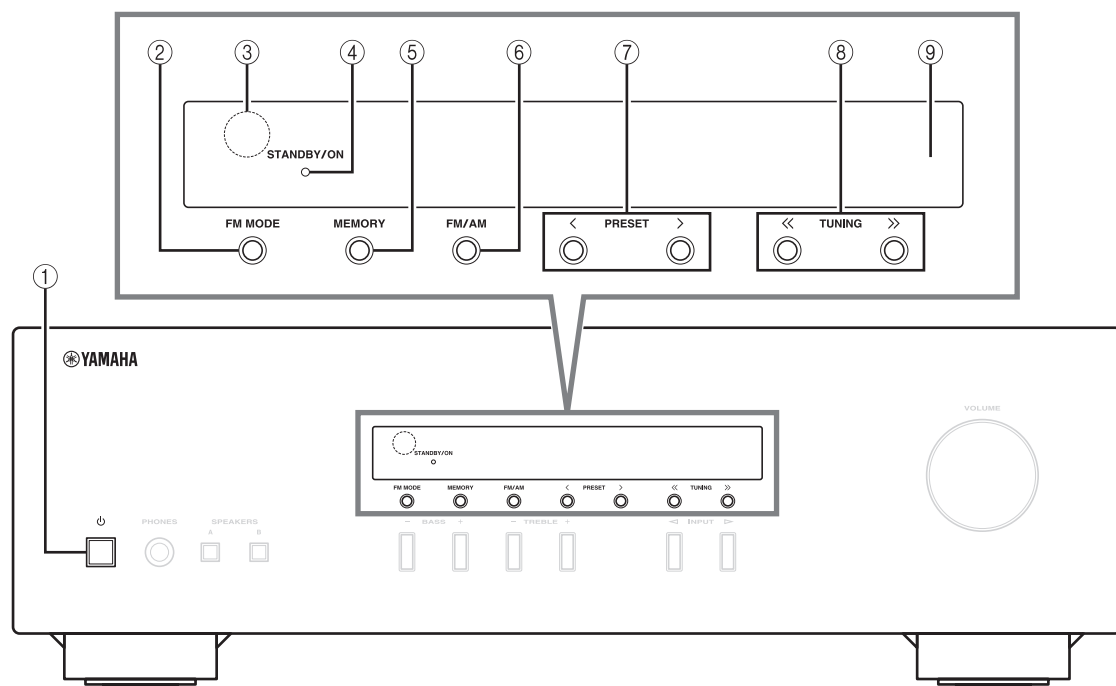

① **⏻ (accensione)**

Accende la presente unità o la dispone in modalità standby.

Nota

La presente unità consuma una piccola quantità di energia anche quando è in modalità standby.

② **FM MODE**

Cambia la modalità di ricezione delle onde radio FM (stereo o mono) quando si seleziona TUNER come sorgente in ingresso (vedere a pagina 14).

③ **Sensore del telecomando**

Riceve i segnali a infrarossi dal telecomando.

④ **Indicatore STANDBY/ON**

Indicatore	Stato
Luce brillante	La presente unità è accesa.
Luce tenue	La presente unità è in modalità "standby".
Spento	La presente unità è spenta. Per spegnere la presente unità, scollegare il cavo di alimentazione dalla presa elettrica CA a muro.

⑤ **MEMORY**

Memorizza la stazione FM/AM corrente come preselezione quando TUNER è selezionato come sorgente in ingresso (vedere a pagina 15).

⑥ **FM/AM**

Imposta la banda FM/AM del sintonizzatore su FM o AM quando TUNER è selezionato come sorgente in ingresso (vedere a pagina 14).

⑦ **PRESET </>**

Seleziona una stazione FM/AM preselezionata quando TUNER è selezionato come sorgente in ingresso (vedere a pagina 16).

⑧ **TUNING <</>>**

Seleziona la frequenza di sintonizzazione quando TUNER è selezionato come sorgente in ingresso (vedere a pagina 14).

⑨ **Display del pannello anteriore**

Mostra le informazioni relative allo stato operativo della presente unità.

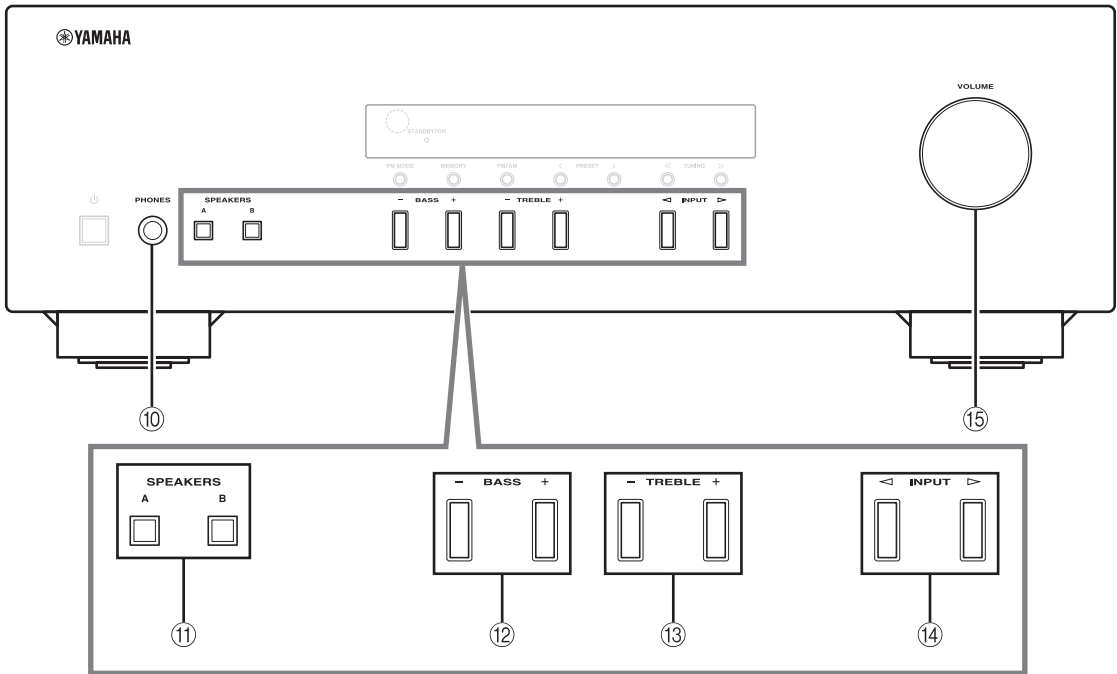

⑩ **Presse PHONES**

Invia in uscita il segnale audio alle cuffie per l'ascolto personale.

Nota

Prima di collegare le cuffie alla presa PHONES, premere SPEAKERS A/B in modo da spegnere gli indicatori SP A/B (vedere a pagina 4).

⑪ **SPEAKERS A/B**

A ogni pressione di questi tasti, si attiva o disattiva la corrispondente coppia di diffusori collegata ai terminali SPEAKERS A e/o SPEAKERS B sul pannello posteriore (vedere a pagina 12).

⑫ **BASS -/+**

Aumenta o riduce la risposta alle basse frequenze. Intervallo di controllo: da -10 dB a +10 dB

⑬ **TREBLE -/+**

Aumenta o riduce la risposta alle alte frequenze. Intervallo di controllo: da -10 dB a +10 dB

⑭ **INPUT </>**

Seleziona la sorgente in ingresso che si desidera ascoltare.

⑮ **Controllo VOLUME**

Aumenta o riduce il livello di uscita dell'audio.

Display del pannello anteriore

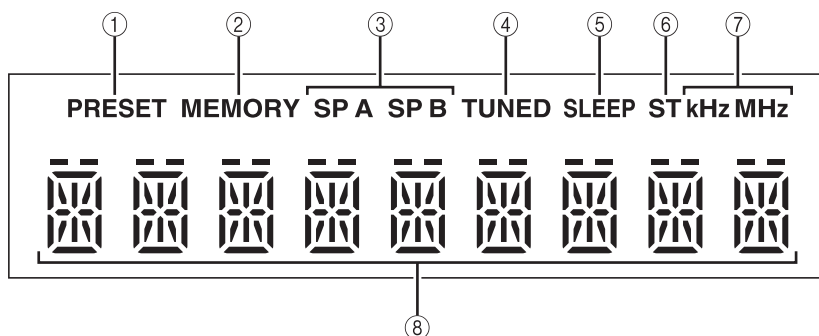

① Indicatore PRESET

Indicatore	Stato
si illumina	Richiamo in corso di una stazione radio preselezionata.
	Ricerca manuale in corso di una stazione FM/AM da registrare come preselezione.
lampeggia	Ricerca automatica in corso di stazioni FM da registrare come preselezioni.

② Indicatore MEMORY

Indicatore	Stato
si illumina	La registrazione di una stazione FM/AM come preselezione è stata completata.
lampeggia	Ricerca manuale in corso di una stazione FM/AM da registrare come preselezione.
	Ricerca automatica in corso di stazioni FM da registrare come preselezioni.

③ Indicatori SP (SPEAKERS) A/B

Si illuminano in base alla coppia di diffusori selezionata.

Entrambi gli indicatori si illuminano quando si selezionano entrambe le coppie di diffusori.

④ Indicatore TUNED

Si illumina quando la presente unità è sintonizzata su una stazione FM o AM con un segnale forte.

⑤ Indicatore SLEEP

Si illumina quando è attivata la funzione del timer di spegnimento (vedere a pagina 13).

⑥ Indicatore ST

Si illumina quando la presente unità è in modalità stereo e sta sintonizzando una stazione FM con una trasmissione stereo.

⑦ Indicatori kHz/MHz

Si illuminano in base alla frequenza della trasmissione corrente.

kHz: AM
MHz: FM

⑧ Display a informazioni multiple

Mostra le informazioni durante la regolazione o la modifica delle impostazioni.

Pannello posteriore

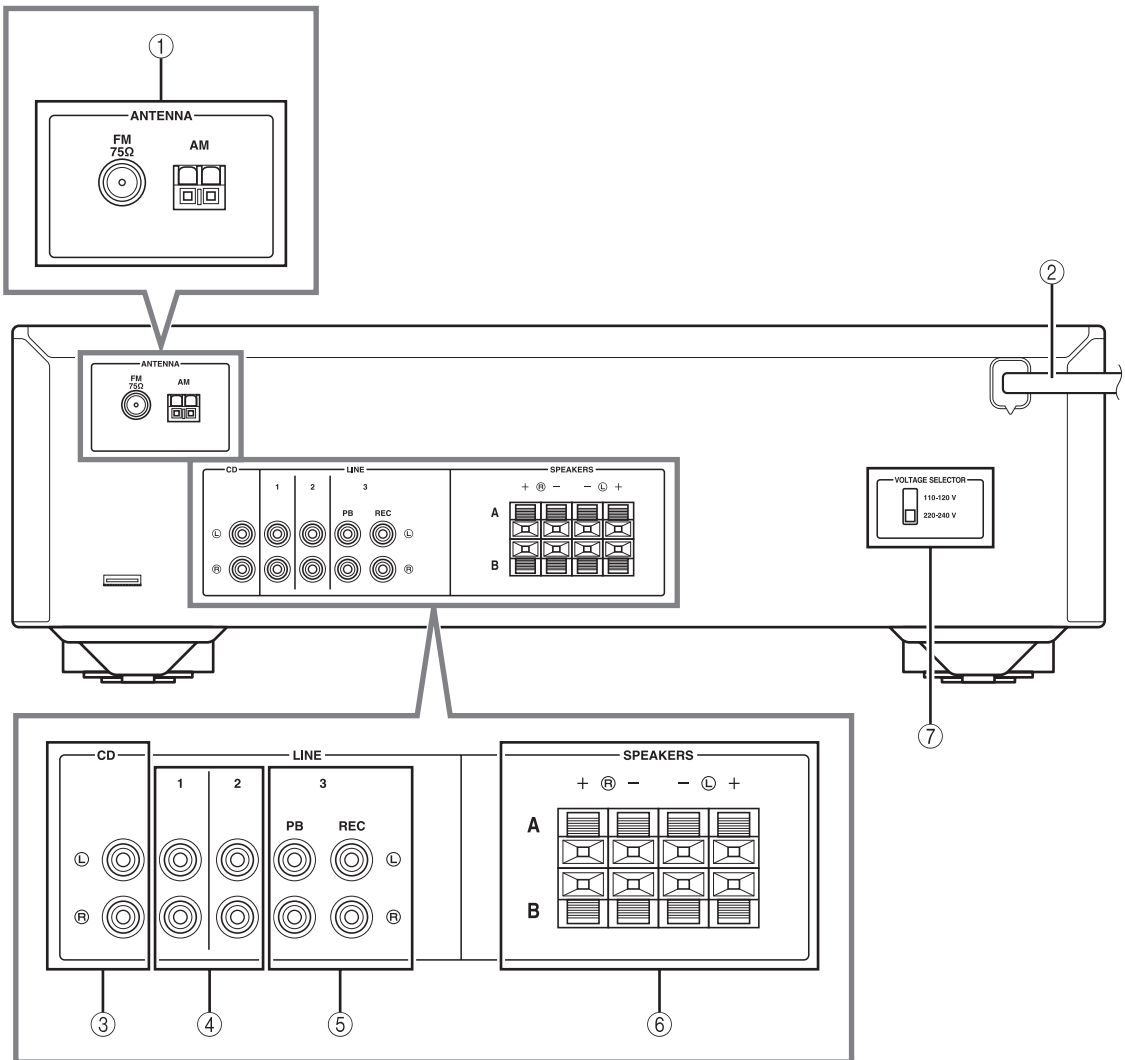

① Terminali ANTENNA

Utilizzati per collegare le antenne FM e AM (vedere a pagina 11).

② Cavo di alimentazione

Per il collegamento della presente unità a una presa elettrica CA (vedere a pagina 11).

③ Prese CD

Utilizzate per collegare un lettore CD (vedere a pagina 9).

④ Prese LINE 1-2

Utilizzate per collegare componenti audio (vedere a pagina 9).

⑤ Prese LINE 3

Prese PB (riproduzione)

Utilizzate per collegare le prese di uscita audio di un componente audio.

Prese REC (registrazione)

Utilizzate per collegare le prese di ingresso audio di un componente audio.

⑥ Terminali SPEAKERS

Utilizzati per collegare i diffusori (vedere a pagina 9).

⑦ VOLTAGE SELECTOR (Solo per il modello Generale)

Telecomando

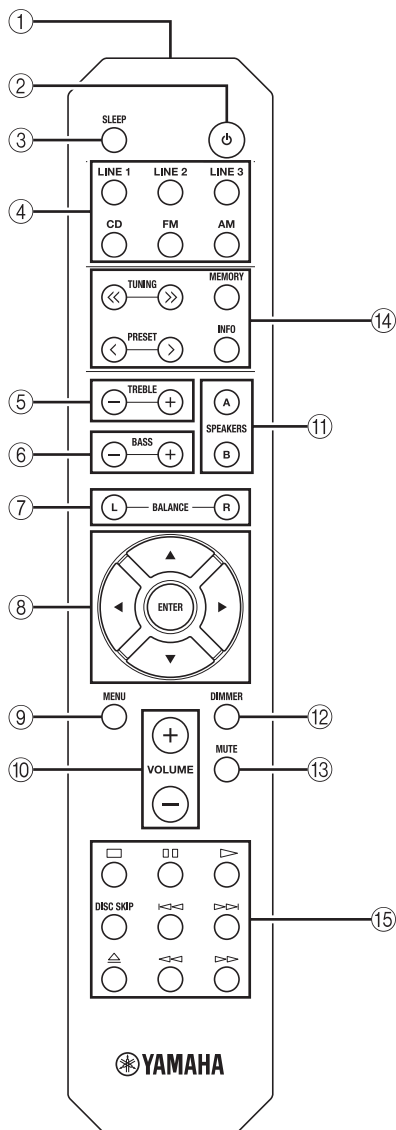

■ Controlli in comune

Le parti e i controlli seguenti possono essere utilizzati indipendentemente dalla sorgente in ingresso selezionata.

- ① **Trasmettitore dei segnali a infrarossi**
Invia i segnali a infrarossi.
- ② **⏻ (accensione)**
Accende la presente unità o la dispone in modalità standby.
- ③ **SLEEP**
Imposta il timer di spegnimento (vedere a pagina 13).
- ④ **Tasti di selezione degli ingressi**
Selezionano la sorgente in ingresso che si desidera ascoltare.
☼
• I nomi delle sorgenti in ingresso corrispondono ai nomi delle prese di collegamento sul pannello posteriore.
• Per selezionare TUNER come sorgente in ingresso utilizzando il telecomando, premere FM o AM.
- ⑤ **TREBLE +/-**
Aumenta o riduce la risposta alle alte frequenze.
Intervallo di controllo: da -10 dB a +10 dB
- ⑥ **BASS +/-**
Aumenta o riduce la risposta alle basse frequenze.
Intervallo di controllo: da -10 dB a +10 dB
- ⑦ **BALANCE L/R**
Regola il bilanciamento in uscita dell'audio sui diffusori di sinistra e di destra per compensare sbilanciamenti dell'audio.
Intervallo di controllo:

L +10	←	0	→	R +10
(+20 dB)		(al centro)		(+20 dB)
Il lato opposto del canale viene silenziato.			Il lato opposto del canale viene silenziato.	
- ⑧ **△ / ▽ / ◀ / ▶ / ENTER**
Seleziona e conferma le voci scelte nel menu delle opzioni (vedere a pagina 19).
- ⑨ **MENU**
Attiva/disattiva il menu delle opzioni (vedere a pagina 19).
- ⑩ **VOLUME +/-**
Aumenta o riduce il livello di uscita dell'audio.
- ⑪ **SPEAKERS A/B**
A ogni pressione di questi tasti, si attiva o disattiva la corrispondente coppia di diffusori collegata ai terminali SPEAKERS A e/o SPEAKERS B sul pannello posteriore (vedere a pagina 12).
- ⑫ **DIMMER**
Selezionare il livello di luminosità del display del pannello anteriore tra 3 livelli premendo ripetutamente questo tasto.
☼
• Questa impostazione viene mantenuta anche dopo lo spegnimento della presente unità.
• L'impostazione predefinita è la più luminosa.
- ⑬ **MUTE**
Silenzia l'emissione dell'audio. Premere di nuovo per riattivare l'emissione dell'audio al livello di volume precedente.

■ Controlli FM/AM

I tasti seguenti possono essere utilizzati quando si seleziona TUNER come sorgente in ingresso.

⑭ TUNING <</>>

Seleziona la frequenza di sintonizzazione (vedere a pagina 14).

PRESET </>

Seleziona una stazione FM/AM preselezionata (vedere a pagina 16).

MEMORY

Memorizza la stazione FM/AM corrente come preselezione (vedere a pagina 15).









INFO

Solo per il modello per l'Europa:
Commuta le informazioni visualizzate sul display del pannello anteriore (vedere a pagina 18).

■ Controlli per lettori CD Yamaha

È possibile utilizzare i tasti seguenti per controllare un lettore CD Yamaha.

⑮ Tasti di controllo per lettori CD Yamaha

	Arresta la riproduzione
	Mette in pausa la riproduzione
	Avvia la riproduzione
DISC SKIP	Passa al disco successivo in un lettore multi-CD
	Passa al brano precedente
	Passa al brano successivo
	Espelle il disco
	Fa tornare indietro velocemente la riproduzione
	Fa avanzare velocemente la riproduzione

Nota

Anche quando si utilizza un lettore CD Yamaha, alcuni componenti e funzioni potrebbero non essere disponibili. Per ulteriori informazioni, fare riferimento al manuale d'uso del componente utilizzato.

Uso del telecomando

■ Inserimento delle batterie

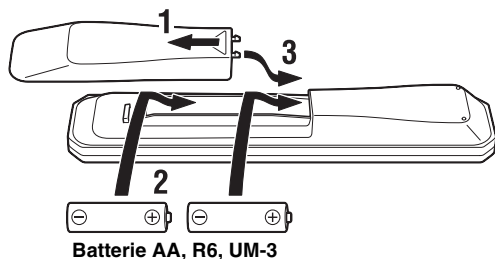

■ Raggio d'azione

Puntare il telecomando verso l'apposito sensore sulla presente unità e restare all'interno del raggio d'azione indicato di seguito.

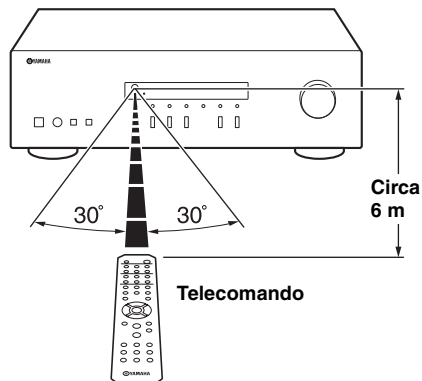

■ Note sul telecomando e sulle batterie

- L'area tra il telecomando e la presente unità deve essere libera da ostacoli di grandi dimensioni.
 - Fare attenzione a non versare acqua o altri liquidi sul telecomando.
 - Fare attenzione a non far cadere il telecomando.
 - Non lasciare o conservare il telecomando nelle seguenti condizioni:
 - in ubicazioni con umidità elevata, ad esempio in prossimità di un bagno
 - in ubicazioni con temperature elevate, ad esempio in prossimità di un radiatore o una stufa
 - in ubicazioni con temperature estremamente basse
 - in ubicazioni polverose
 - Qualora si noti una diminuzione del raggio d'azione del telecomando, sostituire tutte le batterie.
 - Se le batterie si scaricano, rimuoverle immediatamente dal telecomando, onde evitare esplosioni o fuoriuscite di liquido elettrolitico.
 - Qualora si rilevino fuoriuscite di liquido dalle batterie, rimuoverle e smaltirle immediatamente, facendo attenzione a non toccare il materiale fuoriuscito. Qualora il materiale fuoriuscito entri in contatto con la pelle o penetri negli occhi o in bocca, sciacquarlo via immediatamente e consultare un medico. Pulire accuratamente il vano batterie prima di installarne di nuove.
 - Non utilizzare insieme batterie usate e nuove. In caso contrario, è possibile che la durata delle batterie nuove si riduca, o che quelle usate perdano liquido elettrolitico.
 - Non utilizzare assieme tipi diversi di batterie (ad esempio batterie alcaline e al manganese). Batterie apparentemente simili potrebbero avere caratteristiche tecniche diverse.
 - Prima di inserire nuove batterie, pulire accuratamente il vano batterie.
 - Smaltire le batterie in conformità alle normative locali vigenti.
 - Tenere le batterie in un luogo fuori dalla portata dei bambini.
- Le batterie possono essere pericolose, qualora un bambino le metta in bocca.
- Se si prevede di non utilizzare la presente unità per un periodo di tempo prolungato, rimuovere le batterie dalla presente unità. In caso contrario, le batterie si scaricheranno, con la possibilità di provocare una perdita di liquido elettrolitico dalle batterie che potrebbe danneggiare la presente unità.

Collegamento di diffusori e componenti sorgenti

Assicurarsi di collegare le prese L (sinistra) a L, R (destra) a R, “+” a “+” e “-” a “-”. Qualora i collegamenti siano difettosi, i diffusori non emetteranno alcun suono; inoltre, qualora la polarità dei collegamenti dei diffusori sia errata, il suono risulterà innaturale e privo di bassi. Fare riferimento al manuale d’uso di ciascun componente utilizzato.

Assicurarsi di utilizzare cavi RCA per collegare i componenti audio.

ATTENZIONE

- Non collegare la presente unità o altri componenti alla fonte di alimentazione elettrica principale, finché non siano stati completati tutti i collegamenti tra i componenti.
- Non lasciare che cavi scoperti si tocchino tra loro o che entrino in contatto con le parti metalliche della presente unità. In caso contrario, si potrebbero danneggiare la presente unità e/o i diffusori.

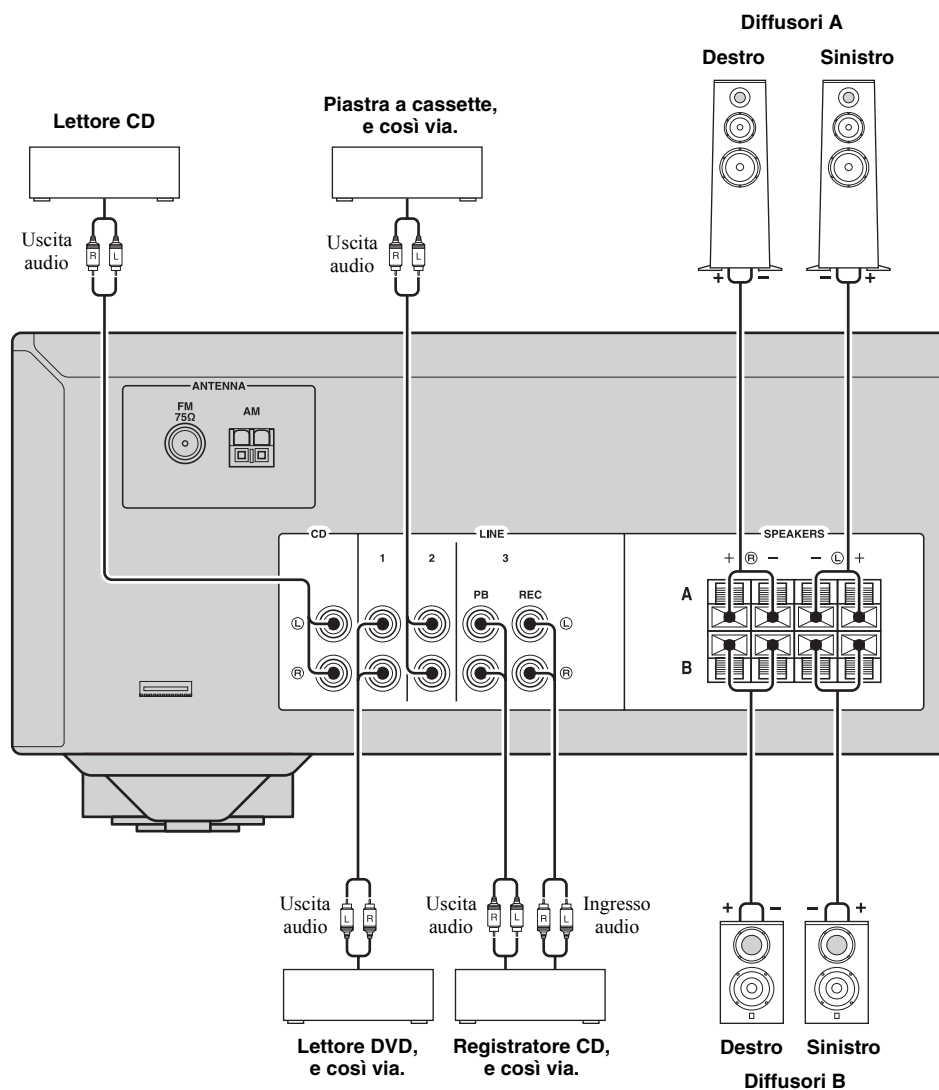

Prese REC

- Le prese REC inviano in uscita i segnali audio dell'ingresso correntemente selezionato (tranne quando è selezionato LINE 3).
- Le impostazioni relative al livello del volume, ai controlli di tono e al bilanciamento non producono alcun effetto sulle prese REC.

Collegamento dei cavi dei diffusori

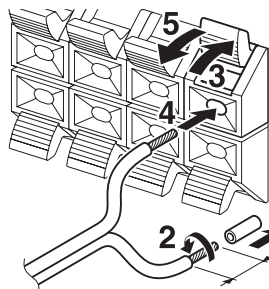

1 Rimuovere circa 10 mm di guaina isolante dall'estremità di ciascun cavo dei diffusori.

Nota

Quando si inseriscono i cavi dei diffusori negli appositi terminali, inserire solo le estremità scoperte di filo elettrico dei cavi dei diffusori. Qualora si inserisca un cavo ricoperto da guaina, il collegamento potrebbe risultare difettoso e potrebbe non essere possibile sentire l'audio.

ATTENZIONE

L'impedenza dei diffusori deve essere impostata come indicato di seguito.

Collegamento dei diffusori	Impedenza dei diffusori
SPEAKERS A oppure SPEAKERS B	8 Ω o superiore
SPEAKERS A e SPEAKERS B	16 Ω o superiore (tranne che per il modello per il Nordamerica)
Biamplificazione	8 Ω o superiore

Collegamento biamplicato

Il collegamento biamplicato separa la sezione dei woofer da quella combinata dei midrange e dei tweeter. Un diffusore compatibile con la biamplicazione dispone di quattro terminali a boccola. Questi due gruppi di terminali consentono di dividere il diffusore in due sezioni indipendenti. Mediante questi collegamenti, i driver per le medie e alte frequenze vengono collegati a un gruppo di terminali, e il driver per le basse frequenze a un altro gruppo di terminali.

Pannello posteriore

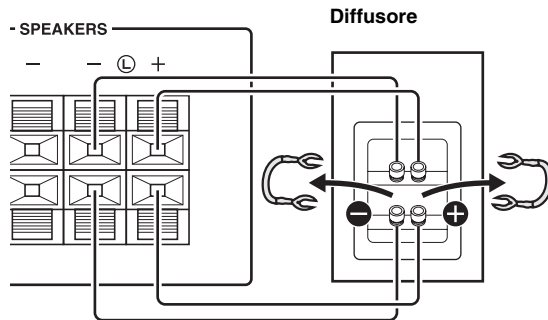

Collegare allo stesso modo l'altro diffusore al secondo gruppo di terminali.

Nota

Quando si eseguono collegamenti biamplicati, rimuovere i ponticelli o i cavi di messa in cortocircuito sul diffusore.



Per utilizzare collegamenti biamplicati, premere SPEAKERS A e SPEAKERS B in modo che entrambi gli indicatori SP A e B si illuminino sul display del pannello anteriore.

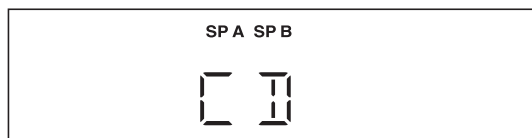
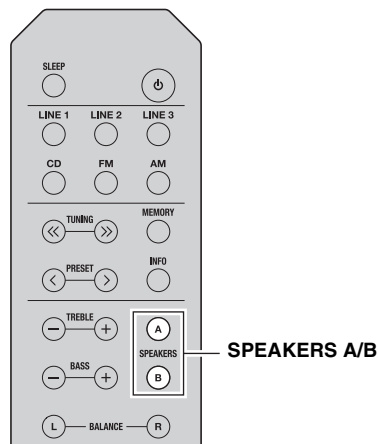

Collegamento delle antenne FM e AM

L'unità è fornita in dotazione di antenne interne per la ricezione di trasmissioni radio FM e AM. In generale, queste antenne dovrebbero fornire una potenza del segnale sufficiente. Collegare correttamente ciascuna antenna ai terminali designati.

Nota

Qualora la ricezione sia scadente, installare un'antenna esterna. Per informazioni relative alle antenne esterne, consultare il rivenditore o il centro di assistenza Yamaha più vicino.

Antenna FM esterna

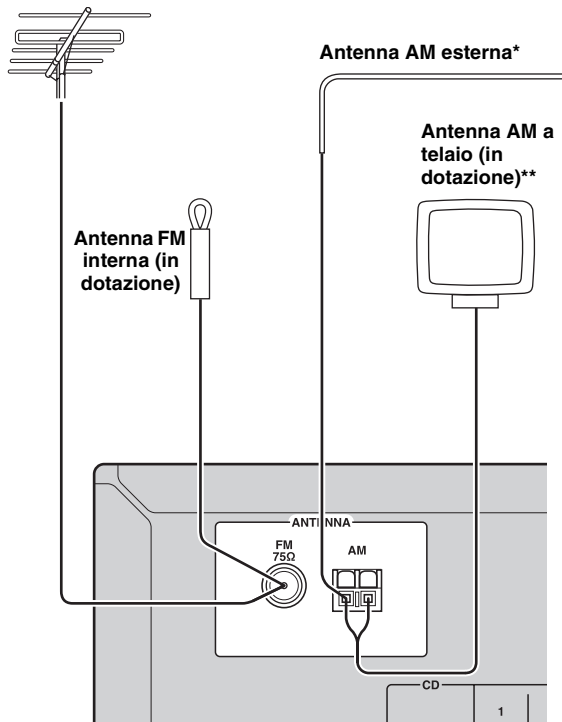

*Antenna AM esterna

Utilizzare un filo elettrico ricoperto da guaina in vinile lungo dai 5 ai 10 m allungato all'aperto da una finestra.

**Antenna AM a telaio (in dotazione)

- L'antenna AM a telaio dovrebbe essere sempre collegata, anche quando si utilizza un'antenna AM esterna.
- L'antenna AM a telaio dovrebbe essere collocata il più lontano possibile dalla presente unità.
- I fili dell'antenna AM non hanno polarità.

Montaggio dell'antenna AM a telaio

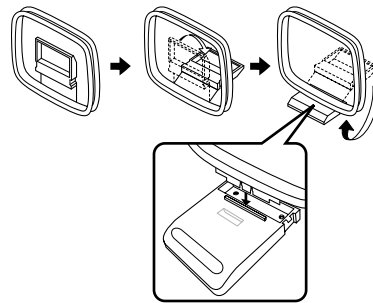

Collegamento del filo elettrico dell'antenna AM a telaio

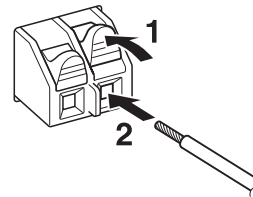

Collegamento del cavo di alimentazione

Collegare il cavo di alimentazione a una presa elettrica CA a muro solo dopo aver completato tutti gli altri collegamenti.

ATTENZIONE

Solo per il modello Generale:

Prima di collegare il cavo di alimentazione, accertarsi di aver impostato il VOLTAGE SELECTOR della presente unità in base alla tensione della rete elettrica locale. Un'impostazione errata del VOLTAGE SELECTOR potrebbe provocare un incendio e il danneggiamento della presente unità.

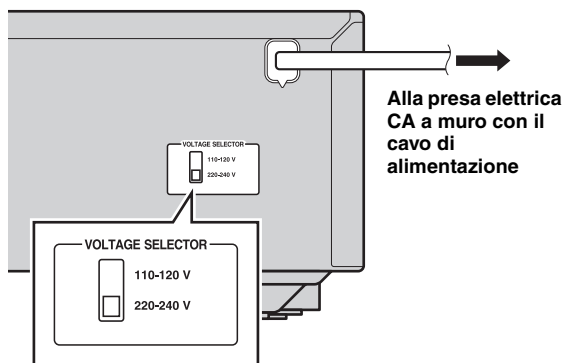

FUNZIONAMENTO DI BASE

RIPRODUZIONE

Riproduzione di una sorgente

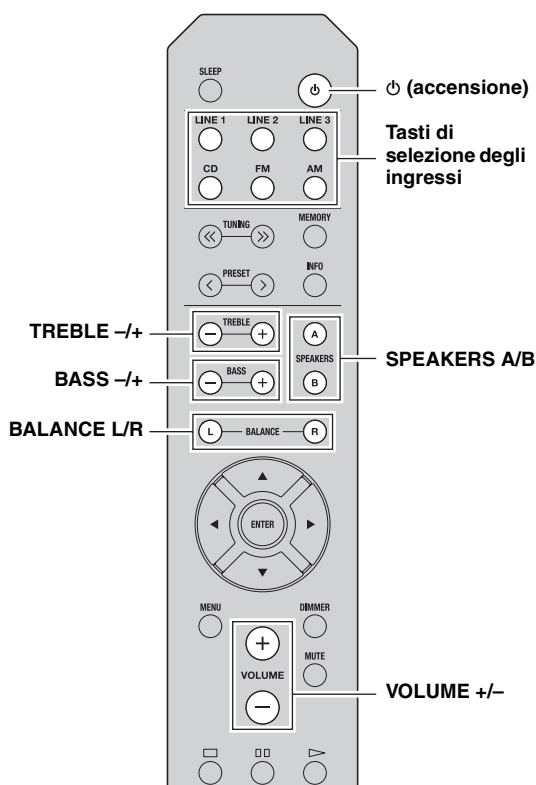

1 Per accendere la presente unità, premere **⏻ (accensione)**.

2 Per selezionare la sorgente in ingresso desiderata, premere uno dei tasti di selezione degli ingressi.

3 Premere **SPEAKERS A** e/o **SPEAKERS B** per selezionare il diffusore o i diffusori desiderati.

Note

- Quando una coppia di diffusori è collegata mediante collegamenti in biamplificazione, oppure quando si utilizzano due coppie di diffusori contemporaneamente (A e B), assicurarsi che entrambi gli indicatori (SP A ed SP B) siano visualizzati sul display del pannello anteriore.
- Quando si intende ascoltare con le cuffie, disattivare i diffusori.

4 Riprodurre la sorgente.

5 Premere **VOLUME +/-** per regolare il livello di uscita del suono.



È possibile regolare la qualità dei toni utilizzando **BASS -/+** e **TREBLE -/+**, nonché il bilanciamento del suono tra il lato sinistro e quello destro utilizzando **BALANCE L/R** (vedere a pagina 6).

6 Al termine dell'ascolto, premere **⏻ (accensione)** per impostare la presente unità sulla modalità **standby**.

Per riaccendere l'unità, premere **⏻ (accensione)**.



- È anche possibile utilizzare i pulsanti o le manopole sul pannello anteriore, qualora abbiano nomi identici o simili a quelli sul telecomando.
- Per la registrazione, vedere a pagina 5.

Utilizzo del timer di spegnimento

Utilizzare questa funzione per disporre automaticamente la presente unità sulla modalità standby dopo un determinato periodo di tempo. Il timer di spegnimento è utile quando si intende addormentarsi mentre la presente unità sta riproducendo o registrando una sorgente.

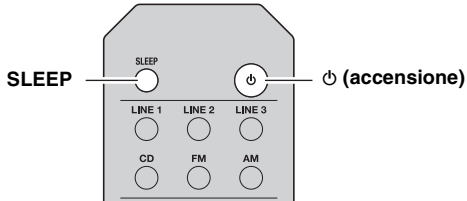

Premere ripetutamente SLEEP per impostare l'intervallo di tempo prima che la presente unità si disponga in modalità standby.

A ogni pressione di SLEEP, l'indicazione sul display del pannello anteriore cambia ciclicamente come mostrato di seguito.

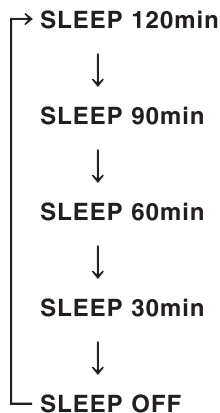

L'indicatore SLEEP lampeggia durante l'impostazione dell'intervallo di tempo per il timer di spegnimento.



Se il timer di spegnimento è impostato, l'indicatore SLEEP si illumina sul display del pannello anteriore.



Per annullare il timer di spegnimento, effettuare una delle operazioni seguenti:

- Selezionare "SLEEP OFF".
- Impostare la presente unità sulla modalità standby.

SINTONIZZAZIONE FM/AM

Note

- Le frequenze radio variano a seconda della nazione o dell'area geografica in cui si utilizza la presente unità. Le illustrazioni del display del pannello anteriore mostrate nella presente sezione sono basate sul modello per l'Europa.
- Solo per i modelli per l'Asia e Generale:
Accertarsi di impostare l'incremento della frequenza del sintonizzatore in base allo spazio che separa le frequenze nella propria area geografica, prima di sintonizzare una stazione radio (vedere a pagina 19).

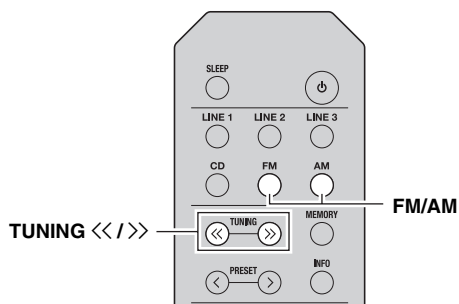

1 Premere FM/AM per selezionare TUNER come sorgente in ingresso, quindi selezionare la banda.

2 Tenere premuto TUNING <</> per iniziare la sintonizzazione.

Premere >> per sintonizzare una frequenza più alta.
Premere << per sintonizzare una frequenza più bassa.
Quando la presente unità sintonizza una stazione, l'indicatore TUNED si illumina sul display del pannello anteriore.

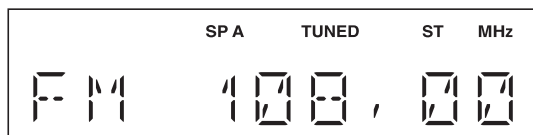

Nota

Qualora la ricerca della sintonizzazione non si arresti alla stazione desiderata, a causa della debolezza dei segnali della stazione, premere ripetutamente TUNING <</> per sintonizzare la stazione desiderata.



È anche possibile utilizzare i pulsanti sul pannello anteriore, qualora abbiano nomi identici o simili a quelli sul telecomando.

Miglioramento della ricezione FM

Qualora il segnale di una stazione radio sia debole e la qualità audio non sia buona, impostare la modalità di ricezione della banda FM sulla modalità mono per migliorare la ricezione.

Pannello anteriore

Premere FM MODE, quindi accertarsi che l'indicatore ST sia spento (vedere a pagina 4).

Telecomando

Accedere a FM MODE dal menu delle opzioni per selezionare MONO (modalità mono) (vedere a pagina 19).

Uso delle funzioni relative alle preselezioni

È possibile memorizzare un massimo di 40 stazioni radio come preselezioni. Una volta memorizzate le stazioni, è possibile sintonizzarle facilmente richiamando le preselezioni.

Preselezione automatica delle stazioni (solo per le stazioni FM)

È possibile memorizzare automaticamente le stazioni FM che hanno segnali forti.

Note

- Qualora si memorizzi una stazione sul numero di una preselezione su cui sia già stata memorizzata una stazione, la stazione memorizzata in precedenza viene sovrascritta.
- Qualora la stazione che si desidera memorizzare abbia un segnale debole, premere ripetutamente TUNING <</> per sintonizzare la stazione desiderata.
- Solo per il modello per l'Europa:
È possibile preselezionare automaticamente solo le stazioni che trasmettono utilizzando lo standard Radio Data System.



Le stazioni FM memorizzate come preselezioni mediante la funzione di memorizzazione automatica delle preselezioni vengono ricevute in stereo.

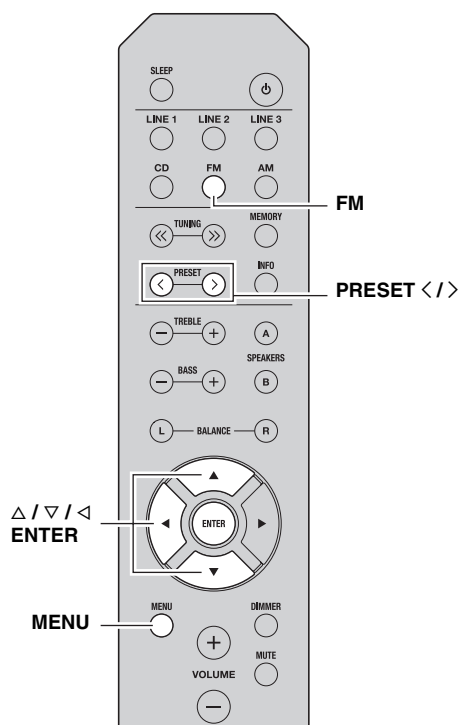

1 Premere FM per selezionare TUNER come sorgente in ingresso.

2 Premere MENU per accedere al menu delle opzioni.

Viene visualizzato il menu delle opzioni per TUNER (vedere a pagina 19).

3 Premere Δ / ∇ per selezionare "AUTO PRESET", quindi premere ENTER.

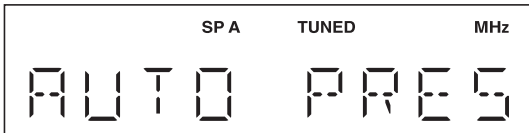

L'unità avvia la ricerca sulla banda FM circa 3 secondi dopo, incrementando la frequenza a partire da quella più bassa.



- Prima dell'inizio della ricerca, è possibile specificare il primo numero di preselezione da utilizzare premendo PRESET \langle / \rangle o Δ / ∇ .
- Per annullare la ricerca, premere \triangleleft .

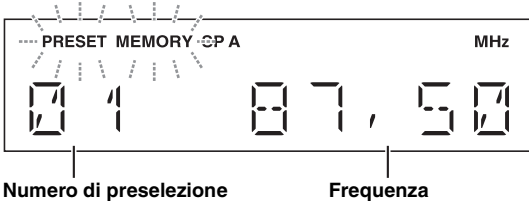

Quando viene trovata una stazione da preselezionare, le informazioni vengono visualizzate sul display del pannello anteriore, come illustrato nella figura sopra. Al termine della ricerca viene visualizzato "FINISH", quindi il display torna al menu delle opzioni. Per riportare il display allo stato originale, premere MENU.

■ Preselezione manuale delle stazioni

È possibile memorizzare manualmente le stazioni radio desiderate.

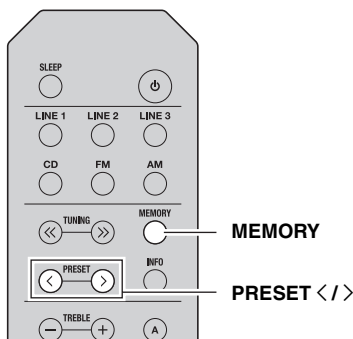

1 Sintonizzarsi sulla stazione FM/AM desiderata.

Per le istruzioni sulla sintonizzazione, vedere a pagina 14.

2 Premere MEMORY.

Sul display del pannello anteriore viene visualizzato brevemente "MANUAL PRESET", seguito dal numero di preselezione su cui verrà memorizzata la stazione.

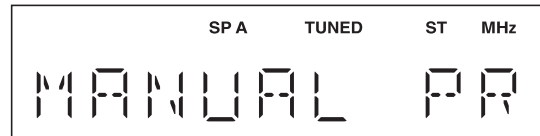

Tenendo premuto MEMORY per più di 2 secondi, è possibile saltare i passi seguenti e memorizzare automaticamente la stazione selezionata su un numero di preselezione disponibile (vale a dire il numero successivo all'ultimo numero di preselezione utilizzato).

3 Premere PRESET \langle / \rangle per selezionare il numero di preselezione su cui verrà memorizzata la stazione.

Quando si seleziona un numero di preselezione su cui non è memorizzata alcuna stazione, viene visualizzato "EMPTY". Quando si seleziona un numero di preselezione su cui è già stata memorizzata una stazione, viene visualizzata la frequenza di tale stazione.

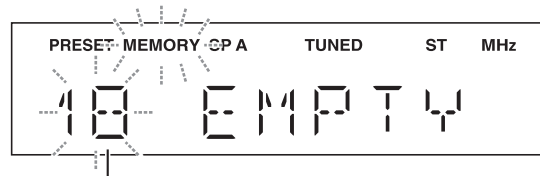

Numero di preselezione

4 Premere MEMORY.

Al termine della memorizzazione, il display torna allo stato originale.



- Per annullare la memorizzazione, commutare l'ingresso o la banda, oppure non eseguire alcuna operazione per circa 30 secondi.
- È anche possibile preselezionare manualmente le stazioni premendo i pulsanti sul pannello anteriore che hanno nomi identici a quelli sul telecomando.

■ Richiamo di una stazione preselezionata

È possibile richiamare le stazioni preselezionate che sono state memorizzate mediante la preselezione automatica o manuale.

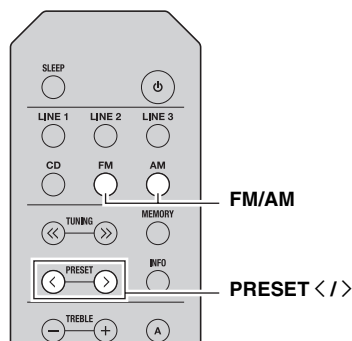

1 Premere FM/AM per selezionare TUNER come sorgente in ingresso.

2 Premere PRESET </> per selezionare un numero di preselezione.



- I numeri delle preselezioni su cui non è memorizzata alcuna stazione vengono saltati.
- Qualora sulla presente unità non siano presenti stazioni preselezionate, viene visualizzato "NO PRESET".
- Qualora i segnali delle stazioni che si desidera richiamare siano deboli, provare a sintonizzare una stazione manualmente.
- È anche possibile richiamare una stazione preselezionata premendo PRESET </> sul pannello anteriore.

■ Cancellazione di una stazione preselezionata

Per cancellare una stazione preselezionata, attenersi alla procedura seguente.

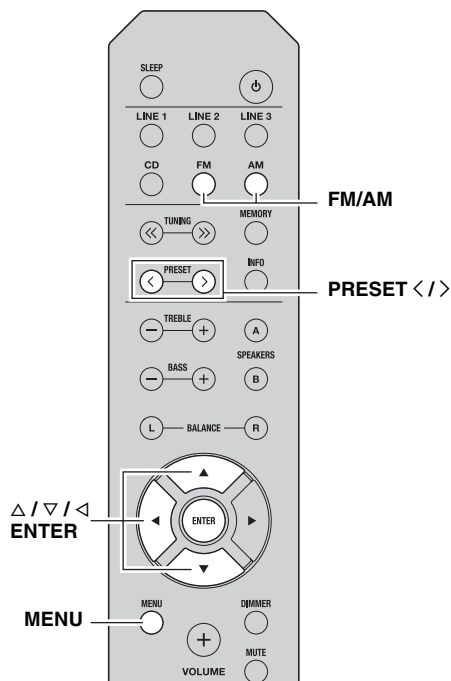

1 Premere FM/AM per selezionare TUNER come sorgente in ingresso.

2 Premere MENU per accedere al menu delle opzioni.

Viene visualizzato il menu delle opzioni per TUNER (vedere a pagina 19).

3 Premere Δ / ∇ per selezionare "CLEAR PRESET", quindi premere ENTER.

4 Selezionare il numero della stazione preselezionata desiderata, premendo ripetutamente Δ / ∇ .

Il numero della stazione preselezionata lampeggia sul display del pannello anteriore.

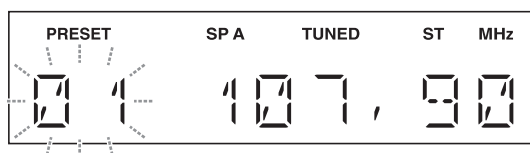

- In alternativa, è anche possibile utilizzare PRESET </>.
- Per annullare l'operazione di cancellazione della stazione preselezionata, premere \triangleleft , oppure non eseguire alcuna operazione sull'unità per circa 30 secondi.

5 Premere di nuovo ENTER per confermare.

“CLEARED” viene visualizzato sul display del pannello anteriore. Quindi, sul display del pannello anteriore viene mostrata un'altra stazione preselezionata. Quando non sono presenti ulteriori stazioni preselezionate, viene visualizzato “NO PRESET”, quindi il display torna al menu delle opzioni.

Per riportare il display allo stato originale, premere MENU.

■ **Cancellazione di tutte le stazioni preselezionate**

Per cancellare tutte le stazioni preselezionate, attenersi alla procedura seguente.

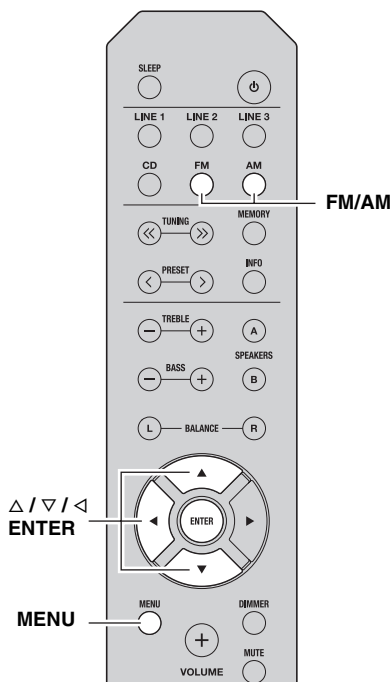
**1 Premere FM/AM per selezionare TUNER come sorgente in ingresso.****2 Premere MENU per accedere al menu delle opzioni.**

Viene visualizzato il menu delle opzioni per TUNER (vedere a pagina 19).

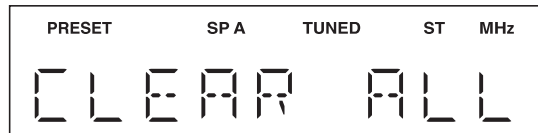
3 Premere Δ / ∇ per selezionare “CLEAR ALL PRESET”, quindi premere ENTER.

Per annullare l'operazione e tornare al menu delle opzioni, premere \triangleleft .

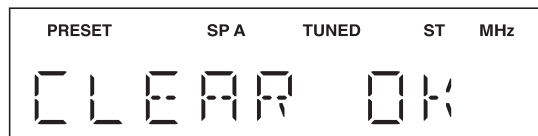
4 Premere Δ / ∇ per selezionare “CLEAR OK”, quindi premere ENTER.

Per annullare senza cancellare le preselezioni, selezionare “CLEAR NO”.

Dopo la cancellazione di tutte le preselezioni, sul display viene visualizzato “CLEARED”, quindi la visualizzazione torna al menu delle opzioni.

Per riportare il display allo stato originale, premere MENU.

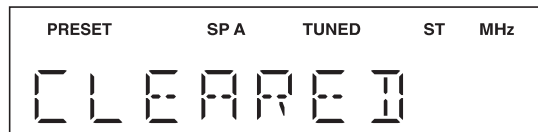

Ricezione delle informazioni Radio Data System (Solo per il modello per l'Europa)

Il Radio Data System è un sistema di trasmissione dati utilizzato dalle stazioni FM di molte nazioni.

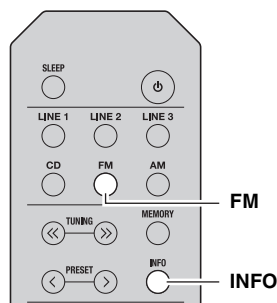

- 1** Premere FM per selezionare TUNER come sorgente in ingresso.
- 2** Sintonizzare la stazione di trasmissione Radio Data System desiderata.
- 3** Premere ripetutamente INFO per selezionare la modalità di visualizzazione Radio Data System desiderata.

Scelta	Descrizione
Frequenza	La presente unità visualizza la frequenza della stazione selezionata.
Servizio programma	Impostazione predefinita. La presente unità visualizza il nome del programma Radio Data System correntemente ricevuto.
Tipo di programma	La presente unità visualizza il tipo di programma Radio Data System correntemente ricevuto.
Testo radio	La presente unità visualizza informazioni relative al programma Radio Data System correntemente ricevuto.
Orario orologio	La presente unità visualizza l'ora correntemente ricevuta.

Quando si seleziona Tipo di programma, è possibile visualizzare i tipi di programma seguenti.

Tipo di programma	Descrizione
NEWS	Notiziari
AFFAIRS	Attualità
INFO	Informazioni generali
SPORT	Sport
EDUCATE	Educazione
DRAMA	Teatro
CULTURE	Cultura
SCIENCE	Scienza
VARIED	Programmi di intrattenimento
POP M	Musica pop
ROCK M	Musica rock
EASY M	Musica leggera
LIGHT M	Musica classica "leggera"
CLASSICS	Musica classica impegnata
OTHER M	Altri generi musicali

FUNZIONAMENTO AVANZATO

IMPOSTAZIONE DEL MENU DELLE OPZIONI PER CIASCUNA SORGENTE IN INGRESSO

Il menu delle opzioni consente di configurare svariate impostazioni per ciascuna sorgente in ingresso, e di richiamare tali impostazioni ogni volta che si seleziona una sorgente in ingresso.



1 Per selezionare la sorgente in ingresso desiderata, premere uno dei tasti di selezione degli ingressi.

2 Premere MENU.

3 Premere Δ / ▽ per selezionare la voce di menu desiderata, quindi premere ENTER.

4 Premere Δ / ▽ per modificare le impostazioni.



- Per alcune voci di menu, è necessario premere ENTER per salvare la nuova impostazione.

- Per tornare alla schermata in cui è possibile selezionare le voci di menu, premere ◀.

5 Per uscire dal menu delle opzioni, premere MENU.

Voci del menu delle opzioni

Le voci di menu disponibili variano a seconda della sorgente in ingresso selezionata.

Voce del menu	Descrizione
MAX VOL	Imposta il livello di volume massimo, onde evitare che il volume venga aumentato per errore al di sopra di un determinato livello. Gamma regolabile: da 01 a 99, MAX*
INITIAL VOLUME (INIT VOL)	Imposta il volume applicato quando si accende la presente unità. Quando questo parametro è impostato su "OFF", viene applicato il livello del volume impostato quando la presente unità è stata disposta in standby. Gamma regolabile: OFF*, MUTE, da 01 a 99, MAX
TUNER STEP (TUNER STP) Solo per i modelli per l'Asia e Generale	Imposta l'incremento della frequenza del sintonizzatore. Scelte: AM10/FM100, AM9/FM50*
FM MODE	Cambia la modalità di ricezione delle onde radio FM (vedere a pagina 14). Scelte: STEREO*, MONO
AUTO PRESET (A, PREST)	Rileva automaticamente le stazioni radio FM e le memorizza come stazioni preselezionate (vedere a pagina 14).
CLEAR PRESET (C, PREST)	Cancella una stazione preselezionata selezionata (vedere a pagina 16).
CLEAR ALL PRESET (C, A, PREST)	Cancella tutte le stazioni preselezionate (vedere a pagina 17).
AUTO POWER STANDBY (AUTO STBY)	Imposta automaticamente la presente unità sulla modalità standby, qualora non si effettui alcuna operazione entro il tempo specificato. Scelte: OFF/2H/4H/8H*/12H



Le impostazioni predefinite sono contrassegnate dal simbolo “*”.

INFORMAZIONI AGGIUNTIVE

RISOLUZIONE DEI PROBLEMI

Qualora la presente unità non funzioni correttamente, fare riferimento alla tabella seguente. Qualora il problema riscontrato non sia presente nell'elenco o le istruzioni seguenti non siano di aiuto, impostare la presente unità sulla modalità standby, disconnettere il cavo di alimentazione e contattare il rivenditore o il centro di assistenza Yamaha autorizzati più vicini.

■ Problemi di carattere generale

Problema	Causa	Misura correttiva	Vedere a pagina
L'unità non si accende.	Il cavo di alimentazione non è collegato o la spina non è inserita completamente.	Collegare saldamente il cavo di alimentazione.	—
	L'impostazione dell'impedenza del diffusore collegato è troppo bassa.	Utilizzare un diffusore o diffusori con impedenza appropriata.	10
	Il circuito di protezione si è attivato a causa di un cortocircuito, e così via.	Verificare che i cavi dei diffusori non si tocchino, quindi riaccendere la presente unità.	9
	L'unità è stata esposta a una forte scarica elettrica esterna (ad esempio un fulmine o una forte elettricità statica).	Impostare la presente unità in modalità standby, scollegare il cavo di alimentazione, ricollegarlo dopo 30 secondi, quindi utilizzare l'unità normalmente.	—
Audio assente	Collegamenti errati dei cavi in ingresso o in uscita.	Collegare correttamente i cavi. Qualora il problema persista, i cavi potrebbero essere difettosi.	9
	Non è stata selezionata alcuna sorgente in ingresso valida.	Selezionare una sorgente in ingresso valida premendo uno dei tasti di selezione degli ingressi sul telecomando (INPUT <1/> o FM/AM sul pannello anteriore).	12
	Gli interruttori SPEAKERS A/B non sono impostati correttamente.	Attivare l'interruttore SPEAKERS A o SPEAKERS B corrispondente.	12
	I collegamenti dei diffusori non sono fissati saldamente.	Fissare saldamente i collegamenti.	9
	L'uscita è stata silenziata.	Disattivare la funzione di silenziamento.	6
	L'impostazione dei parametri MAX VOL o INITIAL VOLUME è troppo bassa.	Impostare un valore più elevato.	19
	Il componente corrispondente alla sorgente in ingresso selezionata è spento o non è in riproduzione.	Accendere il componente e assicurarsi che sia in riproduzione.	—
Il suono si interrompe all'improvviso.	Il circuito di protezione si è attivato a causa di un cortocircuito, e così via.	Verificare che i cavi dei diffusori non si tocchino, quindi riaccendere la presente unità.	9
	La presente unità si è riscaldata troppo.	Verificare che le feritoie sul pannello superiore non siano ostruite.	—
	La funzione AUTO POWER STANDBY o SLEEP ha disposto la presente unità sulla modalità standby.	Modificare l'impostazione AUTO POWER STANDBY su un valore più lungo o su OFF dal menu delle opzioni premendo MENU.	19
Si riesce a sentire un solo diffusore.	Collegamenti dei cavi errati.	Collegare correttamente i cavi. Qualora il problema persista, i cavi potrebbero essere difettosi.	9
	Impostazione errata per la funzione BALANCE L/R.	Impostare la funzione BALANCE L/R sulla posizione appropriata.	6
Il suono è carente nei bassi e privo di ambianza.	I poli + e - dei cavi sono stati collegati invertiti sull'amplificatore o sui diffusori.	Collegare i poli dei diffusori rispettando le fasi + e - corrette.	9
Si sente un ronzio.	Collegamenti dei cavi errati.	Collegare saldamente gli spinotti audio. Qualora il problema persista, i cavi potrebbero essere difettosi.	9
Non si riesce ad aumentare il livello del volume, oppure il suono è distorto.	Il componente collegato alle prese LINE 3 PB/REC della presente unità è spento.	Accendere il componente.	—

Problema	Causa	Misura correttiva	Vedere a pagina
La qualità del suono peggiora durante l'ascolto con le cuffie collegate a un lettore CD collegato alla presente unità.	La presente unità è stata disposta sulla modalità standby.	Accendere la presente unità.	12
Il telecomando non funziona correttamente.	Distanza eccessiva o angolazione errata.	Il telecomando può operare entro un raggio d'azione massimo di 6 m e con un'angolazione massima di 30 gradi fuori asse rispetto al pannello anteriore.	8
	La luce solare o una fonte di illuminazione diretta (da una lampada a fluorescenza a inverter, e così via) colpisce il sensore a infrarossi dell'unità.	Riposizionare la presente unità.	—
	Le batterie sono quasi esaurite.	Sostituire le batterie.	8
Non si riesce a far funzionare il proprio lettore CD con il telecomando.	Il telecomando non supporta il lettore CD.	Consultare il manuale d'uso in dotazione con il lettore CD.	—
“OVER HEAT” viene visualizzato sul display del pannello anteriore.	La presente unità si è riscaldata troppo.	Verificare che le feritoie sul pannello superiore non siano ostruite.	—
“CHECK SP” viene visualizzato sul display del pannello anteriore.	I cavi dei diffusori sono in cortocircuito.	Attorcigliare con forza le estremità scoperte di filo elettrico dei cavi dei diffusori, quindi collegarle correttamente alla presente unità e ai diffusori.	—

■ **Sintonizzatore**

Problema		Causa	Misura correttiva	Vedere a pagina
FM	La ricezione stereo in FM è disturbata.	Le caratteristiche specifiche della trasmissione stereo in FM ricevuta potrebbero causare questo problema, qualora l'emittente sia troppo lontana o la ricezione dell'antenna sia scadente.	Controllare i collegamenti dell'antenna. Provare a utilizzare un'antenna FM direzionale di alta qualità.	11
			Passare alla modalità mono.	14
	Il segnale è distorto e non si riesce a ottenere una ricezione chiara neppure con una buona antenna FM.	Sono presenti interferenze dovute a percorsi multipli.	Regolare la posizione dell'antenna in modo da eliminare le interferenze da percorsi multipli.	—
	Non si riesce a sintonizzare automaticamente la stazione desiderata.	Il segnale è troppo debole.	Provare a utilizzare un'antenna FM direzionale di alta qualità. Provare a eseguire la sintonizzazione manuale.	11 14
FM/AM	Viene visualizzato il messaggio "NO PRESET".	Non è stata memorizzata alcuna stazione preselezionata.	Memorizzare le stazioni che si desidera ascoltare come stazioni preselezionate, prima dell'uso.	14
AM	Non si riesce a sintonizzare automaticamente la stazione desiderata.	Il segnale è debole o i collegamenti dell'antenna sono allentati.	Serrare i collegamenti dell'antenna AM a telaio e orientare quest'ultima in modo da ottenere una ricezione ottimale. Provare a eseguire la sintonizzazione manuale.	— 14
	La preselezione automatica delle stazioni radio non funziona.	La preselezione automatica delle stazioni radio non è disponibile per le stazioni AM.	Utilizzare la preselezione manuale delle stazioni radio.	15
	Si sentono crepitii e sibili continui.	I rumori possono essere causati da fulmini, lampade a fluorescenza, motori, termostati o altri apparecchi elettrici.	Provare a utilizzare un'antenna esterna e un cavo di messa a terra. Questo può essere utile entro certi limiti, tuttavia è difficile eliminare totalmente il rumore.	—
	Si sentono ronzii e sibili.	Si sta utilizzando un televisore nelle vicinanze.	Allontanare la presente unità dal televisore.	—

CARATTERISTICHE TECNICHE

SEZIONE AUDIO

- Potenza di uscita RMS minima (8 Ω, da 40 Hz a 20 kHz, con 0,2% di THD)
 - [Modelli per il Nordamerica, Generale, per l'Australia e per l'Europa] 100 W + 100 W
 - [Modello per l'Asia] 85 W + 85 W
- Sensibilità in ingresso/Impedenza in ingresso (1 kHz, 100 W/8 Ω) CD, e così via 500 mV/47 kΩ
- Livello in uscita/Impedenza in uscita CD, e così via (segnale in ingresso a 1 kHz, 500 mV)
 - REC 500 mV/2,2 kΩ
 - CD, e così via (segnale in ingresso a 1 kHz, 500 mV, 8 Ω)
 - PHONES 470 mV/470 Ω
- Risposta in frequenza CD, e così via (da 20 Hz a 20 kHz) 0 ± 0,5 dB CD, e così via (da 10 Hz a 100 kHz) 0 ± 3,0 dB
- Distorsione armonica totale (THD) da CD, e così via, a SPEAKERS (da 20 Hz a 20 kHz, 50 W, 8 Ω) 0,2% o inferiore
- Rapporto segnale/rumore (rete IHF-A) CD, e così via (500 mV con ingresso in corto) 100 dB o superiore
- Rumore residuo (rete IHF-A) 70 μV
- Caratteristiche dei controlli di tono
 - BASS
 - Potenziamento/Taglio (50 Hz) ±10 dB
 - TREBLE
 - Potenziamento/Taglio (20 kHz) ±10 dB

SEZIONE FM

- Gamma di sintonizzazione
 - [Modello per il Nordamerica] Da 87,5 a 107,9 MHz
 - [Modelli per l'Asia e Generale] Da 87,5 a 107,9 MHz/Da 87,50 a 108,00 MHz
 - [Modelli per l'Australia e l'Europa] da 87,50 a 108,00 MHz

- Soglia di sensibilità 50 dB (IHF, a 1 kHz, 100% MOD.)
 - Mono 3,0 μV (20,8 dBf)
- Rapporto segnale/rumore (IHF)
 - Mono/Stereo 72 dB/70 dB
- Distorsione armonica (a 1 kHz)
 - Mono/Stereo 0,3%/0,5%
- Ingresso per antenna 75 Ω, sbilanciato

SEZIONE AM

- Gamma di sintonizzazione
 - [Modello per il Nordamerica] Da 530 a 1710 kHz
 - [Modelli per l'Asia e Generale] Da 530 a 1710 kHz/Da 531 a 1611 kHz
 - [Modelli per l'Australia e l'Europa] Da 531 a 1611 kHz

DATI GENERALI

- Alimentazione
 - [Modello per il Nordamerica] 120 V CA, 60 Hz
 - [Modello Generale] 110-120/220-240 V CA, 50/60 Hz
 - [Modello per l'Australia] 240 V CA, 50 Hz
 - [Modello per l'Europa] 230 V CA, 50 Hz
 - [Modello per l'Asia] 220-240 V CA, 50/60 Hz
- Assorbimento
 - [Modelli per il Nordamerica, Generale, per l'Australia e per l'Europa] 175 W
 - [Modello per l'Asia] 140 W
- Assorbimento in standby
 - [Modelli per il Nordamerica, l'Australia, l'Europa e l'Asia] 0,5 W o inferiore
- Dimensioni (L × A × P) 435 × 141 × 322 mm
- Peso 6,7 kg

* Le caratteristiche tecniche sono soggette a modifica senza preavviso.

Informazioni per gli utenti sulla raccolta e lo smaltimento di vecchia attrezzatura e batterie usate



Questi simboli sui prodotti, sull'imballaggio, e/o sui documenti che li accompagnano significano che i prodotti e le batterie elettriche e elettroniche non dovrebbero essere mischiati con i rifiuti domestici generici.

Per il trattamento, recupero e riciclaggio appropriati di vecchi prodotti e batterie usate, li porti, prego, ai punti di raccolta appropriati, in accordo con la Sua legislazione nazionale e le direttive 2002/96/CE e 2006/66/CE.



Smaltendo correttamente questi prodotti e batterie, Lei aiuterà a salvare risorse preziose e a prevenire alcuni potenziali effetti negativi sulla salute umana e l'ambiente, che altrimenti potrebbero sorgere dal trattamento improprio dei rifiuti.

Per ulteriori informazioni sulla raccolta e il riciclaggio di vecchi prodotti e batterie, prego contatti la Sua amministrazione comunale locale, il Suo servizio di smaltimento dei rifiuti o il punto vendita dove Lei ha acquistato gli articoli.



[Informazioni sullo smaltimento negli altri Paesi al di fuori dell'Unione europea]

Questi simboli sono validi solamente nell'Unione europea. Se Lei desidera disfarsi di questi articoli, prego contatti le Sue autorità locali o il rivenditore e richieda la corretta modalità di smaltimento.

Pb

Noti per il simbolo della batteria (sul fondo due esempi di simbolo):

È probabile che questo simbolo sia usato in combinazione con un simbolo chimico. In questo caso è conforme al requisito stabilito dalla direttiva per gli elementi chimici contenuti.

PRECAUCIÓN: LEA LAS INDICACIONES SIGUIENTES ANTES DE UTILIZAR ESTE APARATO.

- 1 Para asegurar el mejor rendimiento de este aparato, lea atentamente este manual. Y luego guárdelo en un lugar seguro para poder consultarlo en el futuro en caso de ser necesario.
- 2 Instale este sistema de sonido en un lugar bien ventilado, fresco, seco y limpio, y alejado de la luz solar directa, fuentes de calor, vibración, polvo, humedad y/o frío. Para garantizar una ventilación correcta deberán existir las siguientes distancias mínimas alrededor de la unidad.
Arriba: 30 cm
Atrás: 20 cm
A los lados: 20 cm
- 3 Coloque este aparato lejos de otros aparatos eléctricos, motores o transformadores, para evitar así los ruidos de zumbido.
- 4 No exponga este aparato a cambios bruscos de temperaturas, del frío al calor, ni lo coloque en lugares muy húmedos (una habitación con deshumidificador, por ejemplo), para impedir así que se forme condensación en su interior, lo que podría causar una descarga eléctrica, un incendio, daños en el aparato y/o lesiones a las personas.
- 5 Evite instalar este aparato en un lugar donde puedan caerle encima objetos extraños y/o donde quede expuesto al goteo o a la salpicadura de líquidos. Encima de este aparato no ponga:
 - Otros componentes, porque pueden causar daños y/o decoloración en la superficie de este aparato.
 - Objetos con fuego (velas, por ejemplo), porque pueden causar un incendio, daños en el aparato y/o lesiones a las personas.
 - Recipientes con líquidos, porque pueden caerse y derramar el líquido, causando descargas eléctricas al usuario y/o dañando el aparato.
- 6 No tape este aparato con un periódico, mantel, cortina, etc. para no impedir el escape del calor. Si aumenta la temperatura en el interior del aparato, esto puede causar un incendio, daños en el aparato y/o lesiones a las personas.
- 7 No enchufe este aparato a una toma de corriente hasta después de haber terminado todas las conexiones.
- 8 No ponga el aparato al revés. Podría recalentarse y posiblemente causar daños.
- 9 No utilice una fuerza excesiva con los conmutadores, los controles y/o los cables.
- 10 Cuando desconecte el cable de alimentación de la toma de corriente, sujete la clavija y tire de ella; no tire del propio cable.
- 11 No limpie este aparato con disolventes químicos porque podría estropear el acabado. Utilice un paño limpio y seco para limpiar el aparato.
- 12 Utilice solamente la tensión especificada en este aparato. Utilizar el aparato con una tensión superior a la especificada resulta peligroso y puede producir un incendio, daños en el aparato y/o lesiones a las personas. Yamaha no se hará responsable de ningún daño debido al uso de este aparato con una tensión diferente de la especificada.
- 13 Para impedir daños debidos a relámpagos, desconecte el cable de alimentación y antenas externas de la toma de corriente durante una tormenta eléctrica.
- 14 No intente modificar ni arreglar este aparato. Póngase en contacto con el personal de servicio Yamaha cualificado cuando necesite realizar alguna reparación. La caja no deberá abrirse nunca por ninguna razón.
- 15 Cuando no piense utilizar este aparato durante mucho tiempo (cuando se ausente de casa por vacaciones, por ejemplo) desconecte el cable de alimentación de la toma de corriente.
- 16 Asegúrese de leer la sección “SOLUCIÓN DE PROBLEMAS” antes de dar por concluido que su aparato está averiado.
- 17 Antes de trasladar este aparato, pulse Φ (alimentación) para poner esta unidad en modo de espera y luego desconecte el cable de alimentación de CA de la toma de corriente CA.
- 18 La condensación se formará cuando cambie de repente la temperatura ambiental. Desconecte en este caso el cable de alimentación de la toma de corriente y no utilice el aparato.
- 19 El aparato se calentará cuando la utilice durante mucho tiempo. Desconecte en este caso la alimentación y luego no utilice el aparato para permitir que se enfríe.
- 20 Instale este aparato cerca de la toma de CA y donde se pueda alcanzar fácilmente la clavija de alimentación.
- 21 Las baterías no deberán exponerse a un calor excesivo como, por ejemplo, el que producen los rayos del sol, el fuego y similares.
- 22 La presión acústica excesiva de los auriculares puede causar pérdida auditiva.

Este aparato no se desconecta de la fuente de alimentación de CA si está conectada a una toma de corriente, aunque la propia aparato esté apagada con Φ . A este estado se le llama modo de espera. En este estado, este aparato ha sido diseñada para que consuma una cantidad de corriente muy pequeña.

ADVERTENCIA

PARA REDUCIR EL RIESGO DE INCENDIO O DESCARGA ELÉCTRICA, NO EXPONGA ESTE APARATO A LA LLUVIA NI A LA HUMEDAD.



Es necesario pegar esta etiqueta a los productos cuya cubierta superior pueda estar caliente durante el funcionamiento.

ÍNDICE

INTRODUCCIÓN

CARACTERÍSTICAS DE UTILIDAD	1
ACCESORIOS SUMINISTRADOS	1
CONTROLES Y FUNCIONES	2
Panel frontal.....	2
Pantalla del panel frontal.....	4
Panel trasero.....	5
Mando a distancia.....	6
Uso del mando a distancia.....	8

PREPARACIÓN

CONEXIONES	9
Conexión de los altavoces y los componentes fuente.....	9
Conexión de las antenas de FM y AM.....	11
Conexión del cable de alimentación.....	11

MANEJO BÁSICO

REPRODUCCIÓN	12
Reproducción de una fuente.....	12
Uso del temporizador de espera.....	13
SINTONIZACIÓN DE FM/AM	14
Uso de funciones presintonizadas.....	14
Recibir información de Radio Data System (Sistema de radiodifusión de datos) (Solo para el modelo europeo).....	18

MANEJO AVANZADO

AJUSTE DEL MENÚ OPTION PARA CADA FUENTE DE ENTRADA	19
Elementos del menú Option.....	19

INFORMACIÓN ADICIONAL

SOLUCIÓN DE PROBLEMAS	20
ESPECIFICACIONES	23

■ Acerca de este manual

- ☼ indica un consejo para su utilización.
- Las instrucciones de este manual describen el funcionamiento de esta unidad con el mando a distancia suministrado. También puede usar los botones o interruptores en el panel frontal si tienen el mismo nombre o similares a los del mando a distancia.

CARACTERÍSTICAS DE UTILIDAD

Esta unidad permite:

- ◆ Escuchar emisoras de radio de FM y AM (vea la página 14)
- ◆ Utilice el mando a distancia de esta unidad para manejar un reproductor de CD Yamaha (vea la página 7)
- ◆ Ahorre energía usando la función AUTO POWER STANDBY (vea la página 19)

ACCESORIOS SUMINISTRADOS

Verifique que ha recibido los siguientes accesorios.

Mando a distancia

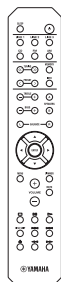

Antenas FM de interior

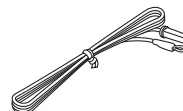
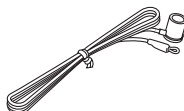

* Uno de los anteriores se suministra dependiendo de la zona de compra.

Antena de cuadro de AM

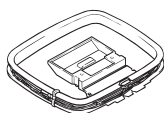

Pilas (x2)
(AA, R6, UM-3)

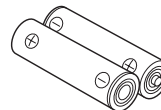

INTRODUCCIÓN

CONTROLES Y FUNCIONES

Panel frontal

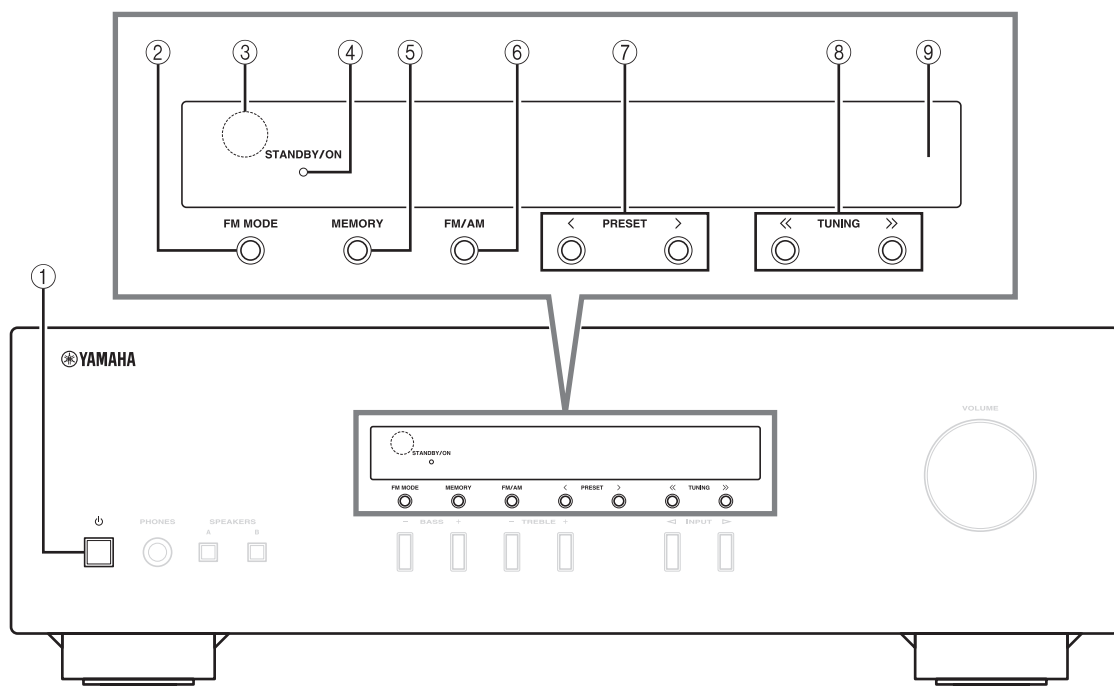

① **⏻ (alimentación)**

Enciende la unidad o la pone en modo de espera.

Nota

Esta unidad consume poca alimentación incluso cuando está en modo de espera.

② **FM MODE**

Cambia el modo de recepción de onda de radio FM (estéreo o mono) cuando TUNER se ha seleccionado como fuente de entrada (vea la página 14).

③ **Sensor del mando a distancia**

Recibe las señales infrarrojas del mando a distancia.

④ **Indicador STANDBY/ON**

Indicador	Estado
Fuertemente iluminado	La alimentación de esta unidad está "encendida".
Suavemente iluminado	Esta unidad están en modo de "espera".
Desactivado	La alimentación de esta unidad está "apagada". Para apagar esta unidad, desconecte el cable de alimentación de la toma CA.

⑤ **MEMORY**

Almacena la emisora de FM/AM actual como presintonizada si TUNER está seleccionado como fuente de entrada (vea la página 15).

⑥ **FM/AM**

Ajusta la banda del sintonizador de FM/AM a FM o AM si TUNER está seleccionado como fuente de entrada (vea la página 14).

⑦ **PRESET </>**

Selecciona una emisora de FM/AM presintonizada si TUNER está seleccionado como fuente de entrada (vea la página 16).

⑧ **TUNING <</>>**

Selecciona la frecuencia de sintonización cuando TUNER está seleccionado como fuente de entrada (vea la página 14).

⑨ **Pantalla del panel frontal**

Muestra información sobre el estado operativo de esta unidad.

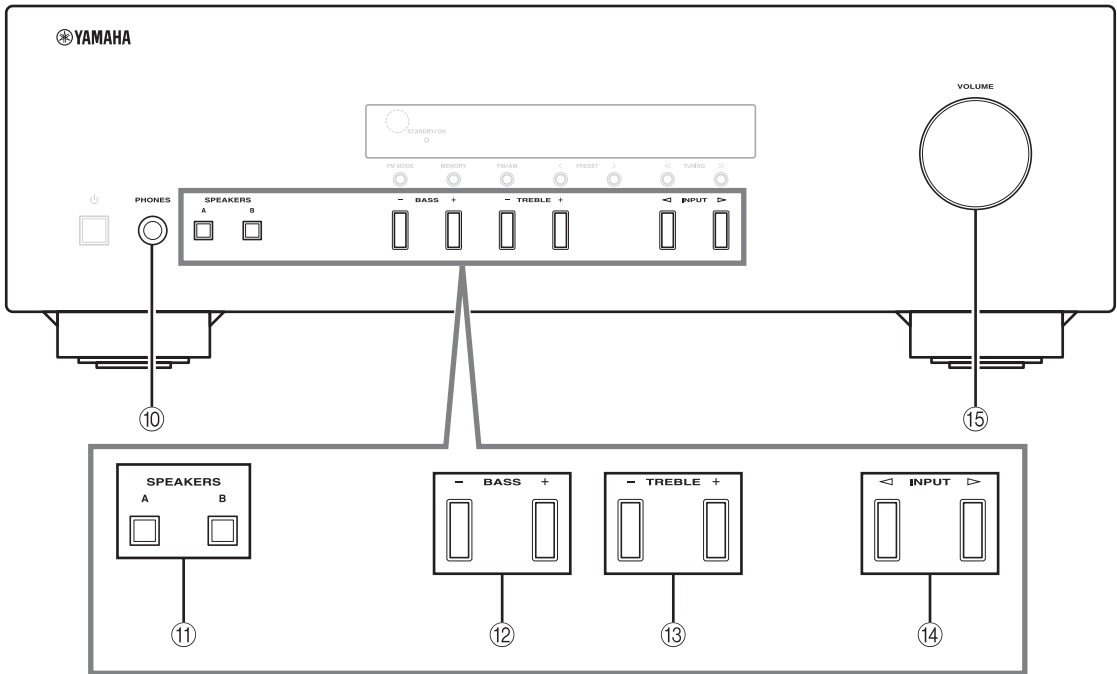

⑩ **Toma PHONES**

Emite audio a los auriculares para la escucha en privado.

Nota

Pulse SPEAKERS A/B para que los indicadores SP A/B (vea la página 4) se apaguen antes de conectar los auriculares a la toma PHONES.

⑪ **SPEAKERS A/B**

Enciende o apaga el conjunto de altavoces conectado a los terminales SPEAKERS A y/o SPEAKERS B del panel trasero cada vez que se pulsa el botón correspondiente (vea la página 12).

⑫ **BASS +/-**

Aumenta o reduce la respuesta de las frecuencias bajas.

Rango de control: -10 dB a +10 dB

⑬ **TREBLE +/-**

Aumenta o reduce la respuesta de alta frecuencia.

Rango de control: -10 dB a +10 dB

⑭ **INPUT** ◀ / ▶

Selecciona la fuente de entrada que se va a escuchar.

⑮ **Control VOLUME**

Aumenta o reduce el nivel de salida del sonido.

Pantalla del panel frontal

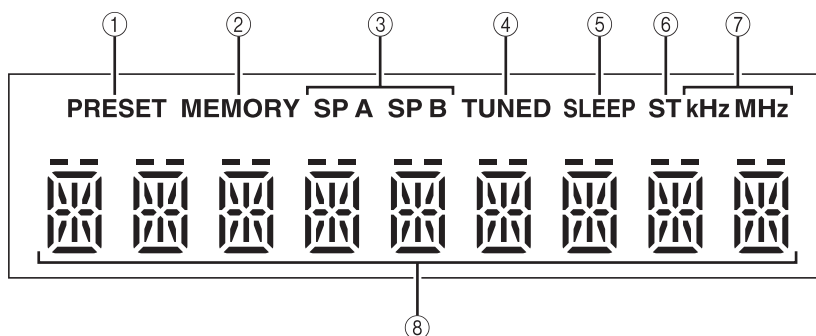

① Indicador PRESET

Indicador	Estado
se ilumina	Recuperación de una emisora presintonizada.
	Buscando una emisora de FM/AM manualmente para registrarla como presintonizada.
parpadea	Buscando emisoras de FM automáticamente para registrarlas como presintonizadas.

② Indicador MEMORY

Indicador	Estado
se ilumina	Se ha completado el registro de una emisora de FM/AM como presintonizada.
parpadea	Buscando una emisora de FM/AM manualmente para registrarla como presintonizada.
	Buscando emisoras de FM automáticamente para registrarlas como presintonizadas.

③ Indicadores SP (SPEAKERS) A/B

Se iluminan según el conjunto de altavoces seleccionado.
Ambos indicadores se iluminan cuando se han seleccionado los dos conjuntos de altavoces.

④ Indicador TUNED

Se ilumina cuando en la unidad se sintoniza una emisora de FM o AM con una señal fuerte.

⑤ Indicador SLEEP

Se ilumina cuando se activa el temporizador de espera (vea la página 13).

⑥ Indicador ST

Se ilumina cuando esta unidad está en modo estéreo y sintonizando una emisora de FM con una emisión en estéreo.

⑦ Indicadores kHz/MHz

Se ilumina según la frecuencia de emisión actual.
kHz: AM
MHz: FM

⑧ Pantalla multiinformación

Muestra información al ajustar o cambiar ajustes.

Panel trasero

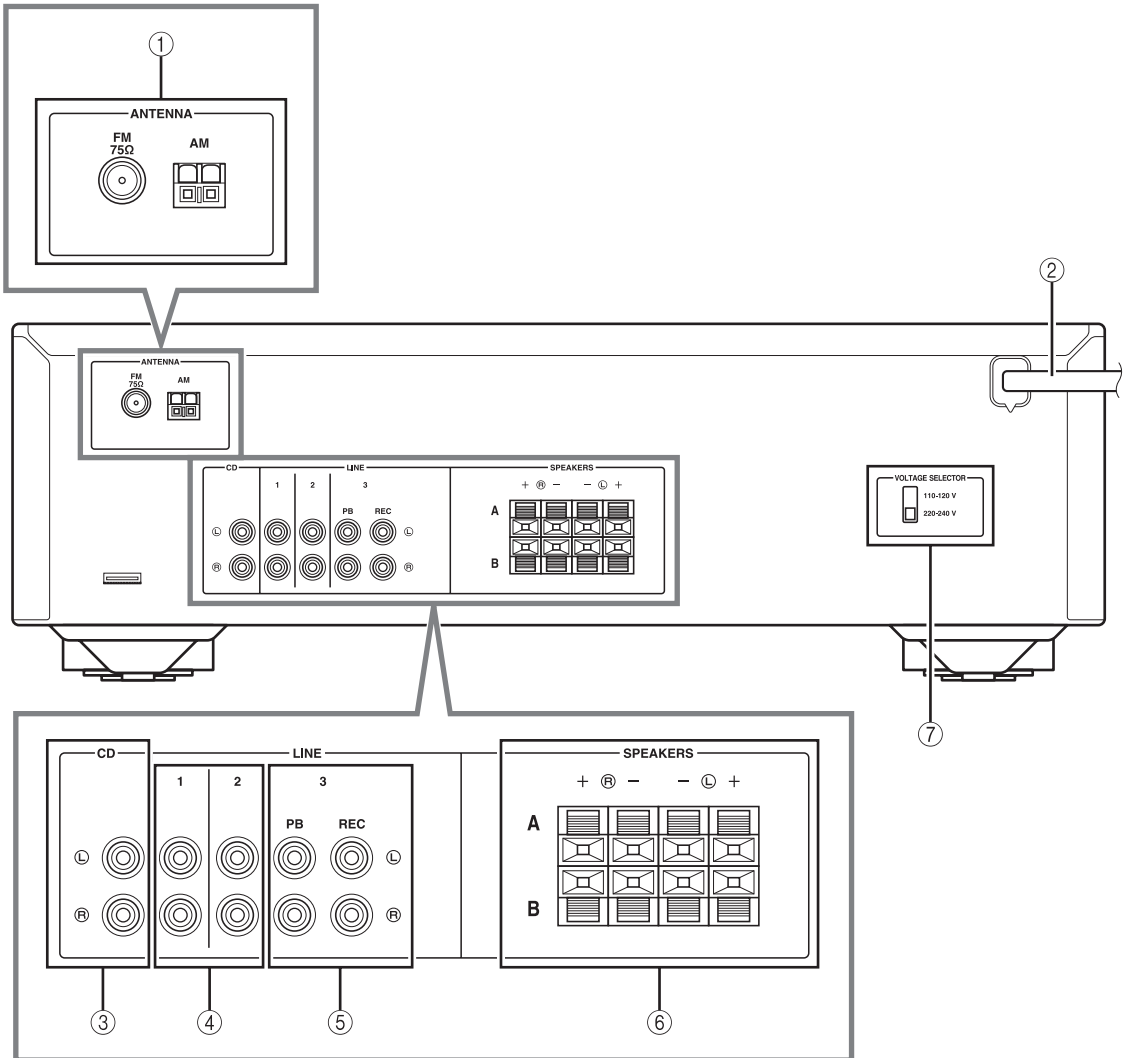

① **Terminales ANTENNA**

Se utilizan para conectar antenas de FM y AM (vea la página 11).

② **Cable de alimentación**

Conecta la unidad a una toma de CA (vea la página 11).

③ **Tomas CD**

Se utilizan para conectar un reproductor de CD (vea la página 9).

④ **Tomas LINE 1-2**

Se utilizan para conectar componentes de audio (vea la página 9).

⑤ **Tomas LINE 3**

Tomas PB (reproducción)

Se utilizan para conectar a tomas de salida de audio de un componente de audio.

Tomas REC (Grabación)

Se utilizan para conectar a tomas de entrada de audio de un componente de audio.

⑥ **Terminales SPEAKERS**

Se utilizan para conectar altavoces (vea la página 9).

⑦ **VOLTAGE SELECTOR (Solo para el modelo general)**

Mando a distancia

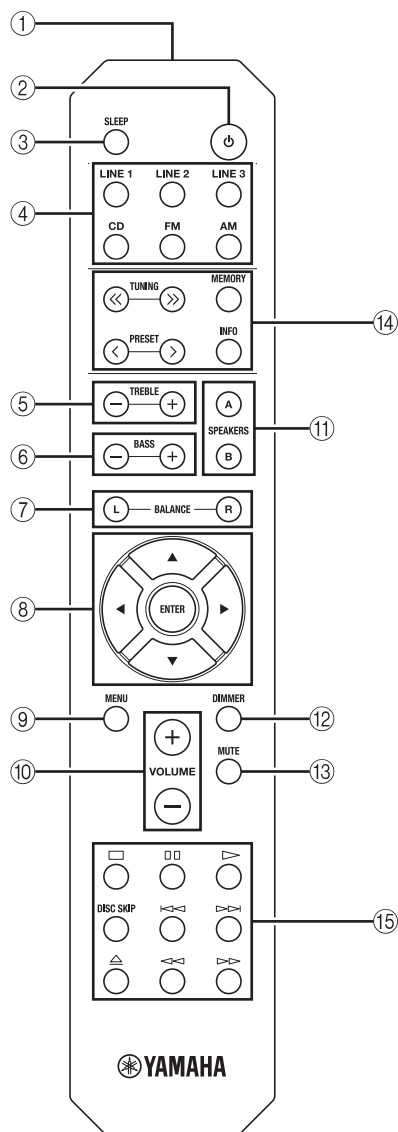

■ Controles comunes

Las siguientes partes y controles se pueden utilizar independientemente de la fuente de entrada seleccionada.

- ① **Transmisor de señales infrarrojas**
Envía señales infrarrojas.
- ② **⏻ (alimentación)**
Enciende la unidad o la pone en modo de espera.
- ③ **SLEEP**
Ajusta el temporizador de espera (vea la página 13).
- ④ **Botones de selección de entrada**
Selecciona la fuente de entrada que se va a escuchar.
☀️
 - Los nombres de las fuentes de entrada se corresponden con los nombres de las tomas de conexión en el panel trasero.
 - Para seleccionar TUNER como fuente de entrada utilizando el mando a distancia, pulse FM o AM.
- ⑤ **TREBLE -/+**
Aumenta o reduce la respuesta de alta frecuencia.
Rango de control: -10 dB a +10 dB
- ⑥ **BASS -/+**
Aumenta o reduce la respuesta de las frecuencias bajas.
Rango de control: -10 dB a +10 dB
- ⑦ **BALANCE L/R**
Ajusta el balance de salida de sonido de los altavoces izquierdo y derecho para compensar el desequilibrio del sonido.
Rango de control:

L +10 ← 0 → R +10
 (+20 dB) (centro) (+20 dB)

El lado opuesto del canal está silenciado. El lado opuesto del canal está silenciado.
- ⑧ **Δ / ▽ / ◀ / ▶ / ENTER**
Selecciona y confirma elementos en el menú Option (vea la página 19).
- ⑨ **MENU**
Activa y desactiva el menú Option (vea la página 19).
- ⑩ **VOLUME +/-**
Aumenta o reduce el nivel de salida del sonido.
- ⑪ **SPEAKERS A/B**
Enciende o apaga el conjunto de altavoces conectado a los terminales SPEAKERS A y/o SPEAKERS B del panel trasero cada vez que se pulsa el botón correspondiente (vea la página 12).
- ⑫ **DIMMER**
Selecciona el nivel de brillo de la pantalla del panel frontal de los 3 niveles pulsando este botón de forma repetida.
☀️
 - Este ajuste se conserva aunque desactive el equipo.
 - El ajuste por defecto es el más brillante.
- ⑬ **MUTE**
Silencia la salida de sonido. Vuelva a pulsarlo para restablecer la salida de sonido al volumen anterior.

■ **Controles FM/AM**

Los siguientes botones se pueden utilizar cuando TUNER está seleccionado como fuente de entrada.

⑭ **TUNING </>>**

Selecciona la frecuencia de sintonización (vea la página 14).

PRESET </>

Selecciona una emisora FM/AM presintonizada (vea la página 16).

MEMORY

Guarda la emisora FM/AM actual como presintonizada (vea la página 15).









INFO

Solo para el modelo europeo:
Cambia la información que se muestra en la pantalla del panel frontal (vea la página 18).

■ **Controles del reproductor de CD Yamaha**

Los siguientes botones se pueden usar para controlar un reproductor de CD Yamaha.

⑮ **Botones de control del reproductor de CD Yamaha**

-  Detiene la reproducción
-  Hace una pausa en la reproducción
-  Inicia la reproducción
- DISC SKIP**  Salta al siguiente disco en un cargador de CD
-  Salta hacia atrás
-  Salta hacia delante
-  Expulsa el disco
-  Se desplaza hacia atrás
-  Se desplaza hacia delante

Nota

Aunque se utilice un reproductor de CD Yamaha, es posible que ciertos componentes y características no estén disponibles. Para más información, consulte el manual de instrucciones de su componente.

Uso del mando a distancia

■ Instalación de las pilas

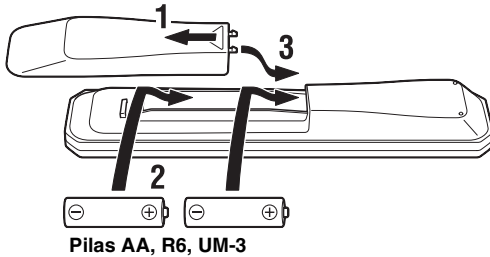

■ Rango operativo

Señale con el mando a distancia al sensor del mando a distancia de la unidad y permanezca dentro del rango de funcionamiento mostrado abajo.

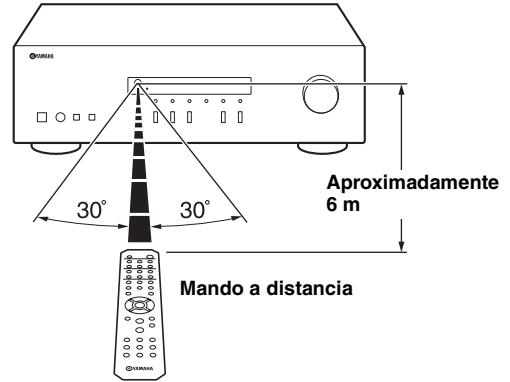

■ Notas sobre el mando a distancia y las pilas

- La zona entre el mando a distancia y la unidad debe estar despejada.
- No vierta agua ni otros líquidos sobre el mando a distancia.
- Tenga cuidado de no dejar caer el mando a distancia.
- No deje ni guarde el mando a distancia en los siguientes entornos:
 - Lugares con alto grado de humedad, como por ejemplo, cerca del baño
 - Lugares con altas temperaturas, como por ejemplo, cerca de un radiador o una estufa
 - Lugares con temperaturas extremadamente bajas
 - Lugares polvorientos
- Cambie todas las pilas si nota que el rango operativo del mando a distancia se reduce.
- Si las pilas se agotan, extráigaslas inmediatamente del mando a distancia para evitar una explosión o fuga de ácido.
- Si descubre que las pilas tienen fugas, descártelas inmediatamente, con cuidado de no tocar el material vertido. Si el material vertido entra en contacto con la piel, los ojos o la boca, enjuáguelos inmediatamente y póngase en contacto con un médico. Limpie a fondo el compartimento de las pilas antes de instalar otras nuevas.
- No mezcle pilas nuevas y usadas. Esto podría acortar la vida útil de las nuevas pilas o hacer que las pilas viejas presenten fugas.
- No mezcle distintos tipos de pilas (alcalinas y de manganeso, por ejemplo). Aunque las pilas tengan el mismo aspecto, podrían tener especificaciones distintas.
- Antes de insertar nuevas pilas, limpie su compartimento.
- Deshágase de las pilas de acuerdo con su normativa regional.
- Mantenga las pilas en un lugar fuera del alcance de los niños.
Las pilas pueden ser peligrosas si un niño se las mete en la boca.
- Si piensa no utilizar esta unidad durante un periodo largo de tiempo, saque las pilas de la unidad. De lo contrario, las pilas se gastarán, posiblemente provocando una fuga del líquido de la pila que puede dañar esta unidad.

PREPARACIÓN

CONEXIONES

Conexión de los altavoces y los componentes fuente

Asegúrese de conectar L (izquierda) a L, R (derecha) a R, “+” a “+” y “-” a “-”. Si las conexiones son incorrectas, no obtendrá sonido en los altavoces. Si la polaridad de las conexiones de los altavoces es incorrecta, el sonido no será natural y notará ausencia de graves. Consulte también el manual de instrucciones de cada componente.

Asegúrese de usar cables RCA para conectar los componentes de audio.

PRECAUCIÓN

- No conecte esta unidad ni otros componentes a la toma principal de alimentación hasta que no haya finalizado las conexiones entre todos los componentes.
- No deje que los cables pelados de los altavoces se toquen entre sí ni toquen pieza metálica alguna de esta unidad. Podría averiar la unidad y/o los altavoces.

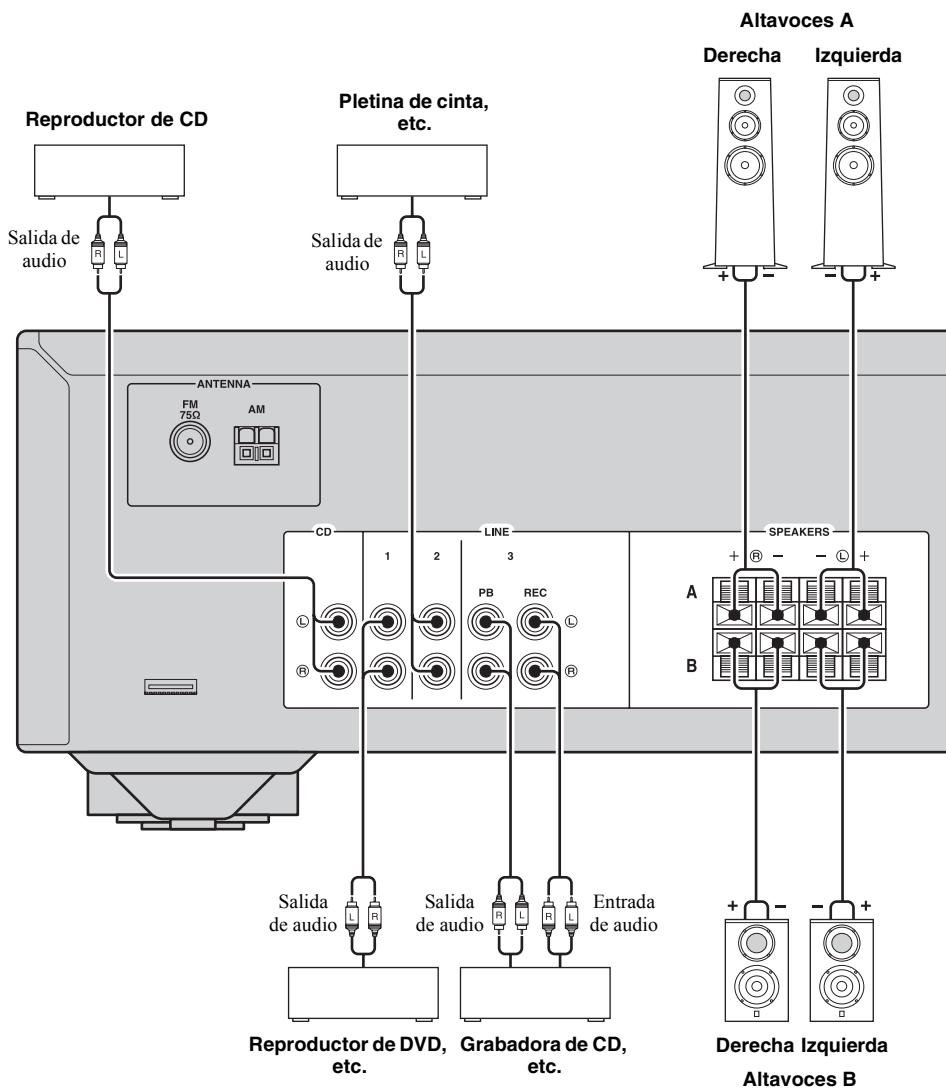

■ Tomas REC

- Las señales de audio de salida de las tomas REC de la unidad seleccionada actualmente (salvo cuando esté seleccionada LINE 3).
- El volumen, control de tono y los ajustes de balance no afectan a las tomas REC.

■ Conexión de los cables de altavoz

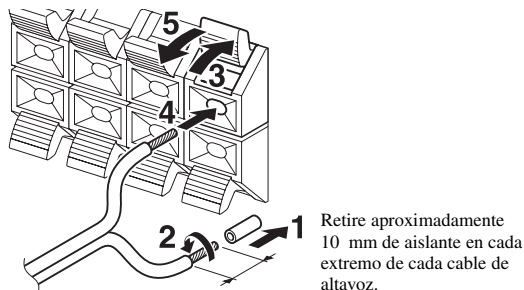

Retire aproximadamente 10 mm de aislante en cada extremo de cada cable de altavoz.

Nota

Al insertar los cables de altavoz en los terminales de altavoz, inserte únicamente el cable pelado. Si inserta cable aislado, la conexión podría ser pobre y no se escucharía el sonido.

PRECAUCIÓN

La impedancia del altavoz se debe ajustar como se muestra abajo.

Conexión del altavoz	Impedancia del altavoz
SPEAKERS A o SPEAKERS B	8 Ω o superior
SPEAKERS A y SPEAKERS B	16 Ω o superior (salvo para el modelo de Norteamérica)
Bicableado	8 Ω o superior

■ Conexión de doble cable

La conexión de doble cable separa el altavoz para graves del rango medio combinado y la sección de agudos. Un altavoz compatible con doble cable tiene cuatro terminales de conexión. Estos dos conjuntos de terminales permiten dividir el altavoz en dos secciones independientes. Con estas conexiones, los potenciadores de frecuencias medias y altas se conectan a un conjunto de terminales, y el potenciador de frecuencias bajas se conecta a otro conjunto de terminales.

Panel trasero

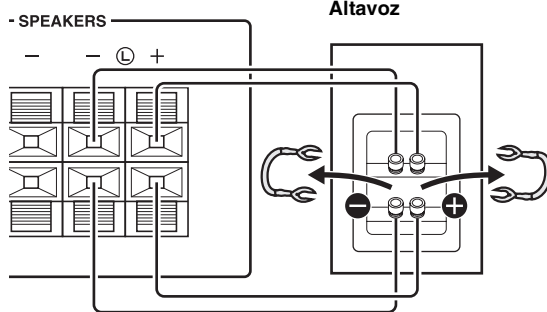

Conecte el otro altavoz al otro conjunto de terminales de la misma forma.

Nota

Cuando realice conexiones de doble cable, quite los puenteados o los cables de los altavoces.



Para usar las conexiones de doble cable, pulse SPEAKERS A y SPEAKERS B de modo que los dos SP A y B se enciendan en la pantalla del panel frontal.

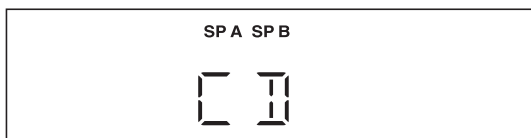
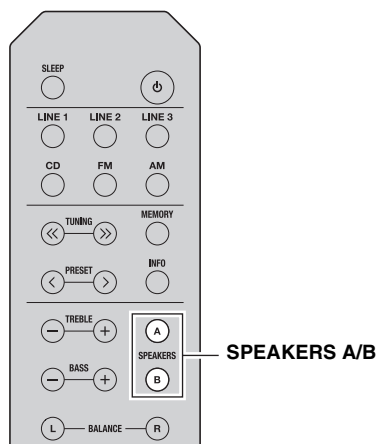

Conexión de las antenas de FM y AM

Esta unidad incluye antenas interiores para recibir emisiones de FM y AM. En general, estas antenas deberían ofrecer una potencia de señal suficiente. Conecte cada antena correctamente a los terminales designados.

Nota

Si tiene problemas con la recepción, instale una antena exterior. Consulte al centro de servicio o concesionario Yamaha autorizado más próximo acerca de las antenas exteriores.

Antena FM exterior

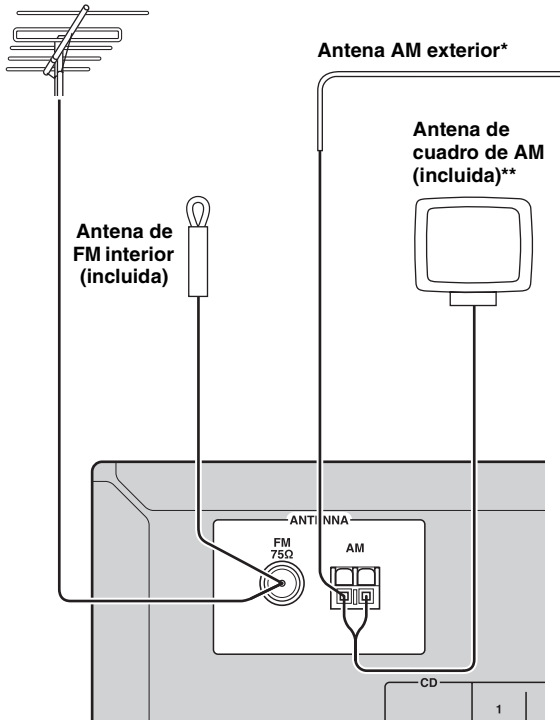

*Antena AM exterior

Utilice un cable recubierto de vinilo de 5 a 10 m desde una ventana hacia el exterior.

** Antena de cuadro de AM (incluida)

- La antena de cuadro de AM deberá estar siempre conectada, aunque esté conectada una antena AM exterior a esta unidad.
- La antena de cuadro de AM deberá colocarse lejos de esta unidad.
- Los cables de la antena de AM no tienen polaridad.

Montaje de la antena de cuadro de AM suministrada

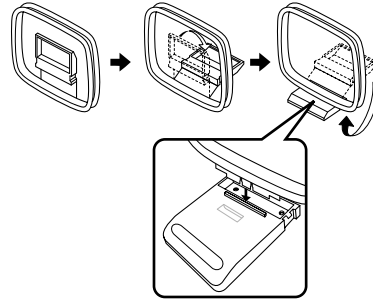

Conexión del cable de la antena de cuadro de AM

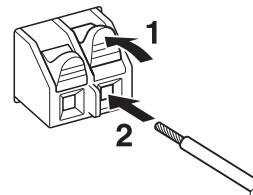

Conexión del cable de alimentación

Inserte el cable de alimentación en la toma de CA una vez realizado el resto de conexiones.

PRECAUCIÓN

Solo para el modelo general: Antes de conectar el cable de alimentación, asegúrese de que ajusta el VOLTAGE SELECTOR de esta unidad de acuerdo con su voltaje local. El ajuste incorrecto de VOLTAGE SELECTOR puede provocar un incendio y daños a esta unidad.

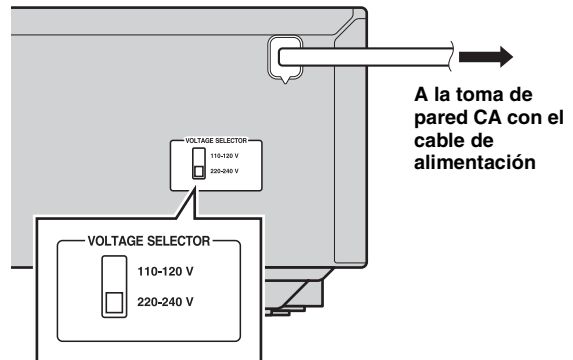

Reproducción de una fuente

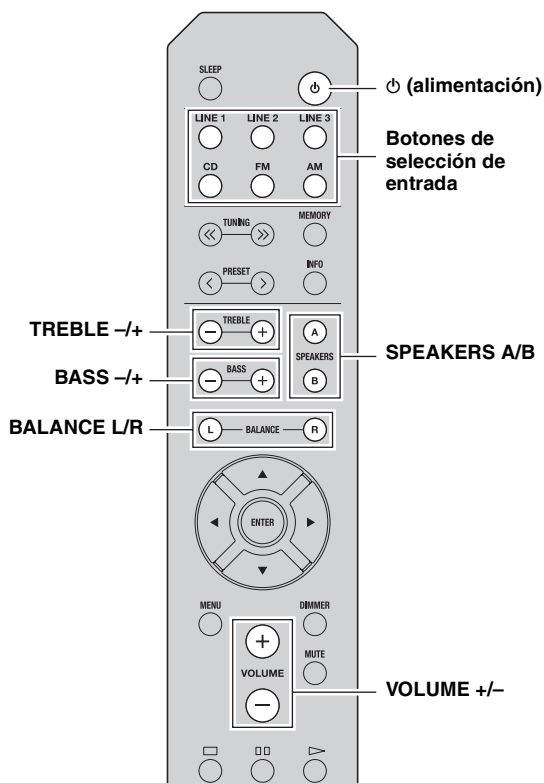

- 1 Pulse (alimentación) para encender la unidad.
- 2 Pulse uno de los botones de selección de entrada para seleccionar la fuente de entrada deseada.
- 3 Pulse **SPEAKERS A** y/o **SPEAKERS B** para seleccionar el altavoz/es deseado.

Notas

- Si uno de los conjuntos de altavoces está conectado mediante conexiones de doble cable, o si ambos conjuntos se están utilizando a la vez (A y B), asegúrese de que la pantalla del panel frontal muestra SP A y SP B.
- Cuando utilice auriculares, desconecte los altavoces.

- 4 Reproduzca la fuente.
- 5 Pulse **VOLUME +/-** para ajustar el nivel de sonido de salida.



Puede ajustar la calidad tonal usando **BASS +/-** y **TREBLE +/-**, y el balance de sonido izquierdo/derecho de los altavoces usando **BALANCE L/R** (vea la página 6).

- 6 Cuando acabe de escuchar, pulse (alimentación) para ajustar esta unidad al modo de espera.
Pulse (alimentación) para encender esta unidad de nuevo.



- También puede usar los botones o interruptores en el panel frontal si tienen el mismo nombre o similares a los del mando a distancia.
- Para la grabación, vea la página 5.

Uso del temporizador de espera

Utilice esta característica para ajustar automáticamente la unidad al modo de espera una vez transcurrido un tiempo definido. El temporizador de espera resulta útil cuando se va a dormir mientras la unidad está reproduciendo o grabando una fuente.

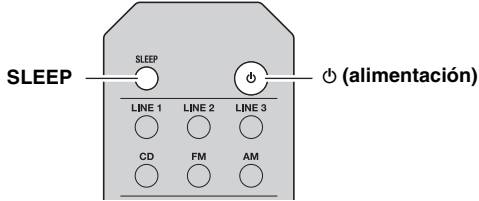

Pulse SLEEP repetidamente para ajustar el tiempo que transcurrirá antes de que la unidad pase al modo de espera.

Cada vez que pulse SLEEP, la pantalla del panel frontal cambiará cíclicamente como se muestra a continuación.

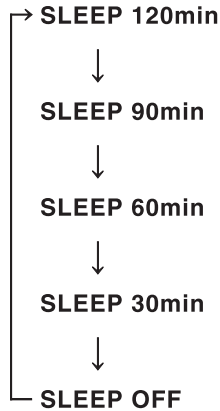

El indicador SLEEP parpadea mientras se ajusta el tiempo del temporizador de espera.

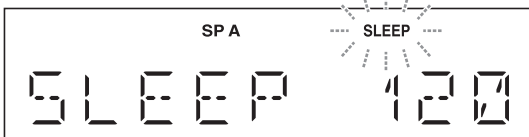

Si el temporizador de espera está ajustado, el indicador SLEEP de la pantalla del panel frontal se ilumina.



Para cancelar el temporizador de espera, siga uno de estos pasos:

- Seleccione “SLEEP OFF”.
- Ajuste la unidad a modo de espera.

SINTONIZACIÓN DE FM/AM

Notas

- Las frecuencias de radio son distintas dependiendo del país o región donde se utilice la unidad. Las ilustraciones de la pantalla del panel frontal que se muestran en esta sección se basan en el modelo europeo.
- Solo para los modelos para Asia y generales:
Asegúrese de ajustar el paso de frecuencia del sintonizador de acuerdo con el espaciado de frecuencia de su área antes de sintonizar una emisora de radio (vea la página 19).

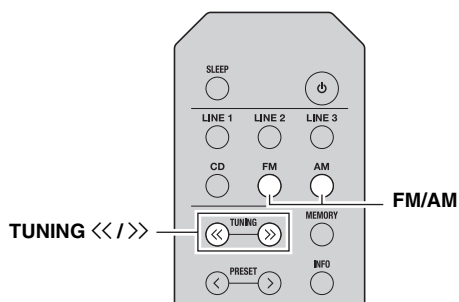

1 Pulse FM/AM para seleccionar TUNER como fuente de entrada y seleccionar la banda.

2 Pulse y mantenga pulsado TUNING <</>> para iniciar la sintonización.

Pulse >> para sintonizar una frecuencia más alta.
Pulse << para sintonizar una frecuencia más baja.
Cuando esta unidad sintoniza una emisora, el indicador TUNED se ilumina en la pantalla del panel frontal.

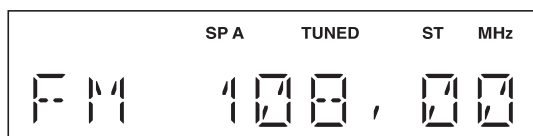

Nota

Si la búsqueda de sintonización no se detiene en la emisora deseada porque sus señales son débiles, pulse TUNING <</>> repetidamente para sintonizar la emisora deseada.



También pueden usar los botones en el panel frontal si tienen el mismo nombre o similares a los del mando a distancia.

■ Mejorar la recepción de FM

Si la señal de la emisora es débil y la calidad del sonido no es buena, ajuste el modo de recepción de la banda de FM a mono para mejorar la recepción.

Panel frontal

Pulse FM MODE y, a continuación, asegúrese de que el indicador ST está apagado (vea la página 4).

Mando a distancia

Introduzca FM MODE del menú Option para seleccionar MONO (mono) (vea la página 19).

Uso de funciones presintonizadas

Puede registrar hasta 40 emisoras de radio como presintonías. Una vez registradas las emisoras, puede sintonizarlas fácilmente recuperando las presintonías.

■ Presintonización automática de emisoras (solo emisoras FM)

Puede registrar automáticamente emisoras FM que tienen señales fuertes.

Notas

- Si una emisora se registra en un número de presintonía que ya tenga registrada una emisora, la emisora anterior se sobrescribirá.
- Si la emisora que desea guardar tiene una señal débil, pulse TUNING <</>> repetidamente para sintonizar la emisora deseada.
- Solo para el modelo europeo:
Solo las emisoras de Radio Data System (Sistema de radiodifusión de datos) se pueden presintonizar automáticamente.



Las emisoras de FM registradas como presintonías utilizando la característica de presintonización automática se escucharán en estéreo.

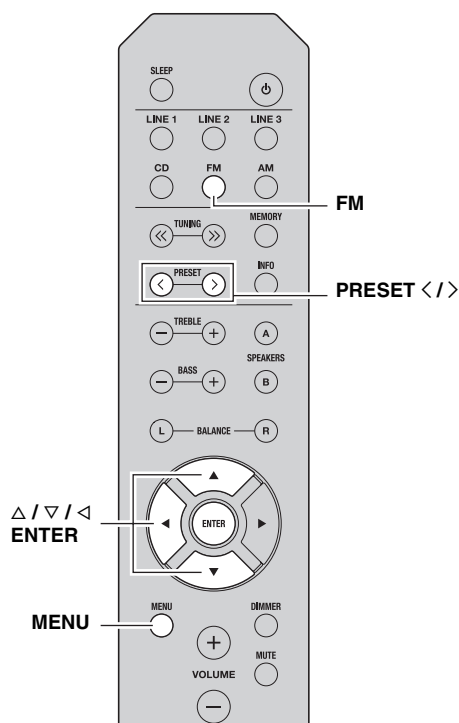

1 Pulse FM para seleccionar TUNER como la fuente de entrada.

2 Pulse MENU para entrar en el menú Option.
Aparece el menú Option de TUNER (vea la página 19).

3 Pulse Δ / ∇ para seleccionar "AUTO PRESET" y, a continuación, pulse ENTER.

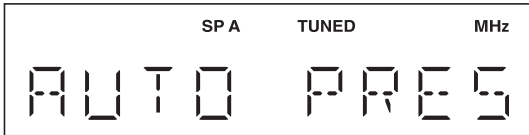

La unidad comenzará el barrido de la banda de FM unos 3 segundos más tarde a partir de la frecuencia más baja.



- Antes de empezar el barrido, puede especificar el primer número presintonizado que se debe usar pulsando PRESET </> o Δ / ∇ .
- Para cancelar el barrido, pulse \triangleleft .

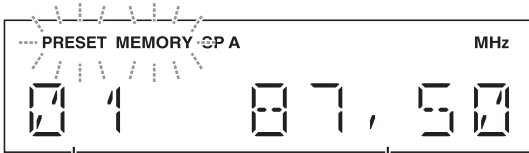

Número de presintonía

Frecuencia

Cuando se encuentra una estación para presintonizar, la información se muestra en la pantalla del panel frontal tal y como se muestra en la ilustración anterior.

Una vez completado el barrido, "FINISH" aparece en pantalla y después la pantalla vuelve al menú Option. Para devolver la pantalla al estado original, pulse MENU.

■ Presintonización manual de emisoras

Puede registrar manualmente las emisoras de radio deseadas.

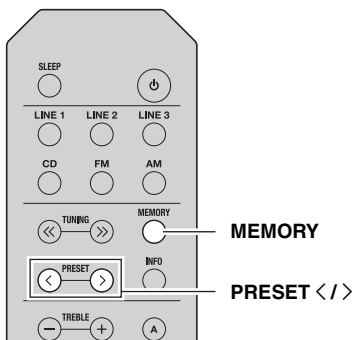

1 Sintonice la emisora de FM/AM deseada.

Vea la página 14 para obtener instrucciones sobre la sintonización.

2 Pulse MEMORY.

"MANUAL PRESET" aparecerá brevemente en la pantalla del panel frontal y, a continuación, aparecerá el número de presintonía en el que se registrará la emisora.

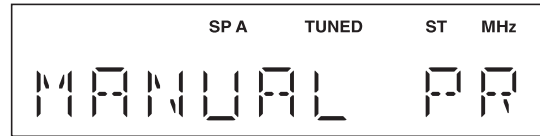

Si mantiene presionado MEMORY durante más de 2 segundos, omitirá los siguientes pasos y registrará automáticamente la emisora seleccionada en un número de presintonía vacío (p. ej., el número de presintonía siguiente al último utilizado).

3 Pulse PRESET </> para seleccionar el número de presintonía en el que se registrará la emisora.

Si selecciona un número de presintonía sin emisora registrada, aparecerá "EMPTY". Si selecciona un número de presintonía que ya tenga registrada una emisora, aparecerá la frecuencia de dicha emisora.

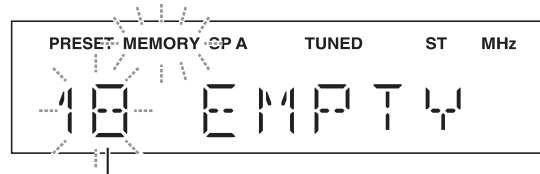

Número de presintonía

4 Pulse MEMORY.

Una vez completado el registro, la pantalla regresa a su estado original.



- Para cancelar el registro, cambie la entrada o banda o no realice ninguna operación durante alrededor de 30 segundos.
- También puede presintonizar emisoras manualmente pulsando los botones del panel frontal con los mismos nombres que en el mando a distancia.

■ Recuperación de una emisora presintonizada

Puede recuperar emisoras presintonizadas que fueron registradas al presintonizarlas automática o manualmente.

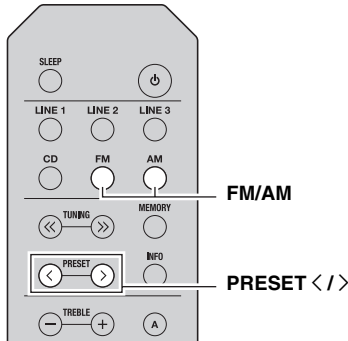

1 Pulse FM/AM para seleccionar TUNER como la fuente de entrada.

2 Pulse PRESET </> para seleccionar un número presintonizado.



- Se omitirán los números de presintonía sin emisoras registradas.
- Si esta unidad no tiene ninguna emisora presintonizada, se muestra "NO PRESET".
- Si las señales de la emisora que desea recuperar son débiles, intente sintonizar una emisora manualmente.
- También puede recuperar una emisora presintonizada pulsando PRESET </> en el panel frontal.

■ Borrar una emisora presintonizada

Siga estos pasos de abajo para borrar una emisora presintonizada.

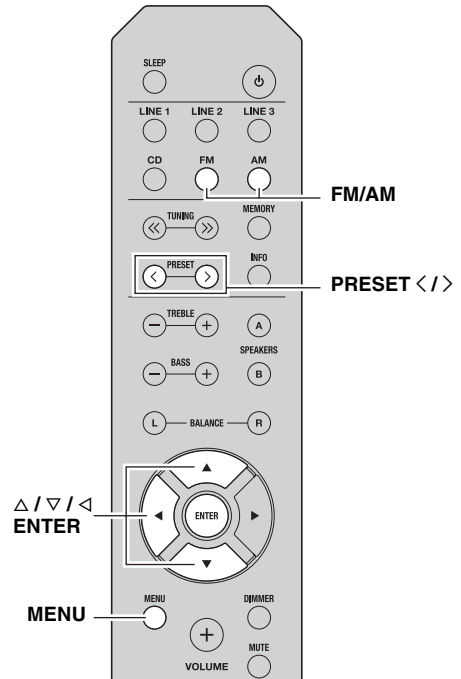

1 Pulse FM/AM para seleccionar TUNER como la fuente de entrada.

2 Pulse MENU para entrar en el menú Option.

Aparece el menú Option de TUNER (vea la página 19).

3 Pulse Δ / ∇ para seleccionar "CLEAR PRESET" y, a continuación, pulse ENTER.

4 Seleccione el número de emisora presintonizada deseada pulsando Δ / ∇ repetidamente.

El número de la emisora presintonizada parpadea en la pantalla del panel frontal.

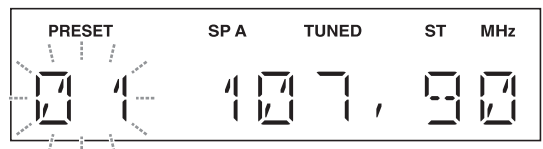

- En vez de ello, también puede usar PRESET </>.
- Para cancelar el borrado de la emisora presintonizada, pulse \triangleleft o no realice ninguna operación en la unidad durante unos 30 segundos.

- 5 Pulse ENTER de nuevo para confirmar.**
 “CLEARED” aparecerá en la pantalla del panel frontal. A continuación, se muestra otra emisora presintonizada en la pantalla del panel frontal. Si no hay más emisoras presintonizadas, aparece “NO PRESET” y después la pantalla vuelve al menú Option.
 Para devolver la pantalla al estado original, pulse MENU.

■ **Borrado de todas las emisoras presintonizadas**

Siga estos pasos de abajo para borrar todas las emisoras presintonizadas.

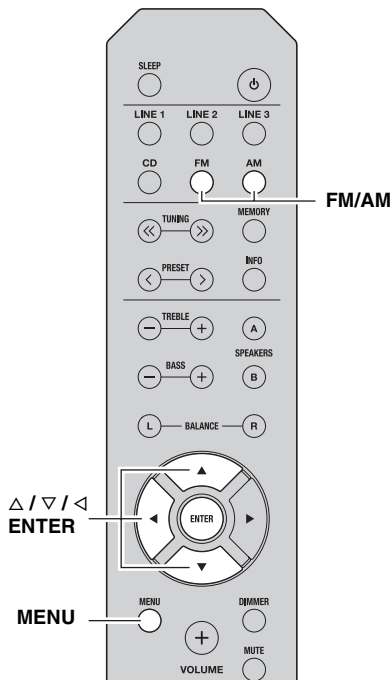

- 1 Pulse FM/AM para seleccionar TUNER como la fuente de entrada.**
- 2 Pulse MENU para entrar en el menú Option.**
 Aparece el menú Option de TUNER (vea la página 19).
- 3 Pulse Δ / ∇ para seleccionar “CLEAR ALL PRESET” y, a continuación, pulse ENTER.**

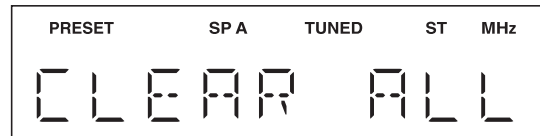

Para cancelar la operación y volver al menú Option, pulse \triangleleft .

- 4 Pulse Δ / ∇ para seleccionar “CLEAR OK” y, a continuación, pulse ENTER.**

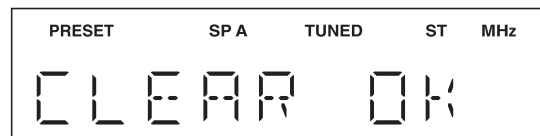

Para cancelar sin borrar las presintonías, seleccione “CLEAR NO”.

Cuando se hayan borrado todas las presintonías, aparecerá “CLEARED” y la pantalla regresará al menú Option.

Para devolver la pantalla al estado original, pulse MENU.

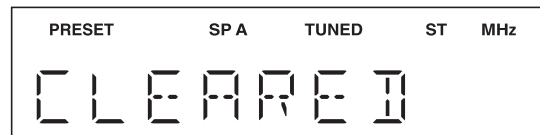

Recibir información de Radio Data System (Sistema de radiodifusión de datos) (Solo para el modelo europeo)

Radio Data System (Sistema de radiodifusión de datos) es un sistema de transmisión de datos usado por las emisoras de FM de muchos países.

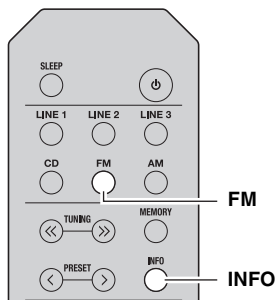

- 1** Pulse FM para seleccionar TUNER como la fuente de entrada.
- 2** Sintonice la emisora deseada de Radio Data System (Sistema de radiodifusión de datos).
- 3** Pulse INFO repetidamente para seleccionar el modo de visualización deseado de Radio Data System (Sistema de radiodifusión de datos).

Elección	Descripción
Frecuencia	La unidad muestra la frecuencia de la emisora actual.
Servicio de programas	Ajuste por defecto. La unidad muestra el nombre del programa Radio Data System (Sistema de radiodifusión de datos) que se está recibiendo en ese momento.
Tipo de programa	La unidad muestra el tipo de programa Radio Data System (Sistema de radiodifusión de datos) que se está recibiendo en ese momento.
Texto de radio	La unidad muestra información del programa Radio Data System (Sistema de radiodifusión de datos) que se está recibiendo en ese momento.
Hora del reloj	La unidad muestra la hora actual que se está recibiendo.

Si se selecciona Tipo de programa, pueden aparecer los siguientes tipos de programa.

Tipo de programa	Descripción
NEWS	Noticias
AFFAIRS	Temas actuales
INFO	Información general
SPORT	Deportes
EDUCATE	Educación
DRAMA	Dramatizaciones
CULTURE	Cultura
SCIENCE	Ciencia
VARIED	Entretenimiento
POP M	Música popular
ROCK M	Música rock
EASY M	Música para la carretera (música ligera)
LIGHT M	Clásicos ligeros
CLASSICS	Música clásica
OTHER M	Otra música

MANEJO AVANZADO

AJUSTE DEL MENÚ OPTION PARA CADA FUENTE DE ENTRADA

El menú Option permite configurar varios ajustes para cada fuente de entrada y recuperarlos automáticamente al seleccionar una fuente de entrada.



1 Pulse uno de los botones de selección de entrada para seleccionar la fuente de entrada deseada.

2 Pulse MENU.

3 Pulse Δ / ∇ para seleccionar el elemento de menú deseado y, a continuación, pulse ENTER.

4 Pulse Δ / ∇ para cambiar los ajustes.



- En ciertos elementos de menú, debe pulsar ENTER para guardar el nuevo ajuste.
- Para volver a la pantalla donde puede seleccionar los elementos de menú, pulse \triangleleft .

5 Para salir del menú Option, pulse MENU.

Elementos del menú Option

Los elementos de menú disponibles varían dependiendo de la fuente de entrada seleccionada.

Elemento de menú	Descripción
MAX VOL	Ajusta el volumen máximo de forma que el volumen no se aumente accidentalmente por encima de un cierto nivel. Rango ajustable: 01 a 99, MAX*
INITIAL VOLUME (INIT VOL)	Ajusta el volumen en el momento en que se enciende la unidad. Cuando el parámetro se ajusta a "OFF", se aplica el volumen utilizado cuando la unidad se puso en espera. Rango ajustable: OFF*, MUTE, 01 a 99, MAX
TUNER STEP (TUNER STP) Solo para Asia y los modelos generales	Ajusta el paso de frecuencia del sintonizador. Opciones: AM10/FM100, AM9/FM50*
FM MODE	Cambia el modo de recepción de la onda de radio FM (vea la página 14). Opciones: STEREO*, MONO
AUTO PRESET (A, PREST)	Detecta automáticamente las emisoras de radio de FM y las registra como emisoras de presintonía (vea la página 14).
CLEAR PRESET (C, PREST)	Borra una emisora presintonizada seleccionada (vea la página 16).
CLEAR ALL PRESET (C,A, PREST)	Borra todas las emisoras presintonizadas (vea la página 17).
AUTO POWER STANDBY (AUTO STBY)	Ajusta automáticamente la unidad al modo de espera si no se realiza ninguna operación en el tiempo especificado. Opciones: OFF/2H/4H/8H*/12H



Los ajustes por defecto aparecen marcados con "*".

INFORMACIÓN ADICIONAL

SOLUCIÓN DE PROBLEMAS

Consulte el siguiente cuadro cuando el aparato no funcione bien. Si el problema surgido no aparece en la siguiente lista o las instrucciones no le ayudan, ponga la unidad en modo de espera, desconecte el cable de alimentación y consulte con el centro de servicio o el distribuidor Yamaha autorizado más cercano.

■ Generales

Problema	Causa	Remedio	Vea la página
La unidad no se enciende.	El cable de alimentación no está conectado o el conector no se ha insertado completamente.	Conecte el cable de alimentación firmemente.	—
	El ajuste de impedancia del altavoz conectado es demasiado pequeño.	Utilice altavoz/es con la impedancia de altavoz correcta.	10
	Los circuitos de protección se han activado al detectar un cortocircuito, etc.	Compruebe que los cables del altavoz no se tocan y vuelva a encender la unidad.	9
	Esta unidad ha sido expuesta a una descarga eléctrica externa intensa (rayo o electricidad estática intensa).	Ponga la unidad en modo de espera, desconecte el cable de alimentación, vuelva a conectarlo transcurridos 30 segundos y utilice la unidad con normalidad.	—
No se escucha sonido	Conexión incorrecta de cables de salida o de entrada.	Conecte los cables correctamente. Si el problema persiste, los cables podrán estar defectuosos.	9
	No se ha seleccionado ninguna fuente de entrada adecuada.	Seleccione una fuente de entrada adecuada pulsando uno de los botones de selección de entrada del mando a distancia (INPUT </> o FM/AM en el panel frontal).	12
	Los interruptores SPEAKERS A/B no están ajustados correctamente.	Active el SPEAKERS A o SPEAKERS B correspondiente.	12
	Las conexiones de los altavoces no son seguras.	Asegure las conexiones.	9
	La salida se ha silenciado.	Desactive la función silenciar.	6
	El ajuste MAX VOL o INITIAL VOLUME está ajustado demasiado bajo.	Ajuste un valor más alto.	19
	El componente correspondiente a la fuente de entrada seleccionada está apagado o no reproduce.	Encienda el componente y asegúrese de que está reproduciendo.	—
El sonido desaparece de repente.	Los circuitos de protección se han activado al detectar un cortocircuito, etc.	Compruebe que los cables del altavoz no se tocan y vuelva a encender la unidad.	9
	La unidad se ha calentado demasiado.	Asegúrese de que las aberturas en el panel superior no están bloqueadas.	—
	La función AUTO POWER STANDBY o SLEEP ha ajustado la unidad a modo de espera.	Cambie el ajuste AUTO POWER STANDBY a un ajuste más largo o OFF del menú Option pulsando MENU.	19
Sólo se escucha el altavoz de un lado.	Conexión incorrecta de los cables.	Conecte los cables correctamente. Si el problema persiste, los cables podrán estar defectuosos.	9
	Ajuste incorrecto del control BALANCE L/R.	Ponga el ajuste BALANCE L/R en la posición adecuada.	6
No hay graves ni sensación ambiental.	Los cables + y – se han conectado al revés en el amplificador o en los altavoces.	Conecte los cables de los altavoces con la fase correcta + y –.	9
Se oye un sonido de “zumbido”.	Conexión incorrecta de los cables.	Conecte las tomas de audio con firmeza. Si el problema persiste, los cables podrán estar defectuosos.	9
El nivel del volumen no se puede aumentar o se distorsiona el sonido.	El componente conectado a las tomas LINE 3 PB /REC de la unidad está apagado.	Encienda el componente.	—

Problema	Causa	Remedio	Vea la página
El sonido se degrada al utilizar los auriculares conectados al reproductor de CD conectado a esta unidad.	Esta unidad se ha ajustado al modo en espera.	Encienda esta unidad.	12
El mando a distancia no funciona correctamente.	La distancia o el ángulo son incorrectos.	El mando a distancia tiene un alcance máximo de 6 m y una inclinación máxima de 30 grados con respecto al eje del panel frontal.	8
	El sensor del mando a distancia de la unidad está sometido a la luz solar directa o a iluminación intensa (lámpara fluorescente de tipo inverso, por ejemplo).	Coloque la unidad en otro lugar.	—
	Las pilas están casi gastadas.	Sustituya las pilas.	8
Su reproductor de CD no puede funcionar con el mando a distancia.	El mando a distancia no admite el reproductor de CD.	Consulte el manual de instrucciones suministrado con el reproductor de CD.	—
“OVER HEAT” aparecerá en la pantalla del panel frontal.	La unidad se ha calentado demasiado.	Asegúrese de que las aberturas en el panel superior no están bloqueadas.	—
“CHECK SP” aparecerá en la pantalla del panel frontal.	Los cables de los altavoces tienen un cortocircuito.	Retuerza los cables pelados del altavoz con firmeza y, a continuación, conéctelos a esta unidad y a los altavoces correctamente.	—

■ **Sintonizador**

Problema		Causa	Remedio	Vea la página
FM	La recepción de FM estéreo tiene ruidos.	Las características particulares de las emisiones de FM estéreo que se están recibiendo pueden causar este problema cuando el transmisor está muy lejos o la entrada de la antena es mala.	Verifique las conexiones de la antena. Intente utilizar una antena de FM direccional de alta calidad.	11
			Cambie a mono.	14
	Hay distorsión y no se puede obtener una buena recepción a pesar de utilizar una buena antena de FM.	Hay interferencia de trayectorias múltiples.	Ajuste la posición de la antena para eliminar la interferencia de trayectorias múltiples.	—
	La emisora deseada no se puede sintonizar automáticamente.	La señal es demasiado débil.	Intente utilizar una antena de FM direccional de alta calidad. Intente sintonizar manualmente.	11 14
FM/AM	Se muestra "NO PRESET".	No se registra ninguna emisora presintonizada.	Registre las emisoras que desee escuchar como emisoras presintonizadas.	14
AM	La emisora deseada no se puede sintonizar automáticamente.	La señal es débil o las conexiones de la antena están flojas.	Apriete las conexiones de la antena de cuadro de AM y oriéntela para obtener la mejor recepción. Intente sintonizar manualmente.	— 14
	La presintonización automática no funciona.	La presintonización automática no está disponible para emisoras de AM.	Utilice la presintonización manual.	15
	Se oye un ruido continuo de crujidos y silbidos.	Los ruidos pueden deberse a relámpagos, fluorescentes, motores, termostatos y otros equipos eléctricos.	Utilice una antena exterior y un cable de tierra. Esto ayudará algo, pero será difícil eliminar todo el ruido.	—
	Hay ruidos de zumbidos y aullidos.	Se está utilizando cerca un aparato de TV.	Separe esta unidad del TV.	—

ESPECIFICACIONES

SECCIÓN DE AUDIO

- Potencia de salida RMS mínima (8 Ω, de 40 Hz a 20 kHz, 0,2% THD)
 - [Modelos para Norteamérica, General, Australia y Europa] 100 W + 100 W
 - [Modelo para Asia] 85 W + 85 W
- Sensibilidad de entrada/impedancia de entrada (1 kHz, 100 W/8 Ω)
 - CD, etc. 500 mV/47 kΩ
- Nivel de salida/impedancia de salida
 - CD, etc. (entrada 1 kHz, 500 mV)
 - REC 500 mV/2,2 kΩ
 - CD, etc. (entrada 1 kHz, 500 mV, 8 Ω)
 - PHONES 470 mV/470 Ω
- Respuesta de frecuencia
 - CD, etc. (de 20 Hz a 20 kHz) 0 ± 0,5 dB
 - CD, etc. (de 10 Hz a 100 kHz) 0 ± 3,0 dB
- Distorsión armónica total
 - CD, etc. a SPEAKERS (de 20 Hz a 20 kHz, 50 W, 8 Ω) 0,2% o menos
- Relación señal a ruido (red IHF-A)
 - CD, etc. (entrada de 500 mV cortocircuitada) 100 dB o más
- Ruido residual (red IHF-A) 70 μV
- Características de control de tono
 - BASS
 - Potenciador/corte (50 Hz) ±10 dB
 - TREBLE
 - Potenciador/corte (20 kHz) ±10 dB

FM SECCIÓN

- Gama de sintonización
 - [Modelo para Norteamérica] 87,5 a 107,9 MHz
 - [Modelos para Asia y Generales] 87,5 a 107,9 MHz/87,50 a 108,00 MHz
 - [Modelos para Australia y Europa] de 87,50 a 108,00 MHz

- Umbral de silenciamiento de 50 dB (IHF, 1 kHz, 100% MOD.)
 - Mono 3,0 μV (20,8 dBf)
- Relación señal a ruido (IHF)
 - Mono/estéreo 72 dB/70 dB
- Distorsión armónica (1 kHz)
 - Mono/estéreo 0,3%/0,5%
- Entrada de antena 75 Ω, asimétrica

AM SECCIÓN

- Gama de sintonización
 - [Modelo para Norteamérica] 530 a 1710 kHz
 - [Modelos para Asia y generales] 530 a 1710 kHz/531 a 1611 kHz
 - [Modelos para Australia y Europa] de 531 a 1611 kHz

GENERALIDADES

- Fuente de alimentación
 - [Modelo para Norteamérica] 120 V CA, 60 Hz
 - [Modelo general] 110-120/220-240 V CA, 50/60 Hz
 - [Modelo para Australia] 240 V CA, 50 Hz
 - [Modelo para Europa] 230 V CA, 50 Hz
 - [Modelo para Asia] 220-240 V CA, 50/60 Hz
- Consumo eléctrico
 - [Modelos para Norteamérica, General, Australia y Europa] 175 W
 - [Modelo para Asia] 140 W
- Consumo eléctrico en espera
 - [Modelos para Norteamérica, Australia, Europa y Asia] 0,5 W o menos
- Dimensiones (An x Al x Prof) 435 x 141 x 322 mm
- Peso 6,7 kg

* Las especificaciones están sujetas a cambios sin previo aviso.

Información para usuarios sobre recolección y disposición de equipamiento viejo y baterías usadas



Estos símbolos en los productos, embalaje, y/o documentación que se acompañe significan que los productos electrónicos y eléctricos usados y las baterías usadas no deben ser mezclados con desechos domésticos corrientes.

Para el tratamiento, recuperación y reciclado apropiado de los productos viejos y las baterías usadas, por favor llévelos a puntos de recolección aplicables, de acuerdo a su legislación nacional y las directivas 2002/96/EC y 2006/66/EC.



Al disponer de estos productos y baterías correctamente, ayudará a ahorrar recursos valiosos y a prevenir cualquier potencial efecto negativo sobre la salud humana y el medio ambiente, el cual podría surgir de un inapropiado manejo de los desechos.

Para más información sobre recolección y reciclado de productos viejos y baterías, por favor contacte a su municipio local, su servicio de gestión de residuos o el punto de venta en el cual usted adquirió los artículos.



[Información sobre la disposición en otros países fuera de la Unión Europea]

Estos símbolos sólo son válidos en la Unión Europea. Si desea deshacerse de estos artículos, por favor contacte a sus autoridades locales y pregunte por el método correcto de disposición.

Pb

Nota sobre el símbolo de la batería (ejemplos de dos símbolos de la parte inferior)

Este símbolo podría ser utilizado en combinación con un símbolo químico. En este caso el mismo obedece a un requerimiento dispuesto por la Directiva para el elemento químico involucrado.

LET OP: LEES HET VOLGENDE VOOR U DIT TOESTEL IN GEBRUIK NEEMT.

- Om er zeker van te kunnen zijn dat u de optimale prestaties uit uw toestel haalt, dient u deze handleiding zorgvuldig door te lezen. Bewaar de handleiding op een veilige plek zodat u er later nog eens iets in kunt opzoeken.
- Installeer dit geluidssysteem op een goed geventileerde, koele, droge en schone plek uit de buurt van direct zonlicht, warmtebronnen, trillingen, stof, vocht, en/of kou. Houd de volgende minimumruimte rond het toestel aan voor ventilatiedoelinden.
Boven: 30 cm
Achter: 20 cm
Zijkanten: 20 cm
- Plaats dit toestel uit de buurt van andere elektrische apparatuur, motoren of transformatoren om storend gebrom te voorkomen.
- Stel dit toestel niet bloot aan plotselinge temperatuurswisselingen van koud naar warm en plaats het toestel niet in een omgeving met een hoge vochtigheidsgraad (bijv. in een ruimte met een luchtbevochtiger) om te voorkomen dat zich binnenin het toestel condens vormt, wat zou kunnen leiden tot elektrische schokken, brand, schade aan dit toestel en/of persoonlijk letsel.
- Vermijd plekken waar andere voorwerpen op het toestel kunnen vallen, of waar het toestel blootstaat aan druppelende of spattende vloeistoffen. Plaats de volgende dingen niet bovenop dit toestel:
 - Andere componenten, daar deze schade kunnen veroorzaken en/of de afwerking van dit toestel kunnen doen verkleuren.
 - Brandende voorwerpen (bijv. kaarsen), daar deze brand, schade aan dit toestel en/of persoonlijk letsel kunnen veroorzaken.
 - Voorwerpen met vloeistoffen, daar deze elektrische schokken voor de gebruiker en/of schade aan dit toestel kunnen veroorzaken wanneer de vloeistof daaruit in het toestel terecht komt.
- Dek het toestel niet af met een krant, tafellaken, gordijn enz. zodat de koeling niet belemmerd wordt. Als de temperatuur binnenin het toestel te hoog wordt, kan dit leiden tot brand, schade aan het toestel en/of persoonlijk letsel.
- Steek de stekker van dit toestel pas in het stopcontact als alle aansluitingen gemaakt zijn.
- Gebruik het toestel niet wanneer het ondersteboven is geplaatst. Het kan hierdoor oververhit raken, wat kan leiden tot schade.
- Gebruik geen overdreven kracht op de schakelaars, knoppen en/of snoeren.
- Wanneer u de stekker uit het stopcontact haalt, moet u aan de stekker zelf trekken, niet aan het snoer.
- Maak dit toestel niet schoon met chemische oplosmiddelen; dit kan de afwerking beschadigen. Gebruik alleen een schone, droge doek.
- Gebruik alleen het op dit toestel aangegeven voltage. Gebruik van dit toestel bij een hoger voltage dan aangegeven is gevaarlijk en kan leiden tot brand, schade aan het toestel en/of persoonlijk letsel. Yamaha aanvaardt geen aansprakelijkheid voor enige schade veroorzaakt door gebruik van dit toestel met een ander voltage dan aangegeven staat.
- Om schade door blikseminslag te voorkomen, dient u de stekker uit het stopcontact te halen wanneer het onweert.
- Probeer niet zelf wijzigingen in dit toestel aan te brengen of het te repareren. Neem contact op met erkend Yamaha servicepersoneel wanneer u vermoedt dat het toestel reparatie behoeft. Probeer in geen geval de behuizing open te maken.
- Wanneer u dit toestel voor langere tijd niet zult gebruiken (bijv. vakantie), dient u de stekker uit het stopcontact te halen.
- Lees het hoofdstuk "VERHELPELEN VAN STORINGEN" over veel voorkomende vergissingen bij de bediening voor u de conclusie trekt dat het toestel een storing of defect vertoont.
- Voor u het toestel verplaatst, dient u op Φ (aan/uit) te drukken om het toestel in wachtstand te zetten, en vervolgens de stekker uit het stopcontact te halen.
- Er zal zich condens vormen wanneer de omgevingstemperatuur plotseling verandert. Haal de stekker uit het stopcontact en laat het toestel met rust.
- Wanneer het toestel langere tijd achter elkaar gebruikt wordt, kan het warm worden. Schakel de stroom uit en laat het toestel afkoelen.
- Installeer dit toestel in de buurt van een stopcontact op een plek waar u de stekker gemakkelijk kunt bereiken.
- De batterijen mogen niet worden blootgesteld aan hitte, zoals door direct zonlicht, vuur of iets dergelijks.
- Een te hoge geluidsdruk (volume) van een oortelefoon of hoofdtelefoon kan leiden tot gehoorschade.

De stroomvoorziening van dit toestel is niet afgesloten zolang de stekker in het stopcontact zit, ook al is het toestel zelf uitgeschakeld met Φ . Dit is de zogenaamde wachtstand. In deze toestand is het toestel ontworpen een zeer kleine hoeveelheid stroom te verbruiken.

WAARSCHUWING

OM DE RISICO'S VOOR BRAND OF ELEKTRISCHE SCHOKKEN TE VERMINDEREN, MAG U DIT TOESTEL IN GEEN GEVAL BLOOTSTELLEN AAN VOCHT OF REGEN.



Dit etiket moet op het product worden aangebracht wanneer de bovenkant heet kan worden tijdens gebruik.

INHOUD

INLEIDING

NUTTIGE FUNCTIES	1
MEEGELEVERDE ACCESSOIRES.....	1
REGELAARS EN HUN FUNCTIES.....	2
Voorpaneel.....	2
Voorpaneelscherm	4
Achterpaneel.....	5
Afstandsbediening	6
De afstandsbediening gebruiken.....	8

VOORBEREIDINGEN

AANSLUITINGEN	9
Luidsprekers en broncomponenten aansluiten.....	9
De FM- en AM-antennes aansluiten.....	11
Het netsnoer aansluiten.....	11

BASISBEDIENING

AFSPELEN.....	12
Een bron afspelen	12
De sluimerklok gebruiken	13
FM/AM AFSTEMMEN.....	14
Voorkeuzefuncties gebruiken	14
Radio Data System-gegevens ontvangen (alleen het model voor Europa)	18

GEAVANCEERDE BEDIENING

HET OPTIEMENU INSTELLEN VOOR INVOERBRONNEN.....	19
Optiemenu-items	19

AANVULLENDE INFORMATIE

VERHELPEN VAN STORINGEN	20
SPECIFICATIES	23

■ Over deze handleiding

-  geeft een bedieningstip aan.
- De instructies in deze handleiding beschrijven de bediening van het toestel met de meegeleverde afstandsbediening. U kunt ook de knoppen en regelaars op het voorpaneel gebruiken als ze dezelfde of vergelijkbare namen hebben als die op de afstandsbediening.

NUTTIGE FUNCTIES

Met dit toestel kunt u:

- ◆ Luisteren naar FM- en AM-radiostations (zie bladzijde 14)
- ◆ De afstandsbediening van dit toestel gebruiken voor het bedienen van een Yamaha cd-speler (zie bladzijde 7)
- ◆ Energie besparen met de functie AUTO POWER STANDBY (zie bladzijde 19)

MEEGELEVERDE ACCESSOIRES

Controleer of u alle volgende onderdelen ontvangen heeft.

Afstandsbediening

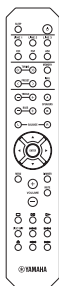

FM-binnenantennes

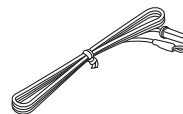
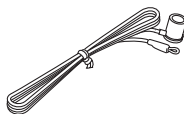

* Afhankelijk van de regio waarin het toestel wordt aangekocht wordt één van de bovenstaande meegeleverd.

AM-ringantenne

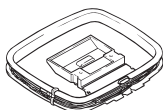

Batterijen (x2)
(AA, R6, UM-3)

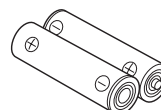

Voorpaneel

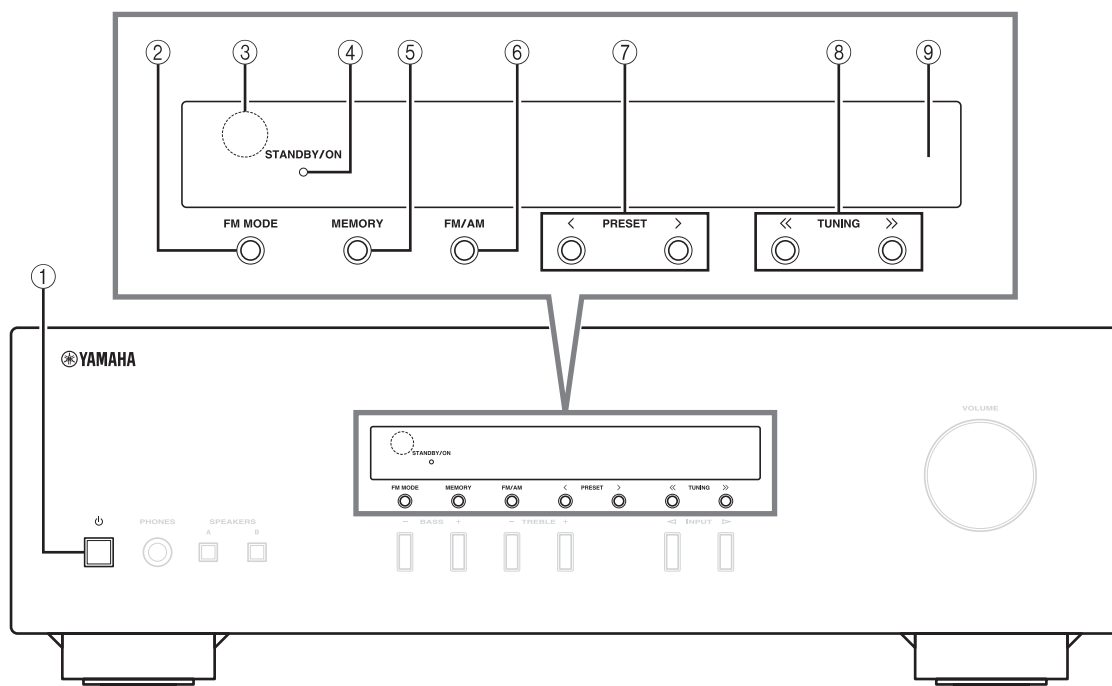

① **⏻ (aan/uit)**

Schakelt het toestel in en uit, of activeert wachtstand.

Opmerking

Zelfs indien het toestel in wachtstand staat, verbruikt het nog een kleine hoeveelheid stroom.

② **FM MODE**

Wijzigt de ontvangstmodus voor FM (stereo of mono) als TUNER wordt gekozen als ingangsbron (zie bladzijde 14).

③ **Sensor voor de afstandsbediening**

Ontvangt infrarode signalen van de afstandsbediening.

④ **STANDBY/ON-lampje**

Lampje	Status
Helder brandend	Het toestel is ingeschakeld.
Gedempt	Het toestel staat in wachtstand.
Uit	Het toestel is uitgeschakeld. Trek de stekker van het netsnoer uit het stopcontact om dit toestel uit te schakelen.

⑤ **MEMORY**

Slaat het huidige FM/AM-station op als voorkeuze wanneer TUNER is geselecteerd als ingangsbron (zie bladzijde 15).

⑥ **FM/AM**

Stelt de FM/AM-tunerband in op FM of AM wanneer TUNER is geselecteerd als ingangsbron (zie bladzijde 14).

⑦ **PRESET </>**

Selecteert een FM/AM-voorkeuzestation wanneer TUNER is geselecteerd als ingangsbron (zie bladzijde 16).

⑧ **TUNING <</>>**

Selecteert de afstemfrequentie wanneer TUNER is geselecteerd als ingangsbron (zie bladzijde 14).

⑨ **Voorpaneelscherm**

Geeft informatie weer over de status van het toestel.

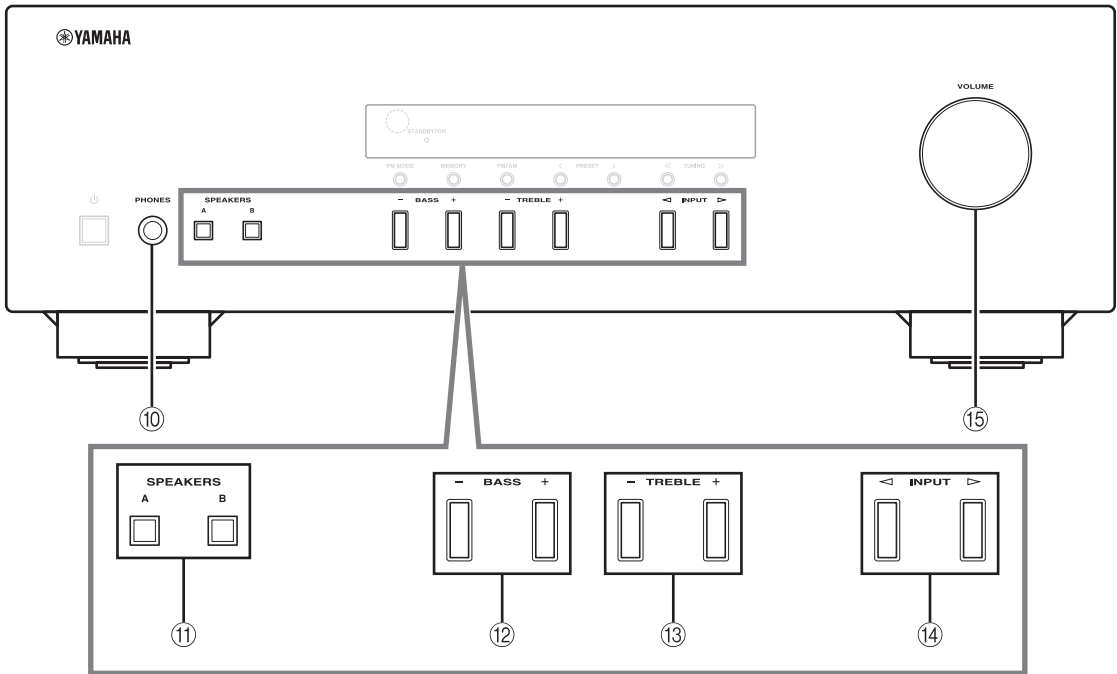

⑩ PHONES-aansluiting

Voert audio uit naar uw hoofdtelefoon zodat u privé kunt luisteren.

Opmerking

Druk op SPEAKERS A/B zodat de lampjes SP A/B (zie bladzijde 4) uitgaan voordat u uw hoofdtelefoon aansluit op de PHONES-uitgang.

⑪ SPEAKERS A/B

Schakelt telkens als de overeenkomstige knop wordt ingedrukt de luidsprekerset in of uit die aangesloten is op de SPEAKERS A- en/of SPEAKERS B-aansluitingen op het achterpaneel (zie bladzijde 12).

⑫ BASS -/+

Verhoogt of verlaagt de versterking van de lage tonen.
Bedieningsbereik: -10 dB tot +10 dB

⑬ TREBLE -/+

Verhoogt of verlaagt de versterking van de hoge tonen.
Bedieningsbereik: -10 dB tot +10 dB

⑭ INPUT </>

Hiermee kiest u de ingangsbron waar u naar wilt luisteren.

⑮ VOLUME-regelaar

Verhoogt of verlaagt het geluidsniveau.

Voorpaneelscherm

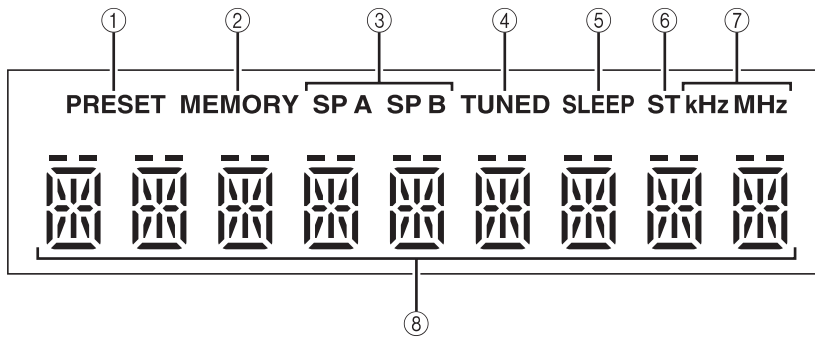

① PRESET-lampje

Lampje	Status
Brandt	Een voorkeuzestation wordt teruggeroepen. Een FM/AM-station handmatig zoeken om te registreren als voorkeuze.
knippert	Er wordt gezocht naar FM-stations om te registreren als voorkeuze.

② MEMORY-lampje

Lampje	Status
Brandt	Het registreren van een FM/AM-station als voorkeuze is voltooid.
knippert	Een FM/AM-station handmatig zoeken om te registreren als voorkeuze. Er wordt gezocht naar FM-stations om te registreren als voorkeuze.

③ SP (SPEAKERS) A/B-lampjes

Branden afhankelijk van welke luidsprekers u hebt geselecteerd.
Beide lampjes branden als beide luidsprekersets zijn geselecteerd.

④ TUNED-lampje

Brandt wanneer het toestel is afgestemd op een FM- of AM-station met een krachtig signaal.

⑤ SLEEP-lampje

Brandt als de sluimerklok ingeschakeld is (zie bladzijde 13).

⑥ ST-lampje

Brandt wanneer het toestel ontvangt in stereo en is afgestemd op een FM-station met een stereo-uitzending.

⑦ kHz/MHz-lampje

Gaan branden afhankelijk van de geselecteerde uitzendfrequentie.
kHz: AM
MHz: FM

⑧ Multi-infoscherm

Geeft gegevens weer tijdens het aanpassen of wijzigen van instellingen.

Achterpaneel

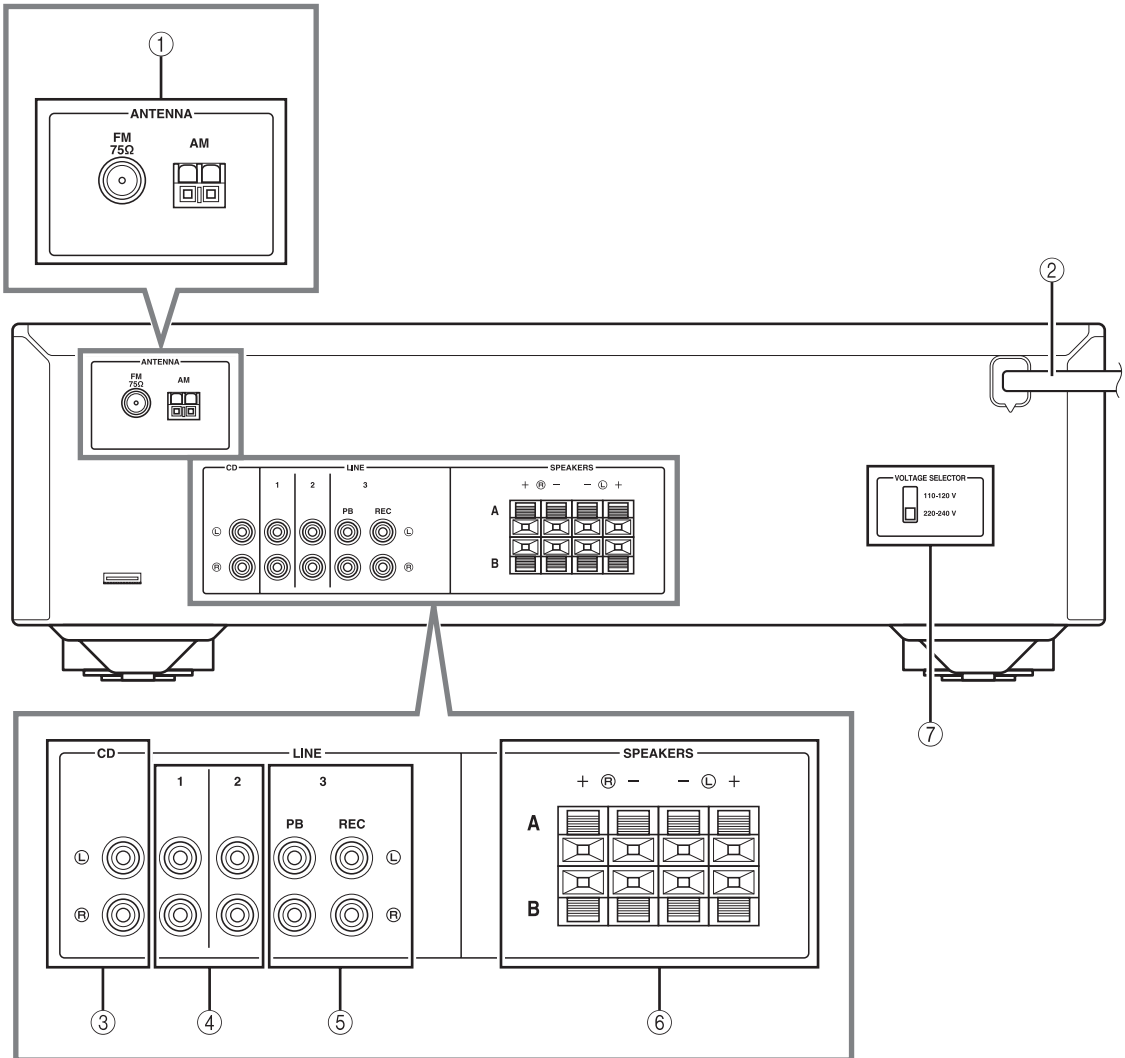

① ANTENNA-aansluitingen

Hier sluit u FM- en AM-antennes aan (zie bladzijde 11).

② Netsnoer

Toestel aansluiten op een stopcontact (zie bladzijde 11).

③ CD-aansluitingen

Hier sluit u een cd-speler aan (zie bladzijde 9).

④ LINE 1-2-aansluitingen

Hier sluit u audiocomponenten aan (zie bladzijde 9).

⑤ LINE 3-aansluitingen

PB-aansluitingen (Afspelen)

Hier sluit u audio-uitgangen van een audiocomponent aan.

REC-aansluitingen (Opname)

Hier sluit u audio-ingangen van een audiocomponent aan.

⑥ SPEAKERS-aansluitingen

Hier sluit u luidsprekers aan (zie bladzijde 9).

⑦ VOLTAGE SELECTOR (alleen voor het universele model)

Afstandsbediening

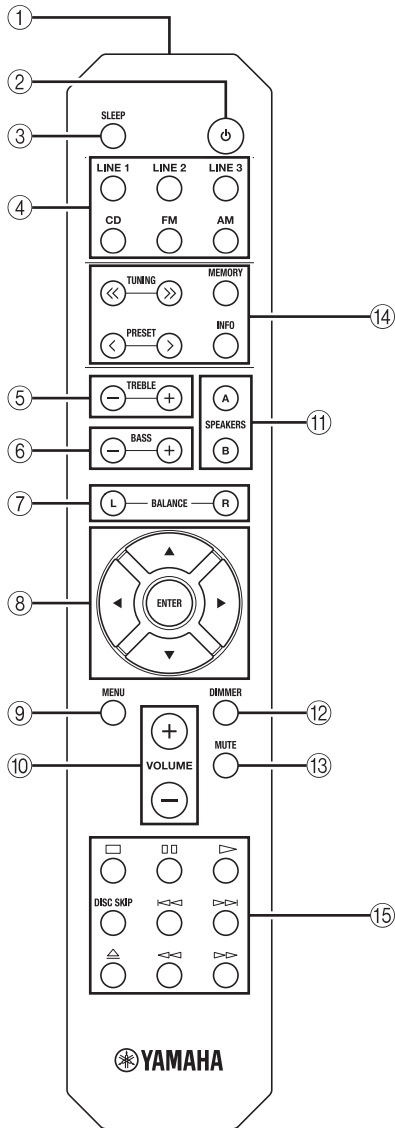

■ Algemene toetsen

De volgende toetsen en onderdelen kunt u gebruiken, ongeacht welke ingangsbron u hebt geselecteerd.

- ① **Infraroodsignaalzender**
Verzendt infrarode signalen.
- ② **⏻ (aan/uit)**
Schakelt het toestel in en uit, of activeert wachtstand.
- ③ **SLEEP**
Stelt de sluimerklok in (zie bladzijde 13).
- ④ **Invoerkeuzetoetsen**
Hiermee kiest u de ingangsbron waar u naar wilt luisteren.
☀️
 - De namen van de ingangsbronnen stemmen overeen met de namen van de aansluitingen op het achterpaneel.
 - Druk op FM of AM als u op de afstandsbediening TUNER wilt selecteren als invoerbron.
- ⑤ **TREBLE +/-**
Verhoogt of verlaagt de versterking van de hoge tonen.
Bedieningsbereik: -10 dB tot +10 dB
- ⑥ **BASS +/-**
Verhoogt of verlaagt de versterking van de lage tonen.
Bedieningsbereik: -10 dB tot +10 dB
- ⑦ **BALANCE L/R**
Regelt de geluidsbalans van de linker- en rechterluidsprekers om onevenwichtig geluid te compenseren.
Bedieningsbereik:

L +10 ← 0 → R +10
(+20 dB) (midden) (+20 dB)

De uitvoer via het andere kanaal is uitgeschakeld. De uitvoer via het andere kanaal is uitgeschakeld.
- ⑧ **△ / ▽ / ◀ / ▶ / ENTER**
Selecteert en bevestigt onderdelen in het optiemenu (zie bladzijde 19).
- ⑨ **MENU**
Schakelt het optiemenu in en uit (zie bladzijde 19).
- ⑩ **VOLUME +/-**
Verhoogt of verlaagt het geluidsniveau.
- ⑪ **SPEAKERS A/B**
Schakelt telkens als de overeenkomstige knop wordt ingedrukt de luidsprekerset in of uit die aangesloten is op de SPEAKERS A- en/of SPEAKERS B-aansluitingen op het achterpaneel (zie bladzijde 12).
- ⑫ **DIMMER**
Druk meerdere malen op deze toets om één van de 3 niveaus voor helderheid van het voorpaneelscherm te selecteren.
☀️
 - Deze instelling wordt behouden, zelfs als u dit toestel uitschakelt.
 - De helderste instelling is de standaardinstelling.
- ⑬ **MUTE**
Hiermee schakelt u de uitvoer van geluid uit. Druk nog eens op deze toets om de geluidswaergave te hervatten op het oorspronkelijke volumenniveau.

■ FM/AM-regelaar

De volgende toetsen kunt u gebruiken als u TUNER hebt geselecteerd als ingangsbron.

⑭ TUNING <</>>

Selecteert de afstemfrequentie (zie bladzijde 14).

PRESET </>

Selecteert een FM/AM-voorkeuzestation (zie bladzijde 16).

MEMORY

Slaat het huidige FM/AM-station op als voorkeuze (zie bladzijde 15).









INFO

Alleen het model voor Europa:
Selecteert de informatie die op het voorpaneelscherm moet worden weergegeven (zie bladzijde 18).

■ Toetsen voor Yamaha cd-spelers

Met de volgende toetsen kunt u een Yamaha cd-speler bedienen.

⑮ Bedieningstoetsen Yamaha cd-speler

	Stopt het afspelen
	Pauzeert het afspelen
	Start het afspelen
DISC SKIP	Springt naar de volgende cd in een cd-wisselaar
	Springt terug
	Springt vooruit
	Voert de schijf uit
	Spoelt terug
	Speelt versneld vooruit

Opmerking

Ook al gebruikt u een Yamaha cd-speler, toch zijn bepaalde componenten en functies misschien niet beschikbaar. Raadpleeg de gebruiksaanwijzing bij uw component voor nadere informatie.

De afstandsbediening gebruiken

■ Batterijen plaatsen

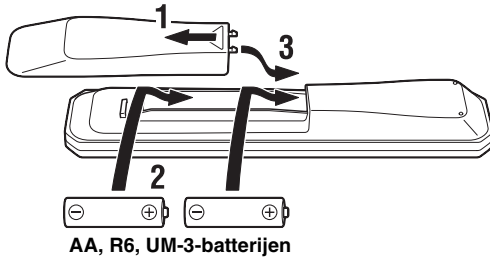

■ Werkingsbereik

Richt de afstandsbediening binnen het hieronder weergegeven bedieningsbereik op de afstandsbedieningssensor op het toestel.

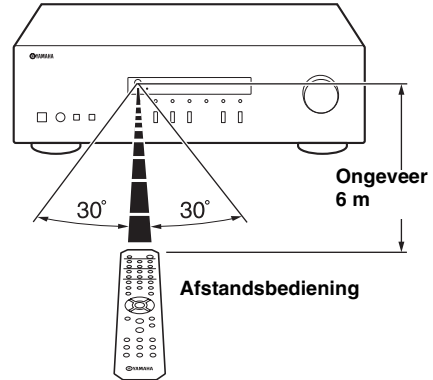

■ Opmerkingen over de afstandsbediening en batterijen

- Er mogen zich geen grote obstakels bevinden tussen de afstandsbediening en het toestel.
- Mors geen water of andere vloeistoffen op de afstandsbediening.
- Laat de afstandsbediening niet vallen.
- Laat de afstandsbediening niet liggen en bewaar hem niet op de volgende plaatsen:
 - zeer vochtige plaatsen, bijvoorbeeld bij een badkamer
 - zeer warme plekken, zoals bij een kachel of fornuis
 - zeer koude plaatsen
 - stoffige plaatsen
- Vervang alle batterijen als u merkt dat het werkbereik van de afstandsbediening kleiner wordt.
- Als de batterijen leeg raken, haal ze dan onmiddellijk uit de afstandsbediening om ontploffing of zuurlekkage te voorkomen.
- Als u lekkende batterijen vindt, doe de batterijen dan onmiddellijk weg waarbij u ervoor zorgt dat u het weggelekte materiaal niet aanraakt. Als het weggelekte materiaal in contact komt met uw huid, uw ogen of uw mond, spoel het dan onmiddellijk weg en raadpleeg een arts. Maak het batterijvak goed schoon voordat u nieuwe batterijen plaatst.
- Gebruik geen oude en nieuwe batterijen door elkaar. Hierdoor kan de levensduur van de nieuwe batterijen verkort worden of kunnen de oude batterijen gaan lekken.
- Gebruik geen verschillende types batterijen door elkaar (zoals alkaline- en mangaanbatterijen). Batterijen die er hetzelfde uitzien, kunnen een verschillende specificatie hebben.
- Voordat u nieuwe batterijen plaatst, dient u het batterijvak schoon te vegen.
- Voer batterijen af volgens de plaatselijke wet- en regelgeving.
- Berg batterijen op buiten het bereik van kinderen.
- Batterijen kunnen gevaarlijk zijn als een kind ze in de mond stopt.
- Haal de batterijen uit het toestel als u van plan bent het toestel gedurende langere tijd niet te gebruiken. Anders lopen de batterijen leeg en bestaat het gevaar van lekkage van batterijvloeistof met als gevolg mogelijke beschadiging van het toestel.

VOORBEREIDINGEN

AANSLUITINGEN

Luidsprekers en broncomponenten aansluiten

Alle aansluitingen moeten correct zijn: L (links) op L, R (rechts) op R, "+" op "+" en "-" op "-". Als de aansluitingen niet kloppen, wordt er geen geluid weergegeven via de luidsprekers en als de polariteit van de luidspreker-aansluitingen niet correct is, klinkt de weergave onnatuurlijk met te weinig lage tonen. Raadpleeg de gebruikershandleiding van elk van uw componenten.

Gebruik RCA-kabels voor het aansluiten van audiocomponenten.

LET OP

- Sluit dit toestel of andere componenten pas op het lichtnet aan nadat alle aansluitingen tussen componenten gemaakt zijn.
- Laat blootliggende luidsprekerdraden niet met elkaar of met metalen onderdelen van het toestel in contact komen. Hierdoor kunnen het toestel en/of de luidsprekers beschadigd raken.

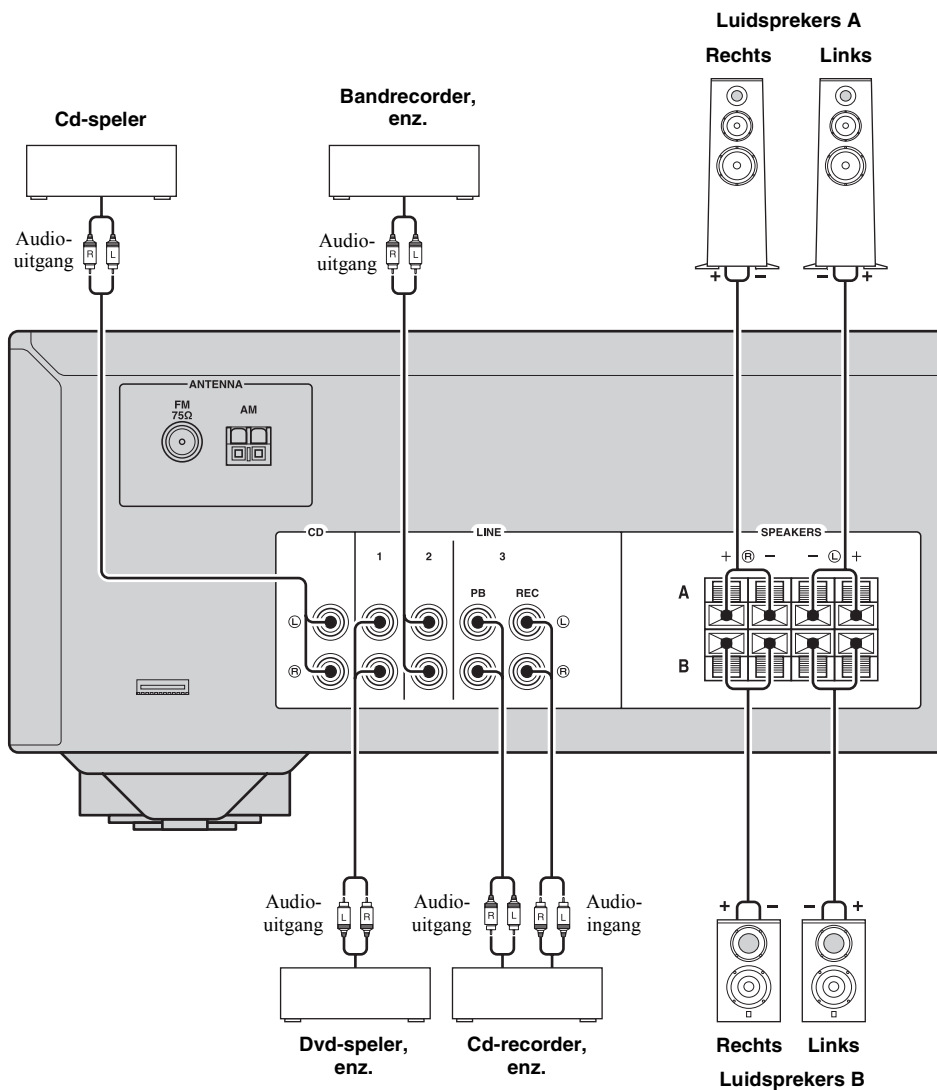

■ **REC-aansluitingen**

- De REC-aansluitingen voeren audiosignalen uit van de geselecteerde ingangsbron (behalve als LINE 3 is geselecteerd).
- Instellingen voor volumenniveau, toonregeling en balans zijn niet van invloed op de REC-aansluitingen.

■ **Luidsprekerkabels aansluiten**

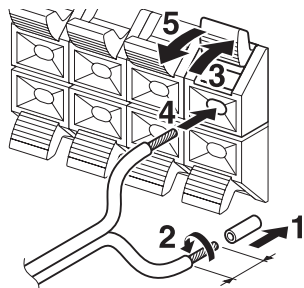

1 Verwijder ongeveer 10 mm van de isolatie van het einde van de luidsprekerkabels.

Opmerking

Wanneer u luidsprekerkabels in de luidsprekeraansluitingen steekt, steek dan alleen de blootliggende luidsprekerdraad in. Als u geïsoleerde kabel insteekt, kan de verbinding slecht zijn en hoort u mogelijk geen geluid.

LET OP

Stel de impedantie van de luidsprekers in als hieronder weergegeven.

Luidsprekeraansluiting	Luidsprekerimpedantie
SPEAKERS A of SPEAKERS B	8 Ω of hoger
SPEAKERS A en SPEAKERS B	16 Ω of hoger (behalve het model voor Noord-Amerika)
Dubbele bedrading	8 Ω of hoger

■ **Dubbel bedrade aansluiting**

Een dubbel bedrade aansluiting scheidt de woofer (lage tonenluidspreker) van het gecombineerde deel voor de middentonen en de tweeters (hoge tonenluidsprekers). Een luidsprekerkast voor dubbele bedrading heeft vier aansluitklemmen. Met deze twee sets aansluitingen kan de luidsprekerkast gesplitst worden in twee onafhankelijke delen. Met deze verbindingen wordt de reproductie van de middentonen en hoge tonen via de ene set aansluitingen geleid en die van de lage tonen via een andere set aansluitingen.

Achterpaneel

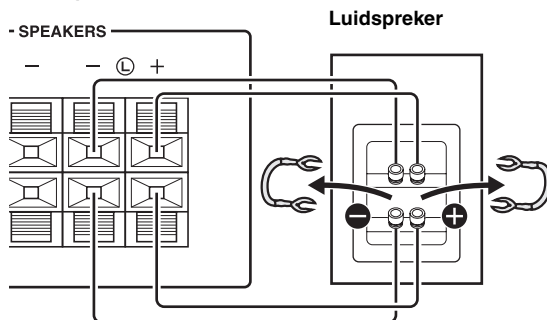

Sluit de andere luidspreker op dezelfde manier aan op de andere set aansluitingen.

Opmerking

Bij het maken van dubbel bedrade aansluitingen dient u de kortsluitbruggen of kabels van de luidspreker te verwijderen.



Wilt u dubbel bedrade aansluitingen gebruiken, druk dan op SPEAKERS A en SPEAKERS B, zodat SP A en B beide gaan branden op het voorpaneelscherm.

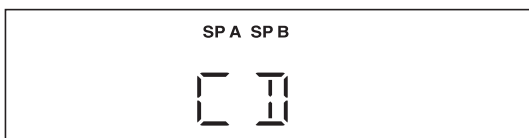
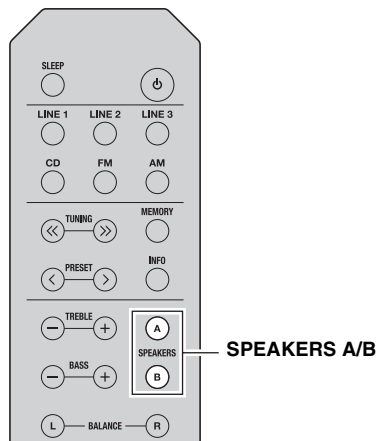

De FM- en AM-antennes aansluiten

Bij dit toestel zijn binnenantennes meegeleverd voor FM- en AM-uitzendingen. In het algemeen zouden deze antennes voldoende signaalsterkte moeten leveren. Sluit de antennes aan op de daarvoor bedoelde aansluitingen.

Opmerking

Als u last hebt van een slechte ontvangst, kunt u een buitenantenne installeren. Vraag bij uw dichtstbijzijnde erkende Yamaha-verkoper of -servicecentrum naar de mogelijkheden met buitenantennes.

FM-buitenantenne

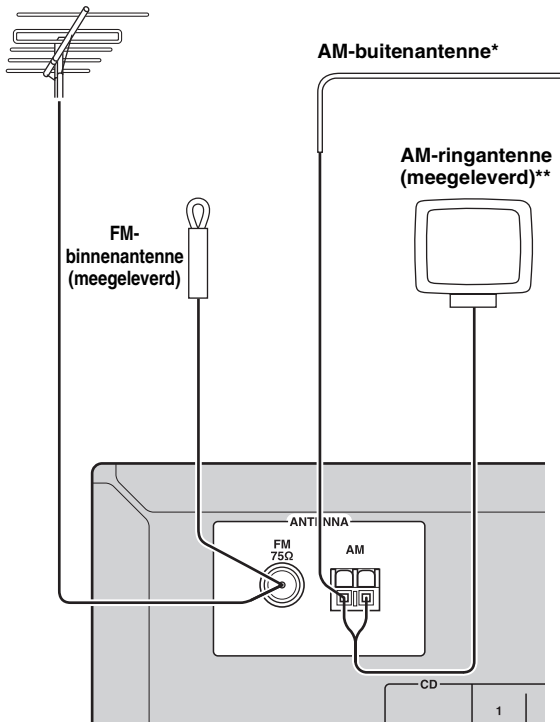

*AM-buitenantenne

Gebruik 5 tot 10 meter met plastic geïsoleerd draad dat u uit een raam naar buiten spant.

**AM-ringantenne (meegeleverd)

- De AM-ringantenne moet altijd aangesloten blijven, zelfs als er een AM-buitenantenne op dit toestel is aangesloten.
- De AM-ringantenne moet niet te dicht bij het toestel geplaatst worden.
- De draden van de AM-antenne hebben geen polariteit.

De meegeleverde AM-ringantenne in elkaar zetten

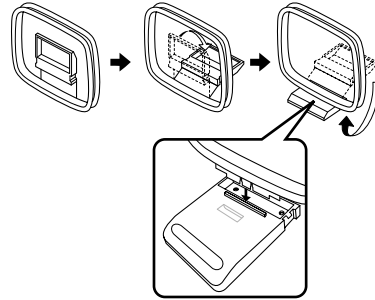

De draad van de AM-ringantenne aansluiten

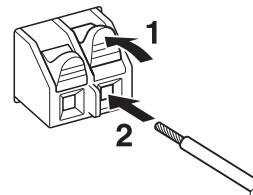

Het netsnoer aansluiten

Steek de stekker van het netsnoer in het stopcontact nadat u alle andere aansluitingen hebt gemaakt.

LET OP

Alleen voor het universele model:

Stel de VOLTAGE SELECTOR van het toestel in op het lokale voltage voordat u het netsnoer aansluit. Bij onjuiste instelling van de VOLTAGE SELECTOR bestaat brandgevaar en kan schade aan het apparaat ontstaan.

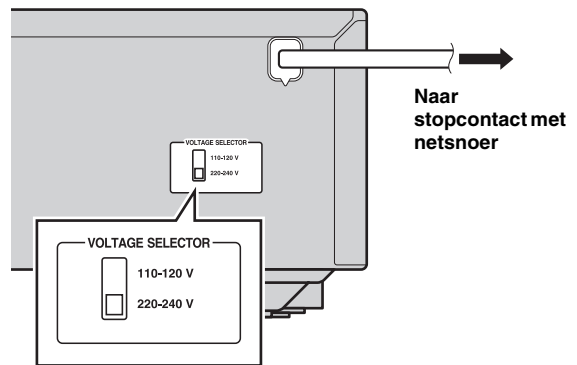

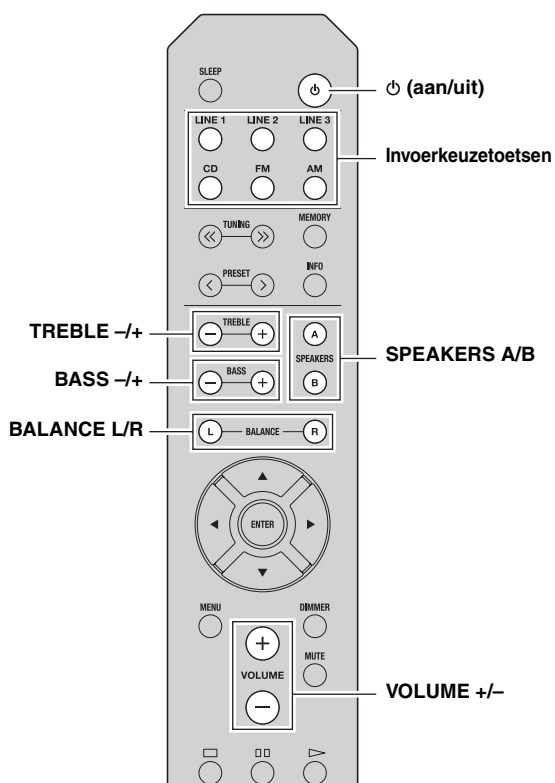

Een bron afspelen



- 1 Druk op  (aan/uit) om het toestel aan te zetten.
- 2 Druk op een van de invoerkeuzetoetsen om de gewenste ingangsbron te kiezen.
- 3 Druk op SPEAKERS A en/of SPEAKERS B om de gewenste luidsprekersset(s) te kiezen.

Opmerkingen

- Wanneer u één set luidsprekers hebt aangesloten met dubbele bedrading of wanneer u twee luidsprekerssets tegelijkertijd gebruikt (A en B), let er dan op dat SP A en SP B beide worden weergegeven op het voorpaneelscherm.
- Schakel de luidsprekers uit als u met een hoofdtelefoon luistert.

- 4 Speel de bron af.
- 5 Druk op VOLUME +/- om het geluidsniveau te regelen.

U kunt de klankkwaliteit bijregelen met behulp van de regelaars voor BASS +/- en TREBLE +/-, en de geluidsbalans van de linker- en rechterluidsprekers met behulp van de regelaar BALANCE L/R (zie bladzijde 6).
- 6 Druk, als u stopt met luisteren, op  (aan/uit) om het toestel in wachtstand te zetten.
Druk nogmaals op  (aan/uit) om het toestel weer in te schakelen.

-  U kunt ook de knoppen en regelaars op het voorpaneel gebruiken als ze dezelfde of vergelijkbare namen hebben als die op de afstandsbediening.
- Voor opname, zie bladzijde 5.

De sluimerklok gebruiken

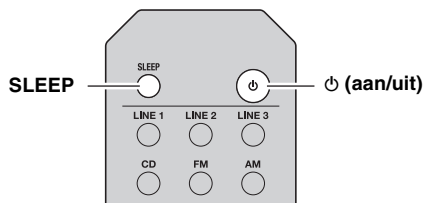
Gebruik deze functie om het toestel automatisch in wachtstand te zetten na een bepaalde tijdsduur. De sluimerklok is nuttig als u gaat slapen terwijl het toestel een bron afspeelt of opneemt.



Druk herhaaldelijk op SLEEP om de tijdsduur in te stellen voordat het toestel in wachtstand gaat.

Bij elke keer dat u op SLEEP drukt, wordt op het voorpaneelscherm een volgende stap van de onderstaande cyclus weergegeven.

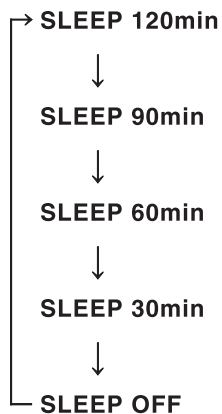

Het SLEEP-lampje knippert terwijl u de tijdsduur voor de sluimerklok instelt.

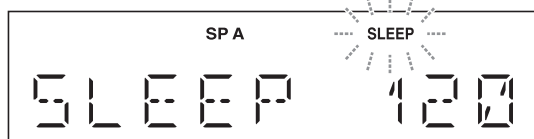

Als de sluimerklok is ingesteld, gaat het SLEEP-lampje op het voorpaneelscherm branden.



Wilt u de sluimerklok onderbreken, kies dan een van de volgende methoden:

- Selecteer "SLEEP OFF".
- Zet het toestel in wachtstand.

FM/AM AFSTEMMEN

Opmerkingen

- Radiofrequenties verschillen per land of regio waar het toestel wordt gebruikt. In dit gedeelte worden illustraties gebruikt van het voorpaneelscherm van het model voor Europa.
- Alleen voor het model voor Azië en het universele model:
Stel de afstemfrequentiestap in op de frequentieruimte in uw regio voordat u afstemt op een radiostation (zie bladzijde 19).

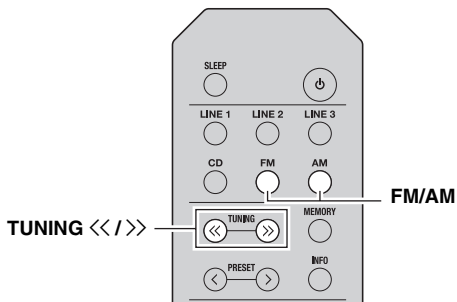

1 Druk op FM/AM om TUNER te selecteren als invoerbron en selecteer de frequentieband.

2 Houd TUNING <</>> ingedrukt om het afstemmen te starten.

Druk op >> om af te stemmen op een hogere frequentie.

Druk op << om af te stemmen op een lagere frequentie. Als het toestel afstemt op een station, gaat het TUNED-lampje op het voorpaneelscherm branden.

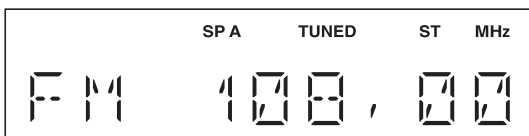

Opmerking

Als de procedure voor het afstemmen niet stopt bij het gewenste station omdat het signaal te zwak is, drukt u herhaaldelijk op TUNING <</>> om het station af te stemmen.



U kunt ook de knoppen op het voorpaneel gebruiken als ze dezelfde of vergelijkbare namen hebben als die op de afstandsbediening.

FM-ontvangst verbeteren

Als het signaal van het station zwak is en de geluidskwaliteit niet goed is, stel dan de ontvangstmodus voor FM-radio in op mono om de ontvangst te verbeteren.

Voorpaneel

Druk op FM MODE en controleer of het ST-lampje is gedoofd (zie bladzijde 4).

Afstandsbediening

Druk op FM MODE in het optiemenu om MONO (mono) te selecteren (zie bladzijde 19).

Voorkeuzefuncties gebruiken

U kunt 40 stations registreren als voorkeuzestations. Als u eenmaal voorkeuzestations hebt geregistreerd, kunt u daar eenvoudig op afstemmen door de voorkeuzen op te roepen.

Automatisch voorkeuzen instellen (alleen FM-stations)

U kunt automatisch FM-stations met een krachtig signaal registreren.

Opmerkingen

- Als u een station registreert naar een voorkeuzenummer waar al een station op is geregistreerd, wordt het eerder geregistreerde station overschreven.
- Druk herhaaldelijk op TUNING <</>> om af te stemmen op het gewenste station, als het signaal van het station zwak is.
- Alleen het model voor Europa:
Alleen stations die uitzenden met het Radio Data System kunnen worden geregistreerd als voorkeuze.



FM-stations die zijn geregistreerd als voorkeuze met de automatische voorkeuzeregistratie klinken in stereo.

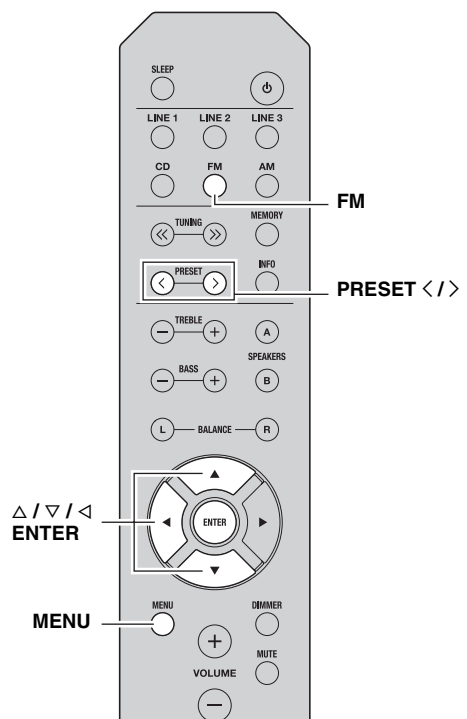

1 Druk op FM om TUNER te selecteren als invoerbron.

2 Druk op MENU om het optiemenu te openen.
Het optiemenu voor TUNER wordt weergegeven (zie bladzijde 19).

3 Druk op Δ / ∇ om "AUTO PRESET" te selecteren en druk dan op ENTER.

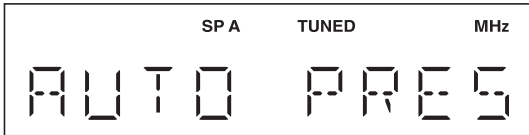

Het toestel zoekt ongeveer 3 seconden later de FM-band af vanaf de laagste frequentie omhoog.



- Voordat het zoeken begint, kunt u het eerste voorkeuzenummer opgeven door op PRESET \langle / \rangle of Δ / ∇ te drukken.
- Druk op \triangleleft om het zoeken stop te zetten.

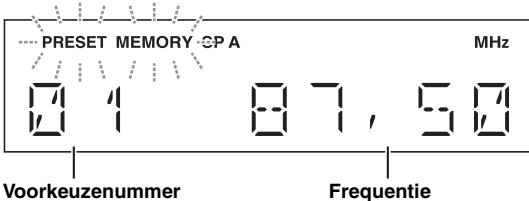

Wanneer een station voor voorkeuze is gevonden, wordt informatie weergegeven op het voorpaneelscherm zoals hierboven weergegeven. Wanneer het zoeken klaar is, wordt "FINISH" weergegeven en keert het scherm terug naar het optiemenu.

Druk op MENU om terug te keren naar de oorspronkelijke status.

■ Handmatig voorkeuzen instellen

U kunt de gewenste stations handmatig registreren.

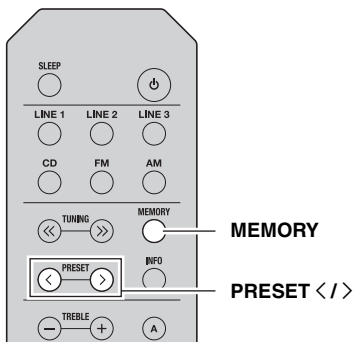

1 Stem af op het gewenste FM/AM-station.
Zie bladzijde 14 voor aanwijzingen over het afstemmen op een station.

2 Druk op MEMORY.
"MANUAL PRESET" wordt kort weergegeven op het voorpaneelscherm en vervolgens wordt het voorkeuzenummer weergegeven waarop het station zal worden geregistreerd.

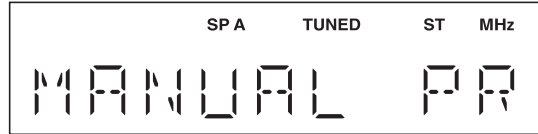

Houdt u MEMORY op het voorpaneel meer dan 2 seconden ingedrukt, dan kunt u de volgende stappen overslaan en automatisch het geselecteerde station registreren onder een leeg voorkeuzenummer (d.w.z. het voorkeuzenummer dat volgt op het laatste gebruikte voorkeuzenummer).

3 Druk op PRESET \langle / \rangle om het voorkeuzenummer voor registratie van het station te selecteren.

Wanneer u een voorkeuzenummer selecteert waarvoor geen station is geregistreerd, wordt "EMPTY" weergegeven. Wanneer u een voorkeuzenummer selecteert waarvoor al een station is geregistreerd, wordt de frequentie van het station weergegeven.

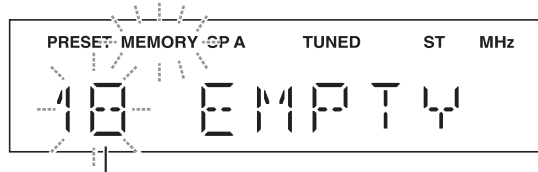

Voorkeuzenummer

4 Druk op MEMORY.

Wanneer de registratie voltooid is, keert het scherm terug naar de oorspronkelijke status.



- Selecteer een andere frequentieband of voer gedurende 30 seconden geen handelingen uit als u het registreren wilt annuleren.
- U kunt ook de knoppen en regelaars op het voorpaneel gebruiken als ze dezelfde of vergelijkbare namen hebben als die op de afstandsbediening om voorkeuzestations in te stellen.

■ **Voorkeuzestations terugroepen**

U kunt voorkeuzestations terugroepen die zijn geregistreerd met de automatische of de handmatige voorkeuzemethode.

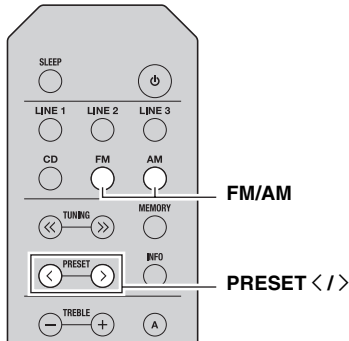

1 Druk op FM/AM om TUNER te selecteren als invoerbron.

2 Druk op PRESET </> om een voorkeuzenummer te selecteren.



- Voorkeuzenummers waarvoor geen stations zijn geregistreerd, worden overgeslagen.
- "NO PRESET" wordt weergegeven als er geen stations zijn geregistreerd.
- Probeer handmatig af te stemmen op voorkeuzestations met een zwak signaal.
- U kunt ook op PRESET </> drukken op het voorpaneel om een voorkeuzestation terug te roepen.

■ **Een voorkeuzestation wissen**

Volg de onderstaande stappen om een voorkeuzestation te wissen.

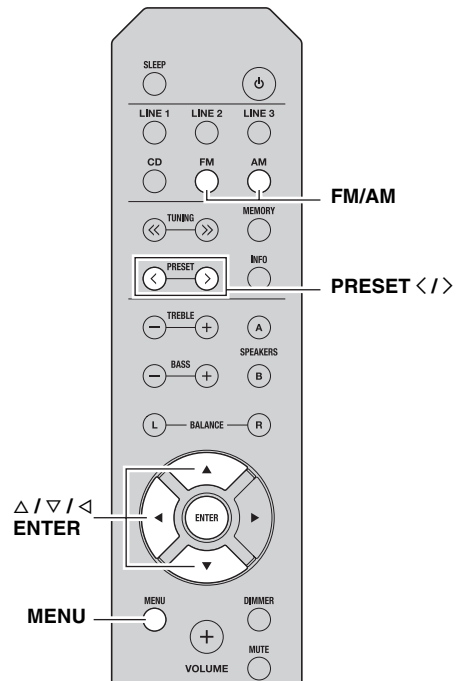

1 Druk op FM/AM om TUNER te selecteren als invoerbron.

2 Druk op MENU om het optiemenu te openen.
Het optiemenu voor TUNER wordt weergegeven (zie bladzijde 19).

3 Druk op Δ / ∇ om "CLEAR PRESET" te selecteren en druk dan op ENTER.

4 Druk meerdere keren op Δ / ∇ om het gewenste voorkeuzenummer te selecteren.
Het geselecteerde voorkeuzenummer knippert op het voorpaneelscherm.

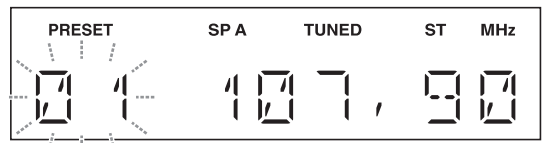

- U kunt ook PRESET </> gebruiken.
- Wilt u het wissen van het voorkeuzestation annuleren, druk dan op \triangleleft of doe 30 seconden lang niets met het toestel.

5 Druk nogmaals op ENTER om de opdracht te bevestigen.

"CLEARED" wordt weergegeven op het voorpaneelscherm. Vervolgens wordt een ander voorkeuzestation weergegeven op het voorpaneelscherm. Als er geen voorkeuzestations meer zijn, wordt "NO PRESET" weergegeven en keert het scherm terug naar het optiemenu. Druk op MENU om terug te keren naar de oorspronkelijke status.

■ Alle voorkeuzestations wissen

Volg de onderstaande stappen om alle voorkeuzestations te wissen.

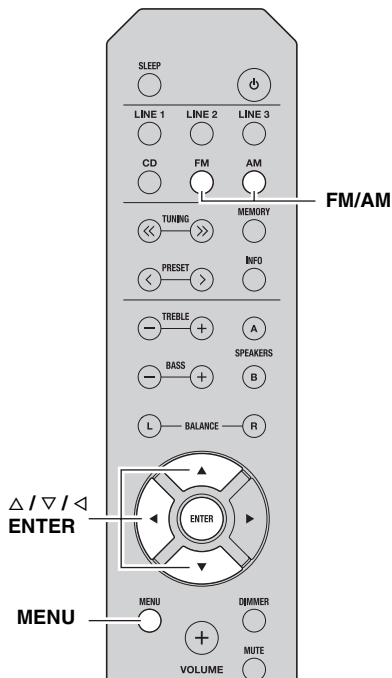

1 Druk op FM/AM om TUNER te selecteren als invoerbron.

2 Druk op MENU om het optiemenu te openen.

Het optiemenu voor TUNER wordt weergegeven (zie bladzijde 19).

3 Druk op Δ / ∇ om "CLEAR ALL PRESET" te selecteren en druk dan op ENTER.

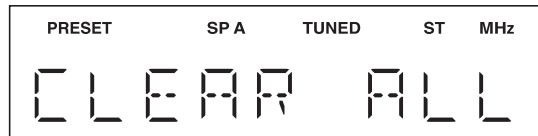

Druk op \triangleleft om de handeling te annuleren en terug te keren naar het optiemenu.

4 Druk op Δ / ∇ om "CLEAR OK" te selecteren en druk dan op ENTER.

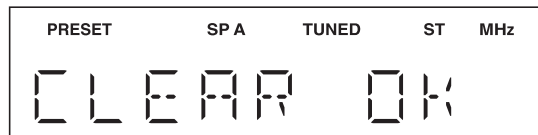

Wilt u het wissen van de voorkeuzes annuleren, selecteer dan "CLEAR NO".

Wanneer alle voorkeuzes zijn gewist, wordt "CLEARED" weergegeven en keert het scherm terug naar het optiemenu.

Druk op MENU om terug te keren naar de oorspronkelijke status.

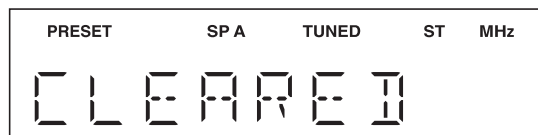

Radio Data System-gegevens ontvangen (alleen het model voor Europa)

Radio Data System is een systeem voor gegevensoverdracht dat door FM-stations in een groot aantal landen wordt gebruikt.

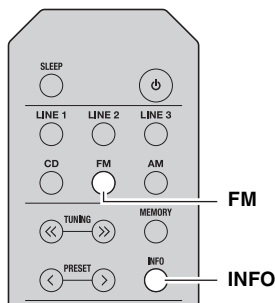

- 1 Druk op FM om TUNER te selecteren als invoerbron.**
- 2 Stem af op het gewenste Radio Data System-station.**
- 3 Druk meerdere keren op INFO om de gewenste weergavemodus voor Radio Data System te selecteren.**

Keuze	Beschrijving
Frequentie	Het toestel geeft de frequentie van het huidige station weer.
Programmaservice	Standaardinstelling. Het toestel geeft de naam weer van het Radio Data System-programma waar u naar luistert.
Programmatype	Het toestel geeft het type Radio Data System-programma weer waar u naar luistert.
Radiotekst	Het toestel geeft informatie over het Radio Data System-programma weer waar u naar luistert.
Kloktijd	Het toestel geeft de huidige tijd weer.

Wanneer u programmatype selecteert, worden de volgende programmatypenamen weergegeven.

Programmatype	Beschrijving
NEWS	Nieuws
AFFAIRS	Actualiteiten
INFO	Algemene informatie
SPORT	Sport
EDUCATE	Educatief
DRAMA	Drama
CULTURE	Cultuur
SCIENCE	Wetenschap
VARIED	Licht amusement
POP M	Popmuziek
ROCK M	Rockmuziek
EASY M	Middle-of-the-road muziek (easy-listening)
LIGHT M	Licht klassiek
CLASSICS	Ernstig klassiek
OTHER M	Overige muziek

GEAVANCEERDE BEDIENING

HET OPTIEMENU INSTELLEN VOOR INVOERBRONNEN

In het optiemenu kunt u allerlei instellingen configureren voor de diverse invoerbronnen en deze instellingen automatisch oproepen wanneer u een invoerbron selecteert.

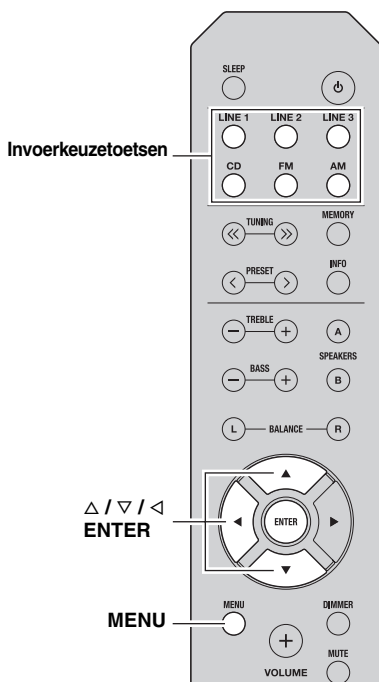

- 1 Druk op een van de invoerkeuzetoetsen om de gewenste ingangsbron te kiezen.
- 2 Druk op MENU.
- 3 Druk op Δ / ∇ om het gewenste menu-item te selecteren en druk dan op ENTER.
- 4 Druk op Δ / ∇ om de instellingen te wijzigen.
 - ☀️
 - Bij bepaalde menu-items moet u op ENTER drukken om de nieuwe instelling op te slaan.
 - Druk op \triangleleft om terug te keren naar het scherm voor het selecteren van menu-items.
- 5 Druk op MENU om het optiemenu te sluiten.

Optiemenu-items

Welke menu-items beschikbaar zijn, is afhankelijk van de geselecteerde invoerbron.

Menu-item	Beschrijving
MAX VOL	Stelt het maximale volumeniveau in zodat het volume niet per ongeluk boven een bepaald niveau kan worden ingesteld. Instelbaar bereik: 01 tot 99, MAX*
INITIAL VOLUME (INIT VOL)	Stelt het volume in dat gebruikt wordt als het toestel wordt ingeschakeld. Wanneer deze parameter wordt ingesteld op "OFF" (uit), wordt het volumeniveau toegepast dat was ingesteld toen het toestel in wachtstand ging. Instelbaar bereik: OFF*, MUTE, 01 tot 99, MAX
TUNER STEP (TUNER STP) Alleen voor het model voor Azië en het universele model	Stelt de afstemfrequentiestap in. Keuzes: AM10/FM100, AM9/FM50*
FM MODE	Wijzigt de ontvangstmodus voor de FM-band (zie bladzijde 14). Keuzes: STEREO*, MONO
AUTO PRESET (A, PREST)	Detecteert automatisch FM-radiostations en registreert ze als voorkeuzestations (zie bladzijde 14).
CLEAR PRESET (C, PREST)	Wist een voorkeuzestation (zie bladzijde 16).
CLEAR ALL PRESET (C,A, PREST)	Wist alle voorkeuzestations (zie bladzijde 17).
AUTO POWER STANDBY (AUTO STBY)	Zet het toestel automatisch in wachtstand als gedurende de ingestelde tijd geen handelingen zijn verricht. Keuzes: OFF/2H/4H/8H*/12H



De standaardinstellingen zijn aangegeven met "*".

AANVULLENDE INFORMATIE

VERHELPEN VAN STORINGEN

Raadpleeg de tabel hieronder indien dit toestel niet naar behoren functioneert. Als het probleem niet hieronder vermeld staat, of als de aanwijzingen het probleem niet verhelpen, zet het toestel dan in wachtstand, haal de stekker uit het stopcontact en neem contact op met uw dichtstbijzijnde Yamaha-dealer of -servicecentrum.

■ Algemeen

Probleem	Oorzaak	Oplossing	Zie bladzijde
Het toestel kan niet worden ingeschakeld.	Het netsnoer is niet goed aangesloten of de stekker is niet goed in het stopcontact gestoken.	Sluit het netsnoer stevig aan.	—
	De instelling voor impedantie van de luidspreker is te laag.	Gebruik luidsprekers met de juiste impedantie.	10
	De beveiliging is in werking getreden door een kortsluiting, enz.	Controleer of de luidsprekerdraden elkaar niet raken en zet dan het toestel opnieuw aan.	9
	Het toestel heeft blootgestaan aan een sterke, externe elektrische schok (bijvoorbeeld een blikseminslag of een ontlading van statische elektriciteit).	Schakel het toestel in wachtstand, koppel het netsnoer los, sluit het weer aan na 30 seconden en gebruik het toestel vervolgens normaal.	—
Geen geluid	Invoer- of uitvoerkabels verkeerd aangesloten.	Verbind de kabels correct. Als dit het probleem niet verhelpt, zijn de kabels mogelijk defect.	9
	Er is geen geschikte ingangsbron geselecteerd.	Druk op een van de invoerkeuzetoetsen op de afstandsbediening om een geschikte ingangsbron te kiezen (INPUT </> of FM/AM op het voorpaneel).	12
	De SPEAKERS A/B-schakelaars zijn niet correct ingesteld.	Zet de juiste luidsprekers aan (SPEAKERS A of SPEAKERS B).	12
	De luidsprekeraansluitingen zitten niet goed vast.	Zet de aansluitingen goed vast.	9
	Uitvoer is uitgeschakeld.	Schakel de dempingsfunctie uit.	6
	MAX VOL of INITIAL VOLUME is te laag ingesteld.	Stel de instelling in op een hoger niveau.	19
	De component die hoort bij de gekozen invoerkeuzetoets is uitgeschakeld of speelt niet af.	Zet de component aan en zorg ervoor dat hij afspeelt.	—
Het geluid valt plotseling weg.	De beveiliging is in werking getreden door een kortsluiting, enz.	Controleer of de luidsprekerdraden elkaar niet raken en zet dan het toestel opnieuw aan.	9
	Het toestel is te warm geworden.	Let erop dat de openingen in het bovenpaneel niet worden geblokkeerd.	—
	De functie AUTO POWER STANDBY of de functie SLEEP heeft het toestel in wachtstand gezet.	Verhoog de instelling voor AUTO POWER STANDBY of schakel de instelling uit (OFF) in het optiemenu door op MENU te drukken.	19
Er komt slechts aan één kant geluid uit de luidspreker.	Bedrading niet op de juiste manier aangesloten.	Verbind de kabels correct. Als dit het probleem niet verhelpt, zijn de kabels mogelijk defect.	9
	De BALANCE L/R-regelaar is verkeerd ingesteld.	Stel de BALANCE L/R-regelaar in op de geschikte stand.	6
De lage tonen klinken te zwak en de weergave is sfeerloos.	De plus- en min-kabels (+ en -) zijn verkeerd om aangesloten op de versterker of de luidsprekers.	Sluit de luidsprekerkabels aan op de juiste fase (+ en -).	9
U hoort een "gezoem".	Bedrading niet op de juiste manier aangesloten.	Sluit de audiostekers stevig aan. Als dit het probleem niet verhelpt, zijn de kabels mogelijk defect.	9
Het volumeniveau kan niet verhoogd worden of het geluid is vervormd.	De component aangesloten op de LINE 3 PB/REC-aansluitingen van dit toestel is uitgeschakeld.	Schakel de component in.	—

Probleem	Oorzaak	Oplossing	Zie bladzijde
Het geluid is van mindere kwaliteit wanneer u luistert met een hoofdtelefoon verbonden met de cd-speler die op dit toestel aangesloten is.	Het toestel is in wachtstand gezet.	Schakel het toestel in.	12
De afstandsbediening werkt niet of niet correct.	Verkeerde afstand of hoek.	De afstandsbediening werkt binnen een maximaal bereik van 6 m en binnen een hoek van 30 graden ten opzichte van het voorpaneel.	8
	Direct zonlicht of sterke verlichting (van fluorescentielampen met een voorschakelapparaat, enz.) valt op de afstandsbedieningssensor van dit toestel.	Verplaats het toestel.	—
	De batterijen zijn bijna leeg.	Vervang alle batterijen.	8
U kunt de cd-speler niet bedienen met de afstandsbediening.	De afstandsbediening ondersteunt de cd-speler niet.	Raadpleeg de gebruikershandleiding van de cd-speler.	—
"OVER HEAT" wordt weergegeven op het voorpaneelscherm.	Het toestel is te warm geworden.	Let erop dat de openingen in het bovenpaneel niet worden geblokkeerd.	—
"CHECK SP" wordt weergegeven op het voorpaneelscherm.	Er is kortsluiting ontstaan tussen de luidsprekerkabels.	Draai de naakte strengen van de luidsprekerkabels goed in elkaar en verbind ze dan goed met het toestel en de luidsprekers.	—

■ **Tuner**

	Probleem	Oorzaak	Oplossing	Zie bladzijde
FM	Veel ruis bij de ontvangst van FM-stereo.	Dit probleem is inherent aan FM-uitzendingen in stereo wanneer de zender te ver weg is of het signaal dat binnenkomt via de antenne niet sterk genoeg is.	Controleer de aansluitingen van de antenne. Probeer een hoogwaardige richtingsgevoelige FM-antenne.	11
			Schakel over op mono.	14
	Er is vervorming en ook een goede FM-antenne zorgt niet voor een betere ontvangst.	U ondervindt interferentie doordat hetzelfde signaal op verschillende manieren ontvangen wordt.	Verander de opstelling van de antenne zodat u van deze interferentie geen last meer hebt.	—
	Er kan niet automatisch worden afgestemd op de gewenste zender.	Het radiosignaal is te zwak.	Probeer een hoogwaardige richtingsgevoelige FM-antenne.	11
			Probeer handmatig af te stemmen.	14
	FM/AM	"NO PRESET" wordt weergegeven.	Er zijn geen voorkeuzestations geregistreerd.	Registreer stations waarnaar u wilt luisteren als voorkeuzestations.
AM	Er kan niet automatisch worden afgestemd op de gewenste zender.	Het signaal is te zwak of de antenne-aansluitingen zitten los.	Controleer de aansluitingen van de AM-ringantenne en stel deze zo op dat u de beste ontvangst verkrijgt.	—
			Probeer handmatig af te stemmen.	14
	Automatisch voorkeuzestation werkt niet.	Automatische voorkeuzestations zijn niet beschikbaar voor AM.	Gebruik handmatige voorkeuzestations.	15
	U hoort doorlopend gekraak en gesis.	Deze geluiden kunnen het gevolg zijn van bliksem, tl-verlichting, motoren, thermostaten en andere elektrische apparatuur.	Gebruik een buitenantenne en een goede aarding. Dit kan in sommige gevallen helpen, maar het blijft moeilijk om alle storingsbronnen te elimineren.	—
	U hoort gezoem en gefluit.	Er wordt in de buurt van het toestel een tv gebruikt.	Zet het toestel verder bij de tv vandaan.	—

SPECIFICATIES

AUDIOGEDEELTE

- Minimaal RMS-uitgangsvermogen (8 Ω, 40 Hz tot 20 kHz, 0,2% THV)
 - [Modellen voor Noord-Amerika, Australië en Europa en universeel model] 100 W + 100 W
 - [Model voor Azië] 85 W + 85 W
- Ingangsgevoeligheid/ingangsimpedantie (1 kHz, 100 W/8 Ω)
 - CD, enz. 500 mV/47 kΩ
- Uitgangsniveau/uitgangsimpedantie
 - CD, enz. (Invoer 1 kHz, 500 mV)
 - REC 500 mV/2,2 kΩ
 - CD, enz. (Invoer 1 kHz, 500 mV, 8 Ω)
 - PHONES 470 mV/470 Ω
- Frequentierespons
 - CD, enz. (20 Hz tot 20 kHz) 0 ± 0,5 dB
 - CD, enz. (10 Hz tot 100 kHz) 0 ± 3,0 dB
- Totale harmonische vervorming
 - CD, enz. naar SPEAKERS (20 Hz tot 20 kHz, 50 W, 8 Ω) 0,2% of minder
- Signaal-ruisverhouding (IHF-A-netwerk)
 - CD, enz. (500 mV ingang kortgesloten) 100 dB of meer
- Overblijvende ruis (IHF-A-netwerk) 70 µV
- Toonregelingseigenschappen
 - BASS
 - Versterken/verzwakken (50 Hz) ± 10 dB
 - TREBLE
 - Versterken/verzwakken (20 kHz) ± 10 dB

FM-GEDEELTE

- Afstembereik
 - [Model voor Noord-Amerika] 87,5 tot 107,9 MHz
 - [Model voor Azië en universeel model]
 - 87,5 tot 107,9 MHz/87,50 tot 108,00 MHz
 - [Modellen voor Europa en Australië] 87,50 tot 108,00 MHz

- 50 dB dempingsgevoeligheid (IHF, 1 kHz, 100% MOD.)
 - Mono 3,0 µV (20,8 dBf)
- Signaal-ruisverhouding (IHF)
 - Mono/stereo 72 dB/70 dB
- Harmonische vervorming (1 kHz)
 - Mono/stereo 0,3%/0,5%
- Antenne-invoer 75 Ω, niet-gebalanceerd

AM-GEDEELTE

- Afstembereik
 - [Model voor Noord-Amerika] 530 tot 1710 kHz
 - [Model voor Azië en universeel model]
 - 530 tot 1710 kHz/531 tot 1611 kHz
 - [Modellen voor Europa en Australië] 531 tot 1611 kHz

ALGEMEEN

- Voeding
 - [Model voor Noord-Amerika] 120 V wisselstroom, 60 Hz
 - [Universeel model] 110-120/220-240 V wisselstroom, 50/60 Hz
 - [Model voor Australië] 240 V wisselstroom, 50 Hz
 - [Model voor Europa] 230 V wisselstroom, 50 Hz
 - [Model voor Azië] 220-240 V wisselstroom, 50/60 Hz
- Stroomverbruik
 - [Modellen voor Noord-Amerika, Australië en Europa en universeel model] 175 W
 - [Model voor Azië] 140 W
- Stroomverbruik in wachtstand
 - [Modellen voor Noord-Amerika, Australië en Europa en Azië] 0,5 W of minder
- Afmetingen (B × H × D) 435 × 141 × 322 mm
- Gewicht 6,7 kg

* Technische gegevens kunnen zonder kennisgeving gewijzigd worden.

Informatie voor gebruikers over inzameling en verwijdering van oude apparaten en gebruikte batterijen



Deze tekens op de producten, verpakkingen en/of bijgaande documenten betekenen dat gebruikte elektrische en elektronische producten en batterijen niet mogen worden gemengd met algemeen huishoudelijk afval.

Breng alstublieft voor de juiste behandeling, herwinning en hergebruik van oude producten en gebruikte batterijen deze naar daarvoor bestemde verzamelpunten, in overeenstemming met uw nationale wetgeving en de instructies 2002/96/EC en 2006/66/EC.



Door deze producten en batterijen correct te verwijderen, helpt u natuurlijke rijkdommen te beschermen en voorkomt u mogelijke negatieve effecten op de menselijke gezondheid en de omgeving, die zich zouden kunnen voordoen door ongepaste afvalverwerking.

Voor meer informatie over het inzamelen en hergebruik van oude producten en batterijen kunt u contact opnemen met uw plaatselijke gemeentebestuur, uw afvalverwerkingsbedrijf of het verkooppunt waar u de artikelen heeft gekocht.



[Informatie over verwijdering in andere landen buiten de Europese Unie]

Deze symbolen zijn alleen geldig in de Europese Unie. Mocht u artikelen weg willen gooien, neem dan alstublieft contact op met uw plaatselijke overheidsinstantie of dealer en vraag naar de juiste manier van verwijderen.

Pb

Opmerking bij het batterijteken (onderste twee voorbeelden):

Dit teken wordt mogelijk gebruikt in combinatie met een scheikundig symbool. In dat geval voldoet het aan de eis en de richtlijn, die is opgesteld voor het betreffende chemisch product.

ПРЕДУПРЕЖДЕНИЕ: ВНИМАТЕЛЬНО ПРОЧИТАЙТЕ ЭТО ПЕРЕД ИСПОЛЬЗОВАНИЕМ АППАРАТА.

- 1 Для обеспечения наилучшего результата, пожалуйста, внимательно прочитайте данную инструкцию. Храните ее в безопасном месте для будущих справок.
- 2 Данную аудиосистему следует устанавливать в хорошо проветриваемом, прохладном, сухом, чистом месте вдали от прямого воздействия солнечных лучей, источников тепла, вибрации, пыли, влаги и/или холода. Для обеспечения надлежащей вентиляции вокруг аппарата оставьте свободным.
Сверху: 30 см
Сзади: 20 см
По сторонам: 20 см
- 3 Во избежание шумов и помех, данный аппарат следует размещать на некотором расстоянии от других электрических приборов, двигателей или трансформаторов.
- 4 Во избежание накопления влаги внутри данного аппарата, что может вызвать электрошок, пожар, привести к поломке данного аппарата, и/или представлять телесное повреждение, не следует размещать данный аппарат в среде, подверженной резким изменениям температуры с холодной на жаркую, или в среде с повышенной влажностью (например, в комнате с увлажнителем воздуха).
- 5 Не устанавливайте данный аппарат в местах, где есть риск падения других посторонних объектов на данный аппарат и/или где данный аппарат может подвергнуться попаданию капель брызг жидкостей. На крышке данного аппарата, не следует располагать:
 - Другие компоненты, так как это может привести к поломке и/или обесцвечиванию поверхности данного аппарата.
 - Горящие объекты (например, свечи), так как это может привести к пожару, поломке данного аппарата и/или представлять телесное повреждение.
 - Емкости с жидкостями, так как при их падении жидкости могут вызвать поражение пользователя электрическим током и/или привести к поломке данного аппарата.
- 6 Во избежание прерывания охлаждения данного аппарата, не следует покрывать данный аппарат газетой, скатертью, занавеской и т.д. Повышение температуры внутри данного аппарата может привести к пожару, поломке данного аппарата и/или представлять телесное повреждение.
- 7 Пока все соединения не завершены, не следует подключать данный аппарат к розетке.
- 8 Не используйте данный аппарат, установив его верхней стороной вниз. Это может привести к перегреву и возможной поломке.
- 9 Не применяйте силу по отношению к переключателям, ручкам и/или проводам.
- 10 При отсоединении силового кабеля питания от розетки, вытягивайте его, удерживая за вилку; ни в коем случае не тяните кабель.
- 11 Не применяйте различные химические составы для очистки данного аппарата; это может привести к разрушению покрывающего слоя. Используйте чистую сухую ткань.
- 12 Используйте данный аппарат с соблюдением напряжения, указанном на данном аппарате. Использование данного аппарата при более высоком напряжении, превышающем указанное, является опасным, и может стать причиной пожара, поломки данного аппарата, и/или представлять телесное повреждение. Yamaha не несет ответственности за любую поломку или ущерб вследствие использования данного аппарата при напряжении, не соответствующем указанному напряжению.
- 13 Во избежание поломки от молнии, отключите силовую кабель питания от розетки во время электрической бури.
- 14 Не пробуйте модифицировать или починить данный аппарат. При необходимости свяжитесь с квалифицированным сервисным центром Yamaha. Корпус аппарата не должен открываться ни в коем случае.
- 15 Если вы не собираетесь использовать данный аппарат в течение продолжительного промежутка времени (например, во время отпуска), отключите силовую кабель переменного тока от розетки.
- 16 Перед тем как прийти к заключению о поломке данного аппарата, обязательно изучите раздел “УСТРАНЕНИЕ НЕИСПРАВНОСТЕЙ”, описывающий часто встречающиеся ошибки во время использования.
- 17 Перед перемещением данного аппарата переведите его в режим ожидания нажатием кнопки Φ (питание), а затем отсоедините кабель питания от розетки переменного тока.
- 18 При внезапном изменении окружающей температуры образовывается конденсация. Отсоедините силовую кабель питания от сети и не пользуйтесь аппаратом.
- 19 Аппарат может нагреваться при его продолжительном использовании. Отключите питание, затем дайте аппарату остыть.
- 20 Данный аппарат следует устанавливать возле розетки переменного тока, куда можно свободно протянуть силовую кабель.
- 21 Батареи не должны подвергаться нагреву от солнечных лучей, огня или похожих источников.
- 22 Излишнее звуковое давление от внутриушных телефонов и наушников может привести к потере слуха.

Данный аппарат считается не отключенным от источника переменного тока все то время, пока он подключен к розетке, даже если данный аппарат находится в выключенном положении через Φ . Данное положение является режимом ожидания. В этом режиме электропотребление данного аппарата снижается до минимума.

ПРЕДУПРЕЖДЕНИЕ

ВО ИЗБЕЖАНИЕ ПОЖАРА ИЛИ УДАРА ЭЛЕКТРИЧЕСКИМ ТОКОМ НЕ ПОДВЕРГАЙТЕ ДАННЫЙ АППАРАТ ВОЗДЕЙСТВИЯМ ДОЖДЯ ИЛИ ВЛАГИ.



Эту наклейку необходимо использовать для аппарата, у которого во время работы может нагреваться верхняя крышка.

СОДЕРЖАНИЕ

ВВЕДЕНИЕ

ПОЛЕЗНЫЕ ФУНКЦИОНАЛЬНЫЕ ВОЗМОЖНОСТИ	1
ПРИЛАГАЕМЫЕ ПРИНАДЛЕЖНОСТИ	1
ЭЛЕМЕНТЫ УПРАВЛЕНИЯ И ФУНКЦИОНАЛЬНЫЕ ВОЗМОЖНОСТИ	2
Передняя панель	2
Дисплей передней панели	4
Задняя панель	5
Пульт ДУ	6
Использование пульта ДУ	8

ПОДГОТОВКА

ПОДКЛЮЧЕНИЯ	9
Подключение динамиков и компонентов источников	9
Подключение антенн FM и AM	11
Подключение кабеля питания	11

ОСНОВНЫЕ ФУНКЦИИ

ВОСПРОИЗВЕДЕНИЕ	12
Воспроизведение звука источника	12
Использование таймера спящего режима	13
НАСТРОЙКА РАБОТЫ В ДИАПАЗОНАХ FM/AM	14
Использование функций предустановки	14
Прием информации в формате Radio Data System (только для моделей, предназначенных для Европы)	18

ДОПОЛНИТЕЛЬНЫЕ ФУНКЦИИ

НАСТРОЙКА МЕНЮ ОПЦИОН ДЛЯ КАЖДОГО ИСТОЧНИКА ВХОДНОГО СИГНАЛА	19
Пункты меню Option	19

ДОПОЛНИТЕЛЬНАЯ ИНФОРМАЦИЯ

УСТРАНЕНИЕ НЕИСПРАВНОСТЕЙ	20
ТЕХНИЧЕСКИЕ ХАРАКТЕРИСТИКИ	23

■ Об этом руководстве

- Символом * помечается совет для облегчения управления.
- В этом руководстве описывается управление аппаратом с помощью прилагаемого пульта ДУ. Можно также использовать кнопки и регуляторы на передней панели, если они имеют названия, одинаковые или подобные элементам управления на пульте ДУ.

ПОЛЕЗНЫЕ ФУНКЦИОНАЛЬНЫЕ ВОЗМОЖНОСТИ

С помощью этого аппарата можно выполнить описанные ниже действия:

- ◆ Слушать радиостанции в диапазонах FM и AM (см. стр. 14)
- ◆ Управлять проигрывателем компакт-дисков Yamaha с помощью пульта ДУ данного аппарата (см. стр. 7)
- ◆ Экономить электроэнергию с помощью функции AUTO POWER STANDBY (см. стр. 19)

ПРИЛАГАЕМЫЕ ПРИНАДЛЕЖНОСТИ

Убедитесь в наличии перечисленных ниже компонентов.

Пульт ДУ

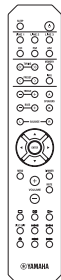

Комнатные FM-антенны

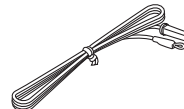
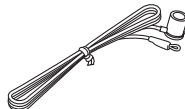

* В зависимости от региона покупки, поставляется одна из показанных выше антенн.

Рамочная AM-антенна



Батарейки (2 шт.) (AA, R6, UM-3)

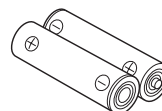

ВВЕДЕНИЕ

ПОДГОТОВКА

ОСНОВНЫЕ
ФУНКЦИИ

ДОПОЛНИТЕЛЬНЫЕ
ФУНКЦИИ

ДОПОЛНИТЕЛЬНАЯ
ИНФОРМАЦИЯ

Русский

ВВЕДЕНИЕ

ЭЛЕМЕНТЫ УПРАВЛЕНИЯ И ФУНКЦИОНАЛЬНЫЕ ВОЗМОЖНОСТИ

Передняя панель

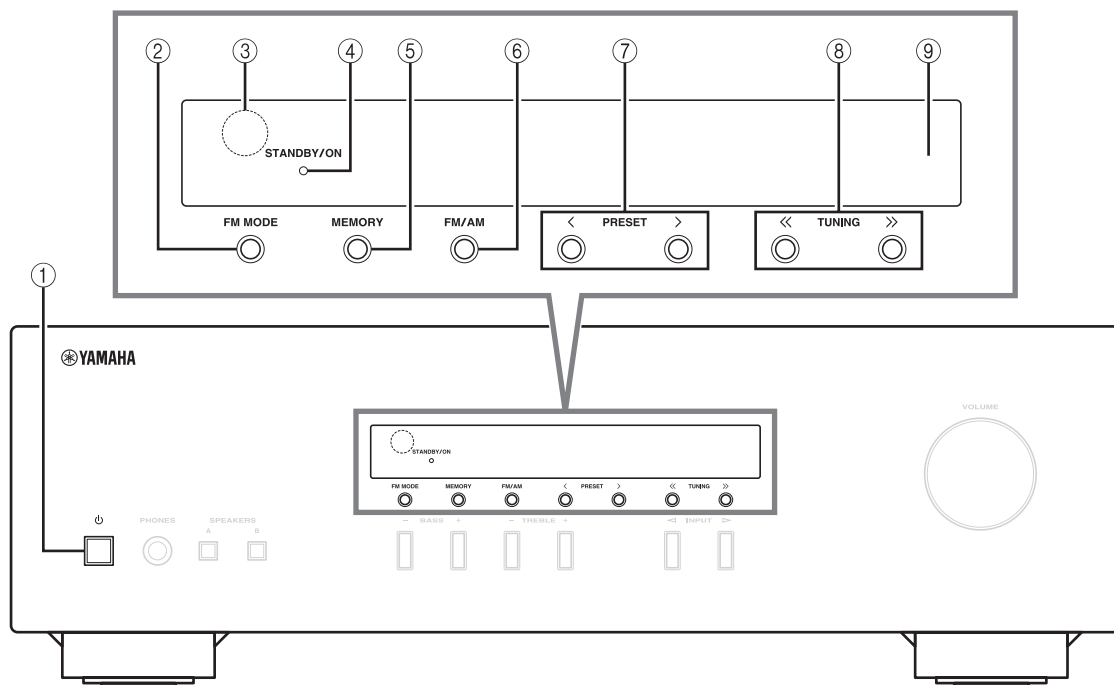

① **⏻ (питание)**

Включение данного аппарата или перевод его в режим ожидания.

Примечание

Даже в режиме ожидания данный аппарат потребляет небольшое количество энергии.

② **FM MODE**

Изменение режима приема FM-радиоволн (стерео или моно), если в качестве источника входного сигнала выбрано TUNER (см. стр. 14).

③ **Сенсор ДУ**

Прием инфракрасных сигналов от пульта ДУ.

④ **Индикатор STANDBY/ON**

Индикатор	Состояние
Светится ярко	Питание аппарата включено.
Светится тускло	Аппарат находится в режиме ожидания.
Выключен	Питание аппарата выключено. Чтобы выключить аппарат, отсоедините кабель питания от розетки сети переменного тока.

⑤ **MEMORY**

Сохранение текущей FM/AM-станции в качестве предустановки, если в качестве источника входного сигнала выбрано TUNER (см. стр. 15).

⑥ **FM/AM**

Установка для FM/AM-тюнера диапазона FM или AM, если в качестве источника входного сигнала выбрано TUNER (см. стр. 14).

⑦ **PRESET </>**

Выбор предустановленной FM/AM-станции, если в качестве источника входного сигнала выбрано TUNER (см. стр. 16).

⑧ **TUNING <</>>**

Выбор частоты настройки, если в качестве источника входного сигнала выбрано TUNER (см. стр. 14).

⑨ **Дисплей передней панели**

Отображение информации о рабочем состоянии данного аппарата.

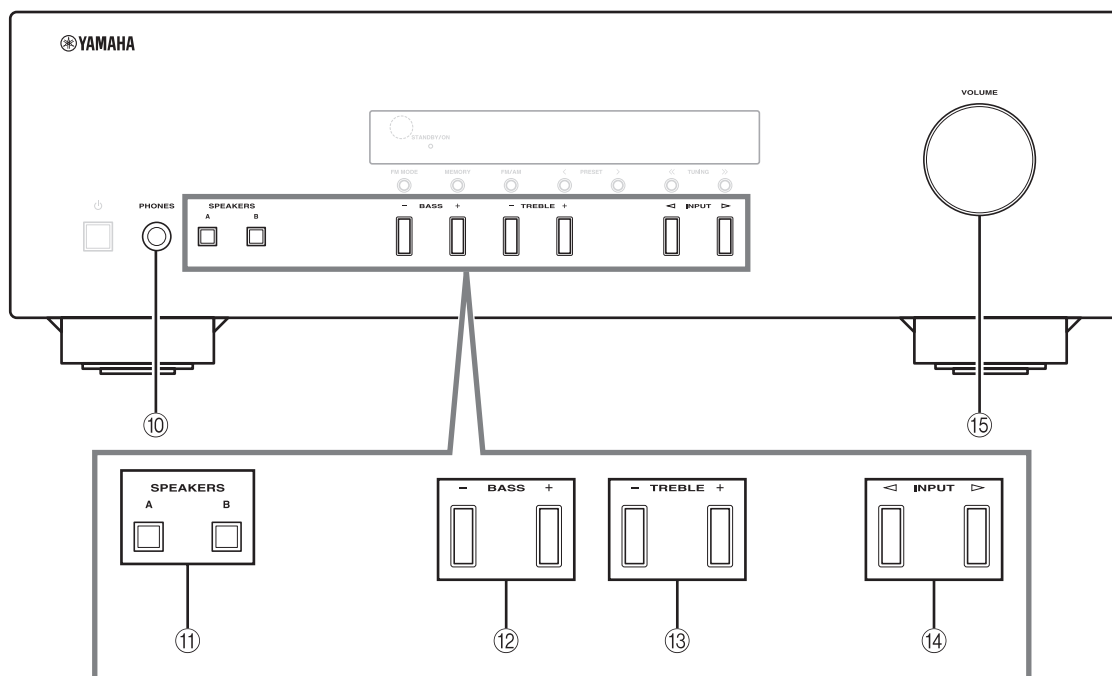

⑩ Гнездо PHONES

Вывод звука на наушники для индивидуального прослушивания.

Примечание

Перед подключением наушников к гнезду PHONES нажимайте кнопку SPEAKERS A/B, пока индикаторы SP A/B (см. стр. 4) не погаснут.

⑪ SPEAKERS A/B

Включение или выключение комплекта динамиков, подключенного к разъемам SPEAKERS A и/или SPEAKERS B на задней панели, каждый раз при нажатии соответствующей кнопки (см. стр. 12).

⑫ BASS $-/+$

Увеличение или уменьшение тембра низких частот.

Диапазон регулировки: от -10 дБ до $+10$ дБ

⑬ TREBLE $-/+$

Увеличение или уменьшение тембра высоких частот.

Диапазон регулировки: от -10 дБ до $+10$ дБ

⑭ INPUT $\triangleleft/\triangleright$

Выбор источника ввода, который требуется прослушать.

⑮ Регулятор VOLUME

Увеличение или уменьшение уровня громкости звука.

Дисплей передней панели

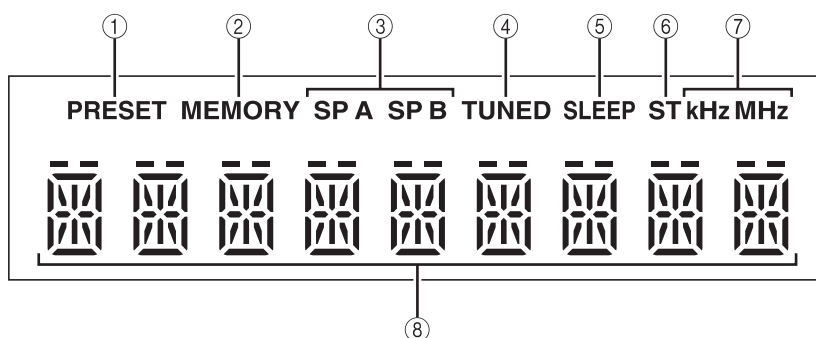

① Индикатор PRESET

Индикатор	Состояние
Загорается	Вызов предустановленной радиостанции.
	Поиск FM/AM-станции вручную для занесения в список предустановок.
Мигает	Автоматический поиск FM-станций для занесения в список предустановок.

② Индикатор MEMORY

Индикатор	Состояние
Загорается	Занесение FM/AM-станции в список предустановок завершено.
Мигает	Поиск FM/AM-станции вручную для занесения в список предустановок.
	Автоматический поиск FM-станций для занесения в список предустановок.

③ Индикаторы SP (SPEAKERS) A/B

Загораются в соответствии с выбранным источником ввода.

Если выбраны оба набора динамиков, загорятся оба индикатора.

④ Индикатор TUNED

Загорается, когда принимается станция в диапазоне FM или AM с сильным сигналом.

⑤ Индикатор SLEEP

Загорается при включении таймера ночного режима (см. стр. 13).

⑥ Индикатор ST

Освещает, когда данный аппарат находится в стереорежиме и настраивается на FM-станцию, ведущую вещание в стереофоническом формате.

⑦ Индикаторы kHz/MHz

Загораются в зависимости от текущей частоты вещания.

kHz: AM
MHz: FM

⑧ Многоцелевой дисплей

Отображается информация о настройке и изменении параметров.

Задняя панель

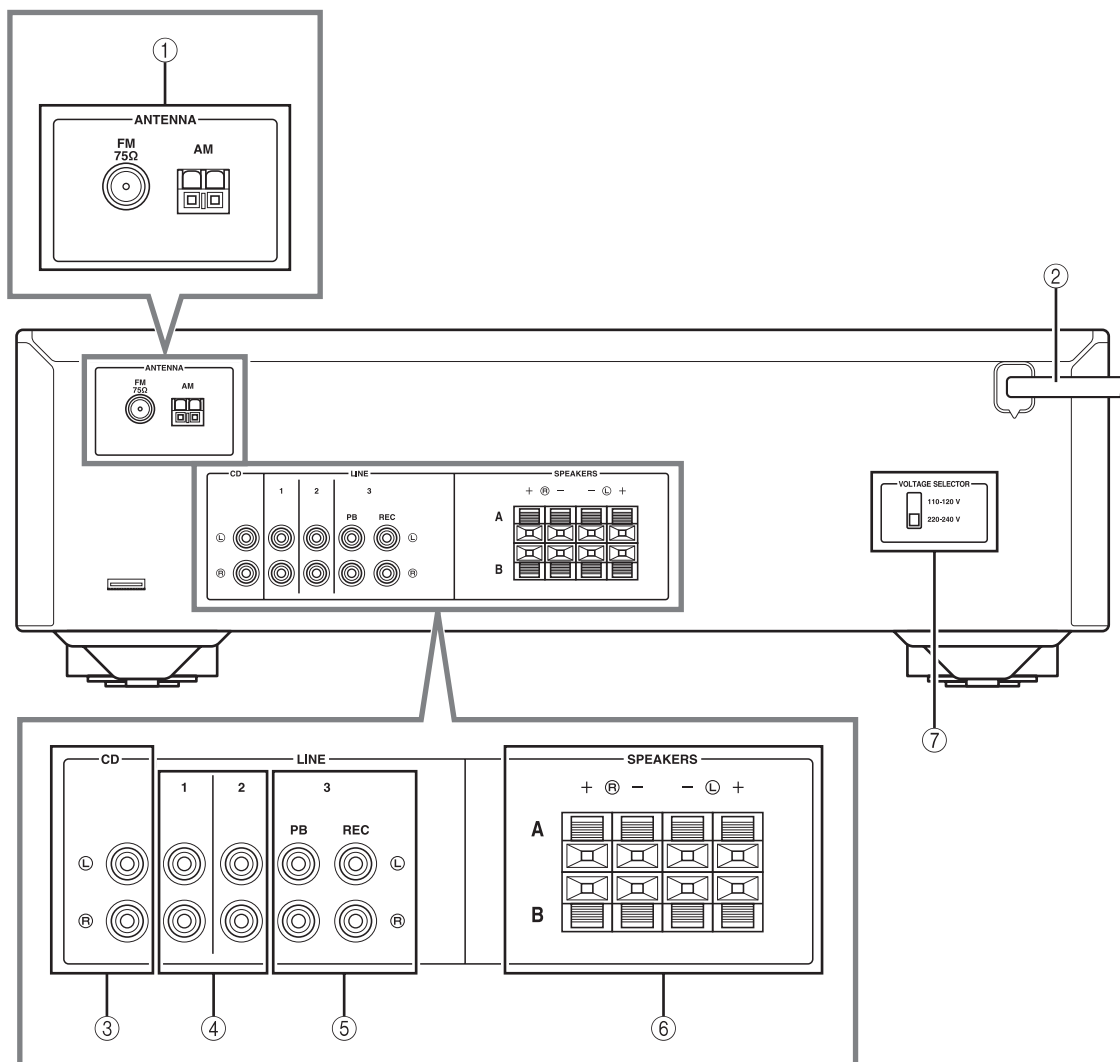

① Разъемы ANTENNA

Используются для подключения антенн диапазонов FM и AM (см. стр. 11).

② Кабель питания

Для подключения аппарата к розетке сети переменного тока (см. стр. 11).

③ Гнезда CD

Используются для подключения проигрывателя компакт-дисков (см. стр. 9).

④ Гнезда LINE 1-2

Используются для подключения аудиокомпонентов (см. стр. 9).

⑤ Гнезда LINE 3

Гнезда PB (воспроизведение)

Используются для подключения к гнездам выхода звука аудиокомпонентов.

Гнезда REC (запись)

Используются для подключения к гнездам входа звука аудиокомпонентов.

⑥ Разъемы SPEAKERS

Используются для подключения динамиков (см. стр. 9).

⑦ VOLTAGE SELECTOR (только для общей модели)

Пульт ДУ

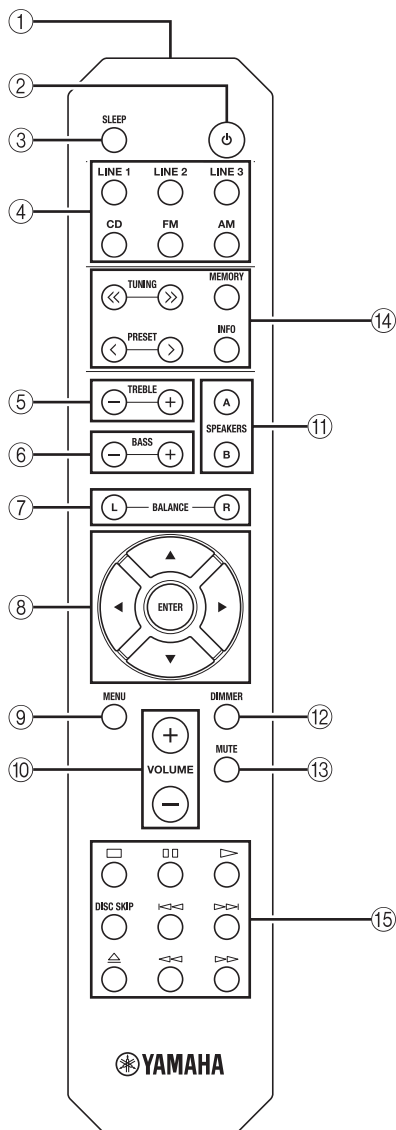

■ Общие элементы управления

Перечисленные ниже элементы и органы управления используются независимо от выбранного источника входного сигнала.

- ① **Передачик инфракрасных сигналов**
Передача сигналов в инфракрасном диапазоне.
- ② **⏻ (питание)**
Включение данного аппарата или перевод его в режим ожидания.
- ③ **SLEEP**
Установка таймера спящего режима (см. стр. 13).

- ④ **Кнопки выбора источника**
Выбор источника входного сигнала, который требуется прослушать.
☀️
 - Названия источников входного сигнала соответствуют наименованиям соединительных разъемов на задней панели.
 - Чтобы выбрать TUNER в качестве источника входного сигнала при управлении аппаратом с помощью пульта ДУ, нажмите на пульте кнопку FM или AM.
- ⑤ **TREBLE +/-**
Увеличение или уменьшение тембра высоких частот.
Диапазон регулировки: от -10 дБ до +10 дБ
- ⑥ **BASS +/-**
Увеличение или уменьшение тембра низких частот.
Диапазон регулировки: от -10 дБ до +10 дБ
- ⑦ **BALANCE L/R**
Используется для настройки звукового баланса и компенсации дисбаланса между левым и правым динамиками.
Диапазон регулировки:

L +10 ← 0 → R +10
(+20 дБ) (центр) (+20 дБ)

Противоположный канал заглушен. Противоположный канал заглушен.
- ⑧ **△ / ▽ / ◀ / ▶ / ENTER**
Выбор и назначение элементов меню Option (см. стр. 19).
- ⑨ **MENU**
Включение и выключение меню Option (см. стр. 19).
- ⑩ **VOLUME +/-**
Увеличение или уменьшение уровня громкости звука.
- ⑪ **SPEAKERS A/B**
Включение или выключение комплекта динамиков, подключенного к разъемам SPEAKERS A и/или SPEAKERS B на задней панели, каждый раз при нажатии соответствующей кнопки (см. стр. 12).
- ⑫ **DIMMER**
Выберите один из 3 уровней яркости дисплея передней панели, повторно нажимая эту кнопку.
☀️
 - Эта настройка сохранится даже в случае выключения устройства.
 - Настройка по умолчанию — самая высокая яркость.
- ⑬ **MUTE**
Приглушение звука. Нажмите еще раз, чтобы восстановить звук на прежнем уровне громкости.

■ Элементы управления FM/AM

Перечисленные ниже кнопки используются, когда в качестве источника входного сигнала выбрано TUNER.

⑭ TUNING <</>>

Выбор частоты настройки (см. стр. 14).

PRESET </>

Выбор списка предустановленных FM/AM-станций (см. стр. 16).

MEMORY

Сохранение текущей FM/AM-станции в списке предустановок (см. стр. 15).

INFO









Только для моделей, предназначенных для Европы:

Переключение информации, отображаемой на дисплее передней панели (см. стр. 18).

■ Элементы управления проигрывателем компакт-дисков Yamaha

Перечисленные ниже кнопки используются для управления проигрывателем компакт-дисков Yamaha.

⑮ Кнопки управления проигрывателем компакт-дисков Yamaha

	Остановка воспроизведения
	Приостановка воспроизведения
	Начало воспроизведения
DISC SKIP	Переход к следующему диску в переключателе компакт-дисков
	Переход назад
	Переход вперед
	Извлечение диска
	Перемотка назад
	Перемотка вперед

Примечание

Даже при использовании проигрывателя компакт-дисков Yamaha некоторые компоненты и функции могут быть недоступны. Дополнительные сведения см. в инструкции по эксплуатации подключаемого компонента.

Использование пульта ДУ

■ Установка батареек

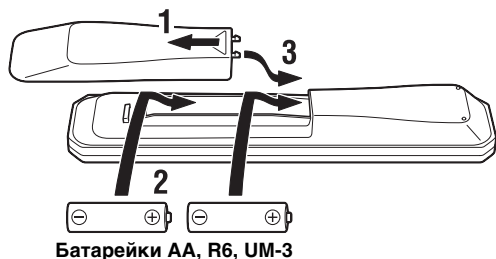

■ Рабочий диапазон

Направьте пульт ДУ на сенсор пульта ДУ на аппарате, находясь в пределах показанного ниже рабочего диапазона.

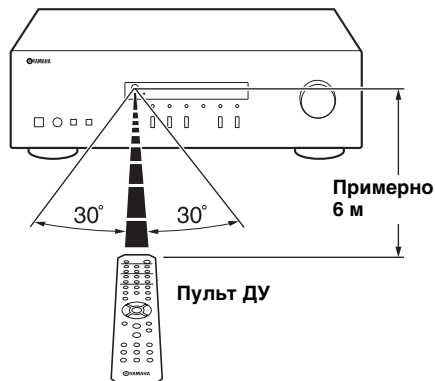

■ Примечания о пульте ДУ и батарейках

- Между пультом ДУ и данным аппаратом не должно быть препятствий.
- Избегайте попадания на пульт ДУ воды и других жидкостей.
- Не роняйте пульт ДУ.
- Не храните и не оставляйте пульт ДУ в таких местах:
 - с высокой влажностью, например, рядом с ванной комнатой;
 - с высокой температурой, например, рядом с обогревателем или печью;
 - с очень низкими температурами;
 - с большой концентрацией пыли.
- При уменьшении рабочего диапазона пульта ДУ замените все батарейки.
- Если батарейки разрядятся, немедленно извлеките их из пульта ДУ, чтобы избежать взрыва или утечки кислоты.
- Обнаружив утечку жидкости на батарейках, немедленно избавьтесь от таких батареек, ни в коем случае не прикасаясь к вытекшему веществу. Если вытекшее вещество попало на кожу, в глаза или рот, промойте место попадания водой и немедленно обратитесь к врачу. Перед установкой новых батареек тщательно очистите отсек для батареек.
- Не используйте старые батарейки вместе с новыми. Это может привести к сокращению срока службы новых батареек или к протеканию старых батареек.
- Не используйте различные типы батареек одновременно (например, щелочные и марганцевые). Похожие внешне батарейки могут иметь разные характеристики.
- Перед установкой новых батареек начисто протрите отсек для батареек.
- Утилизируйте батарейки согласно местному законодательству.
- Держите батарейки вне досягаемости детей.
Ребенок может взять батарейку в рот, а это очень опасно.
- Выньте батарейки из аппарата, если не будете использовать его долгое время. В противном случае батарейки разрядятся, а это может привести к протеканию жидкости из батареек, которая способна повредить аппарат.

Подключение динамиков и компонентов источников

Подключите L (левый канал) к L, R (правый канал) к R, “+” к “+” и “-” к “-”. Если подключения выполнены неправильно, звук из динамиков не будет слышен, а если неправильна полярность подключений динамиков, звук будет неестественным и без низких частот. Дополнительные сведения см. в инструкции по эксплуатации каждого подключаемого компонента.

Для подключения аудиокомпонентов используйте кабели RCA.

ВНИМАНИЕ

- Не подключайте этот аппарат или другие компоненты к источнику главного питания, пока не будет завершено подключение всех компонентов.
- Избегайте соприкосновения оголенных частей кабелей динамиков друг с другом или с металлическими частями этого аппарата. В противном случае это может стать причиной повреждения аппарата и/или динамиков.

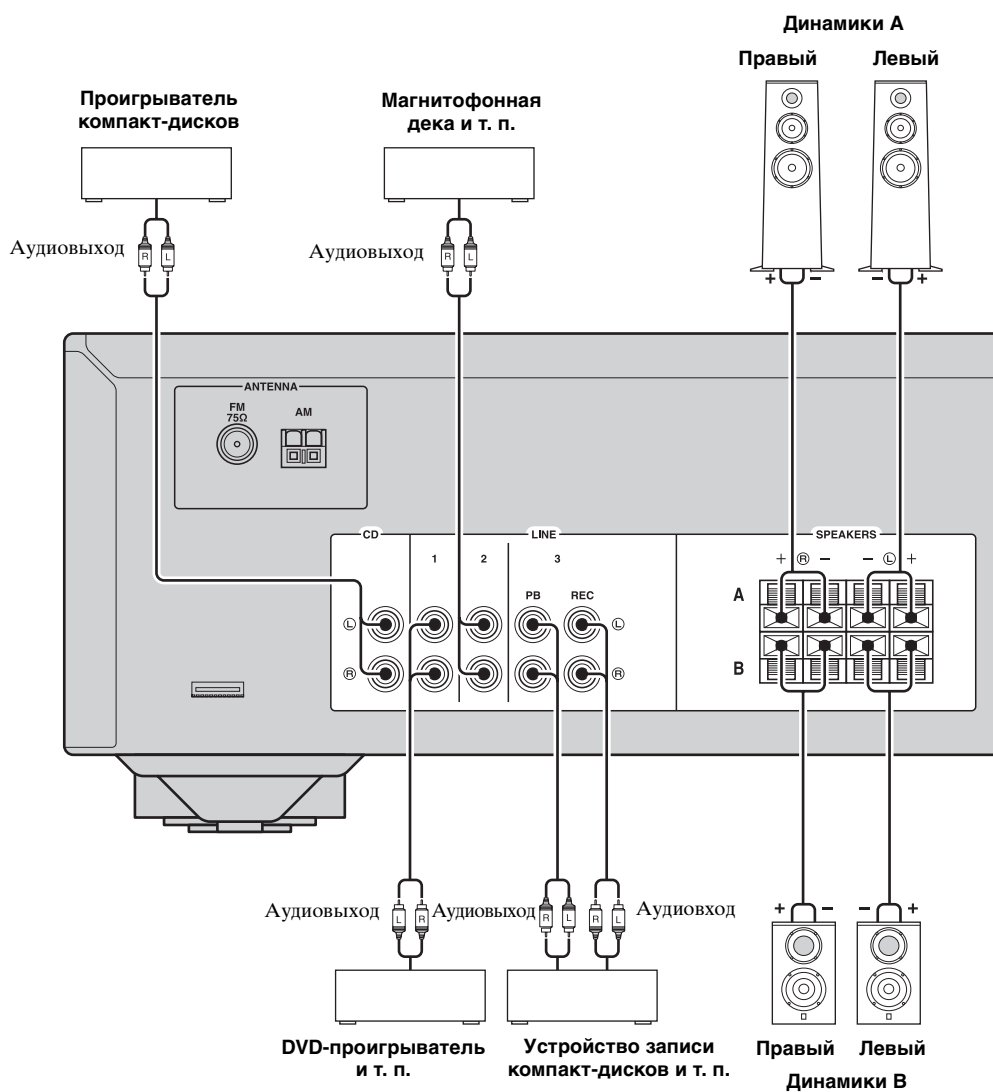

■ Гнезда REC

- Гнезда REC служат для вывода аудиосигналов от выбранного входа (кроме тех случаев, когда выбрано LINE 3).
- Настройки уровня громкости, тембра и баланса на гнезда REC не влияют.

■ Подключение кабелей динамиков

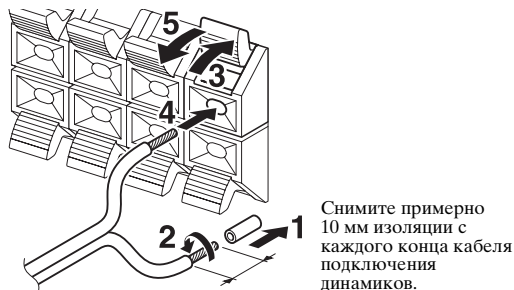

Примечание

При подключении кабелей к разъемам динамиков вставляйте только оголенный кабель. Если вставить изолированный кабель, соединение может оказаться некачественным, и звук не будет слышен.

ВНИМАНИЕ

Полное сопротивление динамиков должно соответствовать указанному ниже.

Подключение динамиков	Полное сопротивление динамика
SPEAKERS A или SPEAKERS B	8 Ω или выше
SPEAKERS A и SPEAKERS B	16 Ω или выше (кроме моделей для Северной Америки)
Раздельное подключение частотных каналов (с помощью кабеля Bi-wire)	8 Ω или выше

■ Подключение с помощью кабеля Bi-wire

При подключении с помощью кабеля Bi-wire звук канала низкочастотного динамика отделен от соединенного канала среднечастотного и высокочастотного динамиков. Динамики, поддерживающие подключение с помощью кабеля Bi-wire, оснащены четырьмя разъемами с клеммами. С помощью этих двух наборов разъемов звук динамиков можно выводить по двум независимым каналам. С помощью этих соединений динамики средних и высоких частот можно подключить к одному набору разъемов, а динамик низких частот – к другому набору разъемов.

Задняя панель

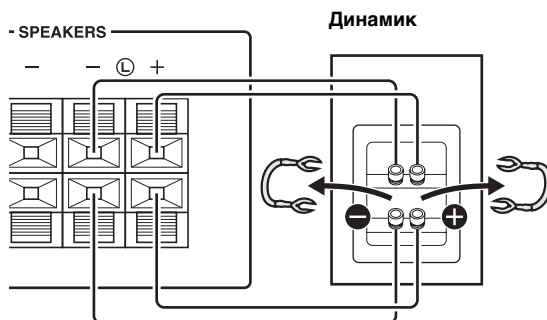

Аналогичным образом подключите кабели динамиков к другому набору разъемов.

Примечание

При подключении с помощью кабеля Bi-wire снимите перемычки или кабели динамика.



Для использования подключения Bi-wire нажмите SPEAKERS A и SPEAKERS B, чтобы на дисплее передней панели загорелись оба индикатора SP A и B.

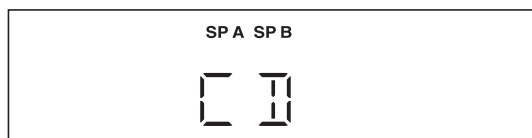
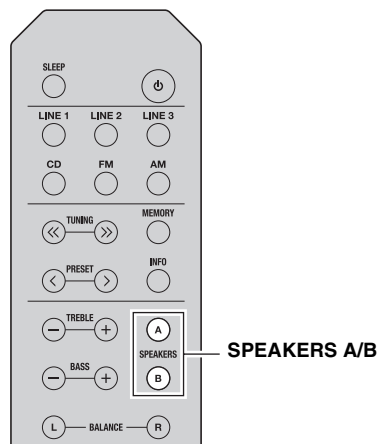

Подключение антенн FM и AM

Комнатные антенны для приема вещания в FM и AM диапазонах входят в комплект поставки аппарата. Обычно эти антенны обеспечивают прием сигнала достаточной силы. Подключите каждую из антенн к соответствующему разъему.

Примечание

При плохом качестве приема установите наружную антенну. Для получения более подробной информации о наружных антеннах обратитесь к ближайшему авторизованному дилеру или в сервисный центр Yamaha.

Наружная FM-антенна

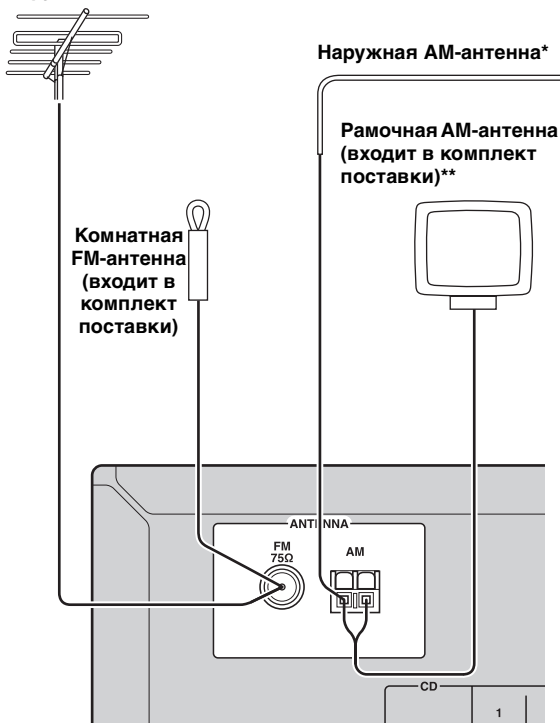

*Наружная AM-антенна

Используйте провод с виниловым покрытием длиной 5–10 м, проложенный из помещения через окно.

**Рамочная AM-антенна (входит в комплект поставки)

- Рамочная AM-антенна должна всегда оставаться подключенной, даже при подключении к аппарату наружной AM-антенны.
- Рамочная AM-антенна должна быть установлена на достаточном расстоянии от аппарата.
- Подключение проводов к AM-антенне выполняется без учета полярности.

■ Сборка комплектной рамочной AM-антенны

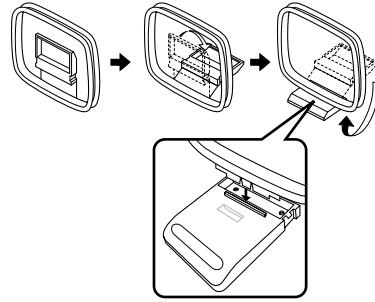

■ Подключение провода рамочной AM-антенны

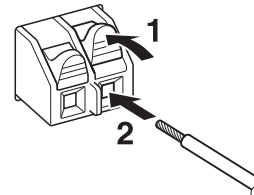

Подключение кабеля питания

После завершения всех остальных подключений вставьте кабель питания в розетку сети переменного тока.

ВНИМАНИЕ

Только для общей модели:

Перед подключением кабеля питания установите VOLTAGE SELECTOR аппарата в соответствии с местным стандартом напряжения. Неправильная установка VOLTAGE SELECTOR может стать причиной пожара и повредить аппарат.

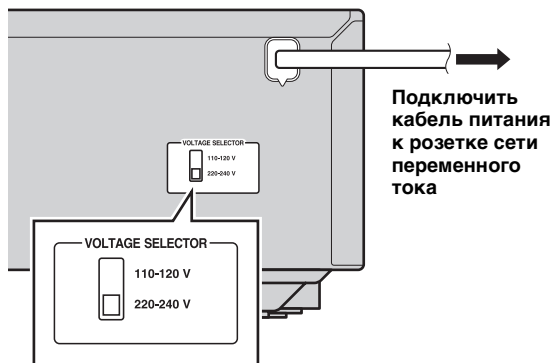

ОСНОВНЫЕ ФУНКЦИИ

ВОСПРОИЗВЕДЕНИЕ

Воспроизведение звука источника

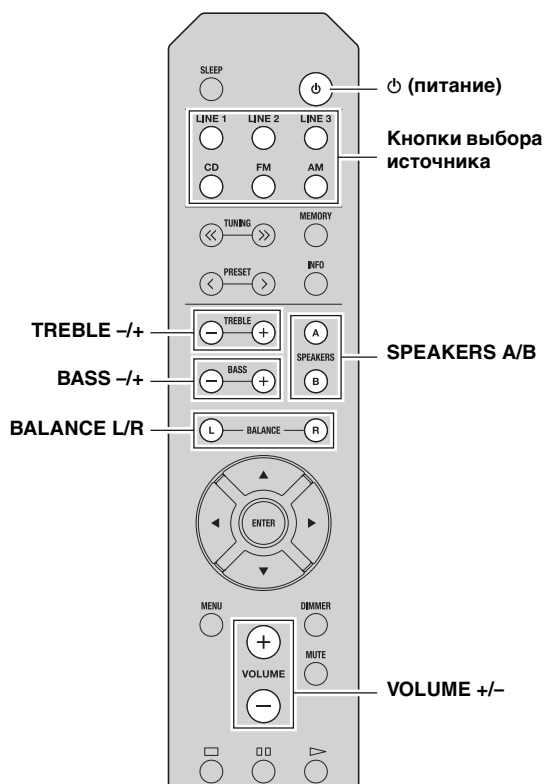

1 Нажмите кнопку ϕ (питание), чтобы включить аппарат.

2 Нажмите одну из кнопок выбора источника, чтобы выбрать нужный источник входного сигнала.

3 Нажмите **SPEAKERS A** и (или) **SPEAKERS B**, чтобы выбрать нужные динамики.

Примечания

- Если используется один набор динамиков, подключенных с помощью кабеля Bi-wire, или одновременно два набора динамиков (A и B), убедитесь, что на дисплее передней панели отображаются индикаторы SP A и SP B.
- При использовании наушников выключите динамики.

4 Начните воспроизведение источника.

5 Нажмите **VOLUME +/-**, чтобы отрегулировать выходную громкость звука.



Можно выполнить настройки тембра с помощью регуляторов **BASS +/-** и **TREBLE +/-** и звукового баланса между левым и правым динамиками с помощью **BALANCE L/R** (см. стр. 6).

6 После завершения прослушивания нажмите кнопку ϕ (питание), чтобы перевести аппарат в режим ожидания.

Нажмите кнопку ϕ (питание), чтобы снова включить аппарат.



- Можно также использовать кнопки и регуляторы на передней панели, если они имеют названия, одинаковые или подобные элементам управления на пульте ДУ.
- Для выполнения записи см. стр. 5.

Использование таймера спящего режима

С помощью этой функции осуществляется настройка данного аппарата для перевода в режим ожидания по истечении некоторого времени. Таймер спящего режима удобно использовать в ситуациях, когда нужно уснуть, а аппарат в это время осуществляет запись или воспроизведение источника.

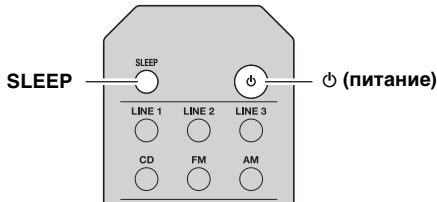

Нажимайте кнопку SLEEP, чтобы выбрать значение времени, через которое аппарат перейдет в режим ожидания.

После каждого нажатия кнопки SLEEP значение на дисплее передней панели будет циклически изменяться, как показано ниже.

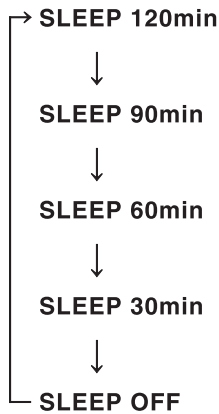

При настройке значения таймера спящего режима индикатор SLEEP продолжает мигать.



По завершению настройки таймера на дисплее передней панели загорится индикатор SLEEP.



Отключить таймер спящего режима можно несколькими описанными ниже способами:

- Выберите “SLEEP OFF”;
- Переведите аппарат в режим ожидания.

НАСТРОЙКА РАБОТЫ В ДИАПАЗОНАХ FM/AM

Примечания

- Радиочастоты отличаются в зависимости от страны или региона, где используется этот аппарат. Иллюстрации дисплея передней панели, показанные в этом разделе, соответствуют модели для европейского рынка.
- Только для моделей для Азии и общих моделей:
Перед настройкой на радиостанцию установите шаг частот тюнера в соответствии с шагом сетки частот, принятым в вашем регионе (см. стр. 19).

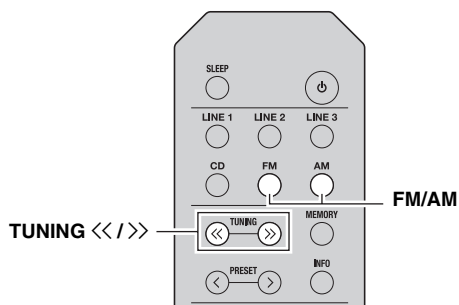

1 Нажмите FM/AM, чтобы выбрать TUNER в качестве источника входного сигнала, и выберите диапазон.

2 Нажмите и удерживайте TUNING <</>, чтобы начать настройку.

Для перестройки на более высокую частоту нажмите кнопку >>.

Для перестройки на более низкую частоту нажмите кнопку <<.

Когда аппарат настраивается на станцию, на дисплее передней панели загорается индикатор TUNED.

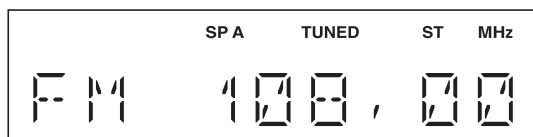

Примечание

Если из-за слабости сигнала поиск не останавливается на нужной станции, нажимайте кнопку TUNING <</> повторно для настройки на нужную станцию вручную.



Можно также воспользоваться кнопками на передней панели, если они имеют названия, одинаковые или подобные элементам управления на пульте ДУ.

Улучшение приема в FM-диапазоне

Чтобы улучшить качество приема при слабом сигнале радиостанции и плохом качестве звука установите монофонический режим приема программы в FM-диапазоне.

Передняя панель

Нажмите FM MODE и затем убедитесь, что индикатор ST выключен (см. стр. 4).

Пульт ДУ

Введите FM MODE в меню Option, чтобы выбрать MONO (монофонический режим) (см. стр. 19).

Использование функций предустановки

К списку предустановок можно добавить до 40 радиостанций. Создав список предустановленных станций, можно легко настроиться на них, вызвав предустановки.

Автоматический поиск станций для занесения в список предустановок (только для FM-станций)

FM-станции с сильным сигналом можно занести в список предустановок автоматически.

Примечания

- Если присвоить станции номер предустановки, который уже присвоен другой станции, эта станция будет перезаписана новой.
- Если станция, которую требуется сохранить, имеет слабый сигнал, то для настройки на нужную станцию нажимайте TUNING <</> повторно.
- Только для моделей, предназначенных для Европы: Автоматически можно преднастроить только радиостанции, работающие в системе Radio Data System.



FM-радиостанции, занесенные в список предустановленных в автоматическом режиме, воспроизводятся в стереофоническом режиме.

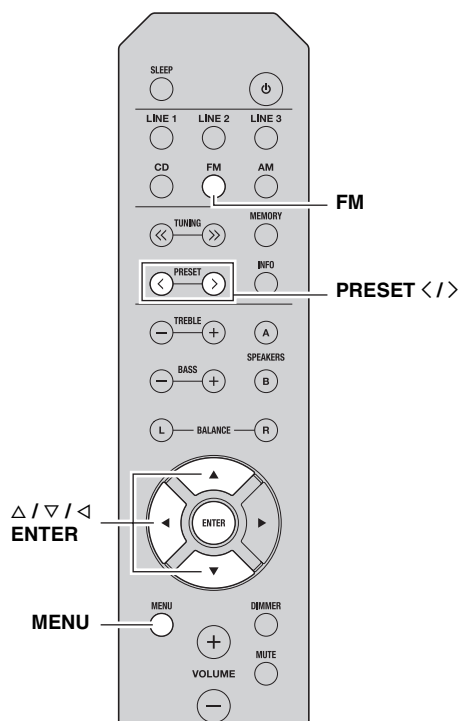

1 Нажмите FM, чтобы выбрать TUNER в качестве источника входного сигнала.

2 Нажмите MENU, чтобы открыть меню Option.
Откроется меню Option для режима TUNER (см. стр. 19).

3 Нажмите Δ / ∇ , чтобы выбрать "AUTO PRESET", и затем нажмите ENTER.

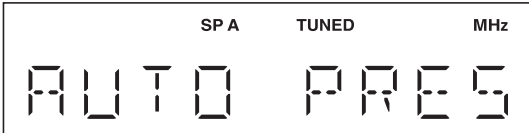

Примерно через 3 секунды аппарат начнет сканировать FM-диапазон от самой низкой частоты вверх.



- Перед началом сканирования нажатием кнопок PRESET </> и Δ/∇ можно указать первый номер предустановки.
- Чтобы отменить сканирование, нажмите \triangleleft

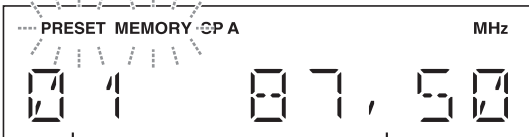

Номер предустановки

Частота

Когда предустановленная станция найдена, на дисплее передней панели отображается информация, показанная на иллюстрации выше. После завершения сканирования на экране отобразится индикатор "FINISH" и произойдет возврат в меню Option. Чтобы вернуть дисплей к исходному состоянию, нажмите MENU.

■ Ручной поиск станций для занесения в список предустановок

Нужные радиостанции можно занести в список предустановок вручную.

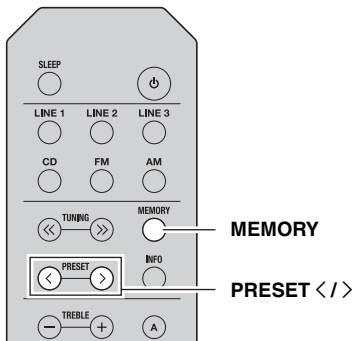

1 Настройтесь на нужную радиостанцию в диапазоне FM/AM.

Инструкции по настройке см. на стр. 14.

2 Нажмите MEMORY.
"MANUAL PRESET" — на короткое время на экране отобразится этот индикатор, а затем номер предустановки, под которым будет сохранена текущая станция.

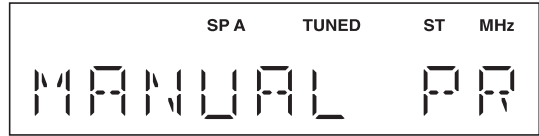

Удержание более 2 секунд кнопки MEMORY на передней панели позволяет пропустить описанные ниже шаги и автоматически сохранить выбранную станцию под свободным номером предустановки (т. е. под номером предустановки, следующим после последнего использованного номера).

3 Нажмите PRESET </>, чтобы выбрать номер предустановки, под которым будет сохранена данная станция.

Во время выбора номера сохраняемой предустановки отображается индикатор "EMPTY". Если выбран номер, для которого уже сохранена станция, будет отображаться частота этой станции.

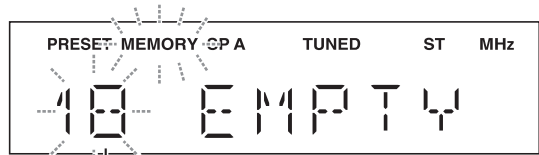

Номер предустановки

4 Нажмите MEMORY.

По завершении сохранения дисплей вернется в исходное состояние.



- Для отмены сохранения переключите источник входного сигнала или диапазон или воздержитесь от любых операций в течение примерно 30 секунд.
- Для предустановки станций можно также воспользоваться кнопками на передней панели с названиями, одинаковыми с элементами управления на пульте ДУ.

■ Вызов предустановленной станции

Создав — автоматически или вручную — список предустановок, можно легко вызывать нужные станции.

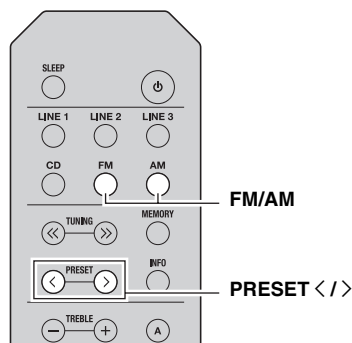

1 Нажмите FM/AM, чтобы выбрать TUNER в качестве источника входного сигнала.

2 Нажмите PRESET </>, чтобы выбрать номер предустановки.



- Номера предустановок, для которых станции не сохранены, будут пропущены.
- Если в аппарате нет предустановленных станций, отображается “NO PRESET”.
- Если из-за слабости сигнала вызвать нужную станцию не удастся, попробуйте настроиться на станцию вручную.
- Вызвать предустановленную станцию можно также, нажимая PRESET </> на передней панели.

■ Удаление станции из списка предустановок

Для удаления станции из списка предустановок выполните перечисленные ниже действия.

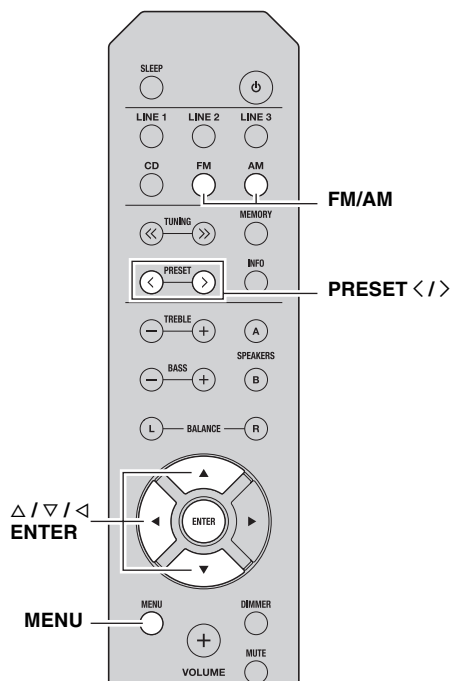

1 Нажмите FM/AM, чтобы выбрать TUNER в качестве источника входного сигнала.

2 Нажмите MENU, чтобы открыть меню Option.

Откроется меню Option для режима TUNER (см. стр. 19).

3 Нажмите Δ / ∇ , чтобы выбрать “CLEAR PRESET”, и затем нажмите ENTER.

4 Выберите нужный номер предустановленной станции, нажимая повторно Δ / ∇ .

Выбранный номер предустановки на дисплее передней панели начнет мигать.

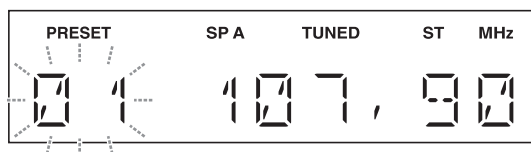

- Можно также вместо этого использовать PRESET </>.
- Чтобы отменить удаление радиостанции из списка предустановок, нажмите кнопку \triangleleft или воздержитесь от любых операций с аппаратом примерно на 30 секунд.

5 Нажмите снова ENTER для подтверждения.

“CLEARED” — этот индикатор отобразится на дисплее передней панели. После этого на дисплее передней панели отобразится другая предустановленная станция. Когда все предустановленные станции будут исчерпаны, на экране отобразится индикатор “NO PRESET” и произойдет возврат в меню Option. Чтобы вернуть дисплей к исходному состоянию, нажмите MENU.

■ Полная очистка списка предустановок

Для очистки списка предустановок выполните перечисленные ниже действия.

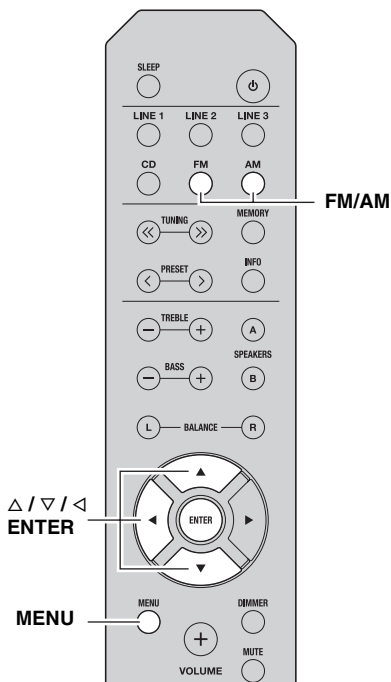

1 Нажмите FM/AM, чтобы выбрать TUNER в качестве источника входного сигнала.

2 Нажмите MENU, чтобы открыть меню Option.

Откроеся меню Option для режима TUNER (см. стр. 19).

3 Нажмите Δ / ▽, чтобы выбрать “CLEAR ALL PRESET”, и затем нажмите ENTER.

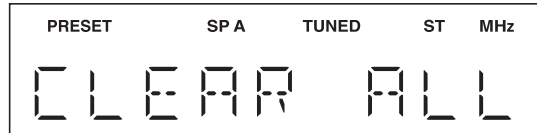

Чтобы отменить операцию и вернуться в меню Option, нажмите ◀.

4 Нажмите Δ / ▽, чтобы выбрать “CLEAR OK”, и затем нажмите ENTER.

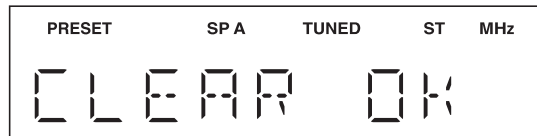

Чтобы отменить очистку списка предустановок, выберите “CLEAR NO”.

После очистки списка предустановок отобразится индикатор “CLEARED”, а затем на дисплей вернется меню Option.

Чтобы вернуть дисплей к исходному состоянию, нажмите MENU.

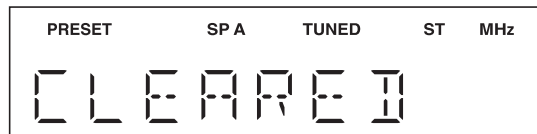

Прием информации в формате Radio Data System (только для моделей, предназначенных для Европы)

Radio Data System — это система передачи данных, используемая FM-станциями во многих странах.

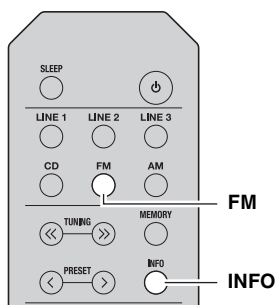

- 1** Нажмите FM, чтобы выбрать TUNER в качестве источника входного сигнала.
- 2** Настройтесь на нужную радиостанцию, которая осуществляет трансляцию в системе Radio Data System.
- 3** Нажимайте повторно INFO, чтобы выбрать нужный режим отображения Radio Data System.

Параметр	Описание
Частота	Этот параметр показывает частоту текущей станции.
Служба вещания	Значение по умолчанию. Данный параметр отображает имя текущей принимаемой программы Radio Data System.
Тип программы	Данный параметр отображает тип текущей принимаемой программы Radio Data System.
Радиотекст	Данный параметр отображает данные о текущей принимаемой программе Radio Data System.
Время	Данный параметр отображает текущее время.

При выборе значения “Тип программы” могут отображаться указанные ниже названия типов программ.

Тип программы	Описание
NEWS	Новости
AFFAIRS	Текущие события
INFO	Общая информация
SPORT	Спорт
EDUCATE	Образование
DRAMA	Драма
CULTURE	Культура
SCIENCE	Наука
VARIED	Легкое развлечение
POP M	Популярная музыка
ROCK M	Рок-музыка
EASY M	Спокойная музыка (легкая музыка)
LIGHT M	Легкая классическая музыка
CLASSICS	Серьезная классическая музыка
OTHER M	Другие жанры музыки

ДОПОЛНИТЕЛЬНЫЕ ФУНКЦИИ

НАСТРОЙКА МЕНЮ OPTION ДЛЯ КАЖДОГО ИСТОЧНИКА ВХОДНОГО СИГНАЛА

С помощью меню Option можно изменять различные параметры для каждого источника входного сигнала и вызывать эти параметры автоматически при выборе нужного источника входного сигнала.

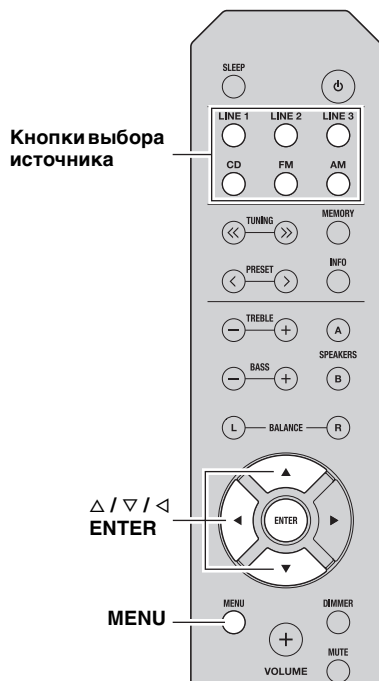

- 1 Нажмите одну из кнопок выбора источника, чтобы выбрать нужный источник входного сигнала.
- 2 Нажмите MENU.
- 3 Нажимая Δ / ▽, выберите нужный пункт меню, затем нажмите ENTER.
- 4 Нажимая Δ / ▽, измените настройки.
 - ☀ Для сохранения новой настройки для определенных пунктов меню необходимо нажать ENTER.
 - Чтобы вернуться к экрану, на котором можно выбрать пункты меню, нажмите ◀.
- 5 Чтобы выйти из меню Option, нажмите MENU.

Пункты меню Option

Доступные пункты меню изменяются в зависимости от выбранного источника входного сигнала.

Пункт меню	Описание
MAX VOL	Установка максимального значения уровня громкости таким образом, чтобы громкость нельзя было повысить случайным образом выше определенного уровня. Диапазон регулировки: от 01 до 99 MAX*
INITIAL VOLUME (INIT VOL)	Установка уровня громкости в момент включения аппарата. Если для этого параметра установлено значение "OFF", применяется уровень громкости, который был задан для режима ожидания. Диапазон регулировки: OFF*, MUTE, от 01 до 99, MAX
TUNER STEP (TUNER STP) Только для моделей, предназначенных для Азии, и общих моделей:	Установка шага частоты тюнера. Доступные варианты: AM10/FM100, AM9/FM50*
FM MODE	Изменение режима приема FM-радиоволн (см. стр. 14). Доступные варианты: STEREO*, MONO
AUTO PRESET (A, PREST)	Автоматическое определение FM-радиостанций и добавление их в список предустановок (см. стр. 14).
CLEAR PRESET (C, PREST)	Очистка выбранной предустановленной станции (см. стр. 16).
CLEAR ALL PRESET (C,A, PREST)	Полная очистка списка предустановок (см. стр. 17).
AUTO POWER STANDBY (AUTO STBY)	Автоматический перевод аппарата в режим ожидания, если в течение указанного времени не выполняется никаких действий. Доступные варианты: OFF/2H/4H/8H*/12H



Значения параметров по умолчанию обозначены символом "☀".

ДОПОЛНИТЕЛЬНАЯ ИНФОРМАЦИЯ

УСТРАНЕНИЕ НЕИСПРАВНОСТЕЙ

Если этот аппарат работает неправильно, см. таблицу ниже. Если проблема не указана в таблице или проблему не удалось устранить, переведите аппарат в режим ожидания, отсоедините кабель питания и обратитесь к ближайшему авторизованному дилеру или в сервисный центр Yamaha.

■ Неисправности общего характера

Неисправность	Причина	Способ устранения	См. стр.
Аппарат не включается.	Кабель питания не подключен или вилка не полностью вставлена в розетку.	Надежно подсоедините кабель питания.	—
	Слишком низкое полное сопротивление подключенного динамика.	Используйте динамики с правильным полным сопротивлением.	10
	Сработала защитная цепь (из-за короткого замыкания и т. д.).	Убедитесь, что провода динамиков не соприкасаются друг с другом, и снова включите питание данного аппарата.	9
	Аппарат подвергся воздействию сильного электрического напряжения от внешних источников (например, молнии или сильного статического разряда).	Переведите аппарат в режим ожидания, отсоедините кабель питания, через 30 секунд снова подсоедините его, после чего используйте аппарат как обычно.	—
Нет звука	Неправильно подсоединен входной или выходной кабель.	Правильно подсоедините кабели. Если неисправность не была устранена, используемые кабели, возможно, имеют дефекты.	9
	Неправильно выбран источник входного сигнала.	Выберите правильный источник входного сигнала с помощью одной из кнопок селектора на пульте ДУ (или кнопками INPUT <1/> либо FM/AM на передней панели).	12
	Выбрано неверное положение переключателя SPEAKERS A/B.	Включите соответствующие динамики SPEAKERS A или SPEAKERS B.	12
	Подключение динамика не закреплено.	Закрепите подключение.	9
	Выходной сигнал приглушен.	Отключите функцию приглушения звука.	6
	Слишком низкая настройка параметра MAX VOL или INITIAL VOLUME.	Увеличьте значение параметра.	19
	Компонент, соответствующий выбранному источнику ввода, выключен или не воспроизводится.	Включите компонент и убедитесь в его работоспособности.	—
Внезапное пропадание звука.	Сработала защитная цепь (из-за короткого замыкания и т. д.).	Убедитесь, что провода динамиков не соприкасаются друг с другом, и снова включите питание данного аппарата.	9
	Аппарат перегрелся.	Убедитесь, что отверстия на верхней крышке не заблокированы.	—
	Функция AUTO POWER STANDBY или SLEEP перевела аппарат в режим ожидания.	Нажав MENU, из меню Option измените настройку AUTO POWER STANDBY на более долгую или на OFF.	19
Слышен звук только от одного динамика.	Кабели подключены неправильно.	Правильно подсоедините кабели. Если неисправность не была устранена, используемые кабели, возможно, имеют дефекты.	9
	Неправильное значение настройки BALANCE L/R.	Установите правильную настройку BALANCE L/R.	6
Недостаточное количество низких частот и отсутствие окружающего звучания.	Не соблюдена полярность подключения проводов (+ и –) со стороны усилителя или динамиков.	Подключите провода динамиков с соблюдением полярности (+ и –).	9
Слышен “гудящий” звук.	Кабели подключены неправильно.	Плотно вставьте штекеры аудио. Если неисправность не была устранена, используемые кабели, возможно, имеют дефекты.	9
Не удается увеличить уровень громкости, или наличие искажений звучания.	Выключен компонент, подключенный к гнездам LINE 3 PB/REC аппарата.	Включите питание компонента.	—

Неисправность	Причина	Способ устранения	См. стр.
Ухудшаются характеристики звука при прослушивании с использованием наушников, подключенных к проигрывателю компакт-дисков, подключенному к аппарату.	Аппарат находится в режиме ожидания.	Включите питание аппарата.	12
Пульт ДУ не работает или работает неправильно.	Неправильная дистанция или угол.	Управление с помощью пульта ДУ можно осуществлять в пределах 6 м от аппарата и при наклоне пульта не более 30 градусов по отношению к оси между пультом и передней панелью.	8
	Прямые солнечные лучи или свет (от флуоресцентной лампы инверторного типа и т. д.) попадают на сенсор ДУ данного аппарата.	Измените расположение данного аппарата.	—
	Слабый заряд батареек.	Замените все батарейки.	8
Проигрыватель компакт-дисков не может использоваться с пультом ДУ.	Пульт ДУ не поддерживает данный проигрыватель компакт-дисков.	Обратитесь к инструкции по эксплуатации проигрывателя компакт-дисков.	—
“OVER HEAT” — на дисплее передней панели появляется это сообщение.	Аппарат перегрелся.	Убедитесь, что отверстия на верхней крышке не заблокированы.	—
“CHECK SP” — на дисплее передней панели появляется это сообщение.	Закорочены провода динамиков.	Надежно закрутите изолированные концы проводов динамиков и затем правильно подсоедините динамики к аппарату.	—

■ Тюнер

Неисправность		Причина	Способ устранения	См. стр.
FM	Шум во время приема стереопрограммы FM-радиостанции.	Шум может быть вызван определенными характеристиками самих стереофонических FM-трансляций, когда передающая антенна находится очень далеко или от антенны поступает слишком слабый сигнал.	Проверьте подключения антенны. Попробуйте использовать высококачественную направленную FM-антенну.	11
			Переключитесь в монофонический режим.	14
	Искажение звука, невозможно добиться лучшего приема даже с использованием хорошей FM-антенны.	Многолучевая интерференция.	Отрегулируйте расположение антенны для исключения многолучевой интерференции.	—
	Не удается автоматически настроиться на нужную станцию.	Очень слабый сигнал передающей радиостанции.	Попробуйте использовать высококачественную направленную FM-антенну.	11
Попробуйте выполнить настройку вручную.			14	
FM/AM	“NO PRESET” — отображается это сообщение.	Список предустановок пуст.	Перед использованием занесите нужные радиостанции в список предустановок.	14
AM	Не удается автоматически настроиться на нужную станцию.	Слабый сигнал или ослаблены соединения антенны.	Закрепите соединения рамочной AM-антенны и измените ориентацию для лучшего приема.	—
			Попробуйте выполнить настройку вручную.	14
	Автоматическое создание предустановок не работает.	Автоматическое создание предустановок для AM-станций недоступно.	Создайте предустановки вручную.	15
	Слышится шум с потрескиванием и шипением.	Шумы могут быть вызваны молнией, флуоресцентной лампой, электродвигателем, термостатом или другим электрическим оборудованием.	Используйте наружную антенну и заземление. Это ослабит помехи, но полностью избавиться от всех помех очень сложно.	—
Слышится шум с гудением и воем.	Поблизости работает телевизор.	Отодвиньте аппарат подальше от телевизора.	—	

ТЕХНИЧЕСКИЕ ХАРАКТЕРИСТИКИ

РАЗДЕЛ АУДИО

- Минимальная выходная мощность RMS (8 Ω от 40 Гц до 20 кГц, полный коэффициент гармонических искажений (THD) 0,2%) [Общая модель и модели для Северной Америки, Австралии и Европы] 100 Вт + 100 Вт [Модель для Азии] 85 Вт + 85 Вт
- Чувствительность на входе/входное сопротивление (1 кГц, 100 Вт/8 Ω) CD и т. д. 500 мВ / 47 кΩ
- Выходной уровень/выходное сопротивление CD и т. д. (вход 1 кГц, 500 мВ) REC 500 мВ / 2,2 кΩ CD и т. д. (вход 1 кГц, 500 мВ, 8 Ω) PHONES 470 мВ / 470 Ω
- Частотная характеристика CD и т. д. (от 20 Гц до 20 кГц) 0 ± 0,5 дБ CD и т. д. (от 10 Гц до 100 кГц) 0 ± 3,0 дБ
- Полный коэффициент гармоник CD и т. д. на SPEAKERS (от 20 Гц до 20 кГц, 50 Вт, 8 Ω) 0,2% или меньше
- Отношение сигнал/шум (сеть IHF-A) CD и т. д. (вход 500 мВ закорочен) 100 дБ или больше
- Остаточный шум (сеть IHF-A) 70 мкВ
- Характеристики регулировки тембра BASS Усиление/сокращение (50 Гц) ± 10 дБ TREBLE Усиление/сокращение (20 кГц) ± 10 дБ

РАЗДЕЛ FM

- Диапазон настройки [Модель для Северной Америки] от 87,5 до 107,9 МГц [Модель для Азии и общая модель] от 87,5 до 107,9 МГц / от 87,5 до 108,00 МГц [Модели для Австралии и Европы] от 87,5 до 108,00 МГц
- Номинальная чувствительность — 50 дБ (IHF, 1 кГц, 100% MOD.) Моно 3,0 мкВ (20,8 дБч)

- Отношение сигнал/шум (IHF) Моно/стерео 72 дБ/70 дБ
- Нелинейные искажения (1 кГц) Моно/стерео 0,3%/0,5%
- Антенный вход 75 Ω небалансированный

РАЗДЕЛ AM

- Диапазон настройки [Модель для Северной Америки] от 530 до 1710 кГц [Модель для Азии и общая модель] от 530 до 1710 кГц / от 531 до 1611 кГц [Модели для Австралии и Европы] от 531 до 1611 кГц

ОБЩИЕ ХАРАКТЕРИСТИКИ

- Питание [Модель для Северной Америки] 120 В перем. тока, 60 Гц [Общая модель] 110–120 / 220–240 В перем. тока, 50/60 Гц [Модель для Австралии] 240 В перем. тока, 50 Гц [Модель для Европы] 230 В перем. тока, 50 Гц [Модель для Азии] 220–240 В перем. тока, 50/60 Гц
- Потребление электроэнергии [Общая модель и модели для Северной Америки, Австралии и Европы] 175 Вт [Модель для Азии] 140 Вт
- Энергопотребление в режиме ожидания [Модели для Северной Америки, Австралии, Европы и Азии] Не более 0,5 Вт
- Габариты (Ш × В × Г) 435 × 141 × 322 мм
- Вес 6,7 кг

* Технические характеристики могут изменяться без уведомления.

Информация для пользователей по сбору и утилизации старой аппаратуры и использованных батареек



Эти знаки на аппаратуре, упаковках и в сопроводительных документах указывают на то, что подержанные электрические и электронные приборы и батарейки не должны выбрасываться вместе с обычным домашним мусором.

Для правильной обработки, хранения и утилизации старой аппаратуры и использованных батареек, пожалуйста сдавайте их в соответствующие сборные пункты, согласно вашему национальному законодательству и директив 2002/96/ЕС и 2006/66/ЕС.



При надлежащей утилизации этих товаров и батареек, вы помогаете сохранять ценные ресурсы и предотвращать вредное влияние на здоровье людей и окружающую среду, которое может возникнуть из-за несоответствующего обращения с отходами.



За более подробной информацией о сборе и утилизации старых товаров и батареек, пожалуйста обращайтесь в вашу локальную администрацию, в ваш приёмный пункт или в магазин где вы приобрели эти товары.



[Информация по утилизации в других странах за пределами Европейского Союза]

Эти знаки действительны только на территории Европейского Союза. Если вы хотите избавиться от этих предметов, пожалуйста обратитесь в вашу локальную администрацию или продавцу и спросите о правильном способе утилизации.

Обратите внимание на знак для батареек (два знака на задней стороне):

Этот знак может использоваться в комбинации со знаком указывающим о содержании химикалий. В этом случае это удовлетворяет требованиям установленными Директивой по использованию химикалий.

Pb