



calor®

FR

NL

DE

PRO EXPRESS *

PRO EXPRESS TURBO ANTICALC *

PRO EXPRESS TURBO ANTICALC AUTOCLEAN *

PROTECT TURBO ANTICALC *

PROTECT TURBO ANTICALC AUTOCLEAN *



www.calor.fr

DE * je nach Modell

FR * selon modèle

NL * al naar gelang het model

FR
NL
DE

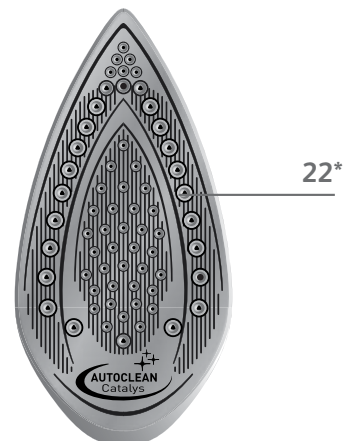
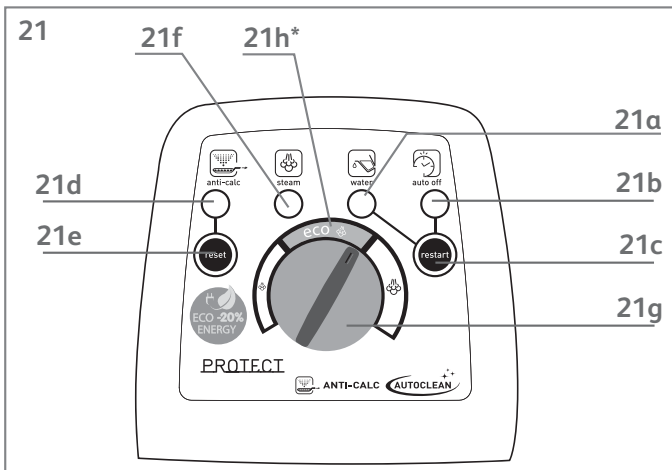
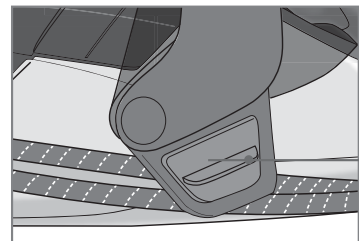
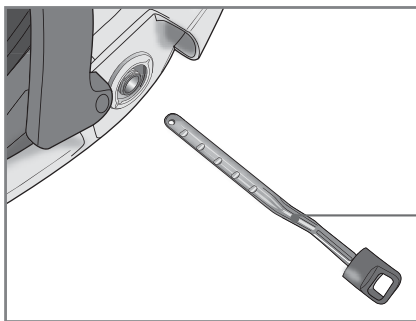
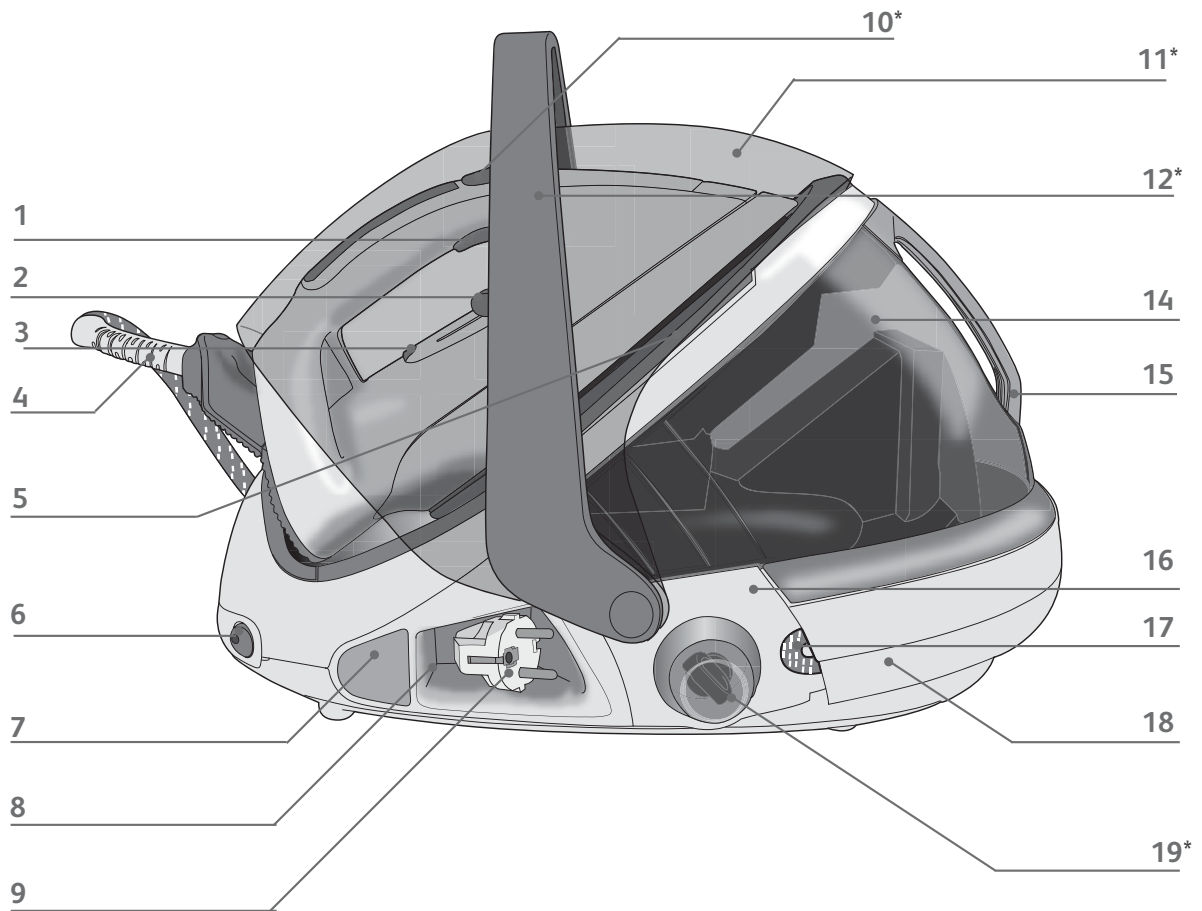

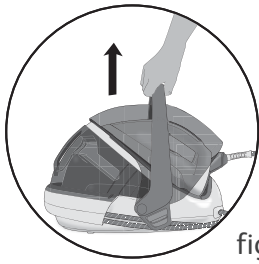

fig. 1

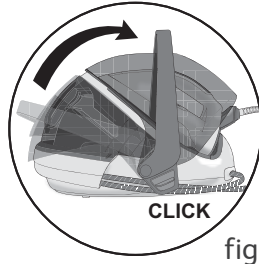

fig. 2

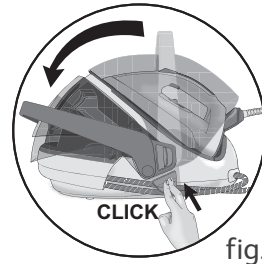

fig. 3

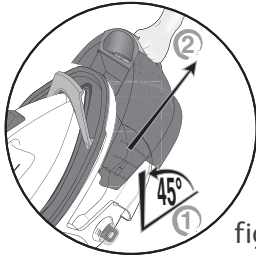

fig. 4

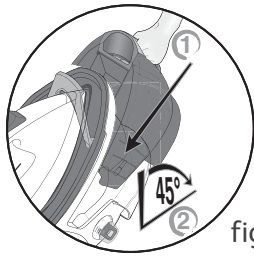

fig. 5

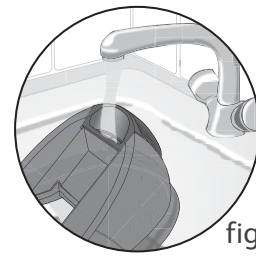

fig. 6

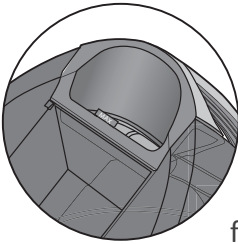

fig. 7

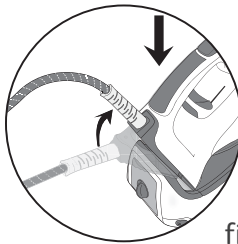

fig. 8

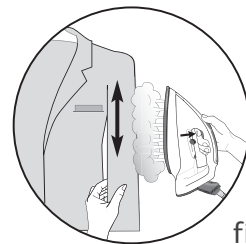

fig. 9

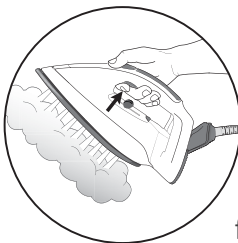

fig. 10

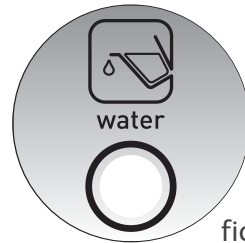

fig. 11



fig. 12

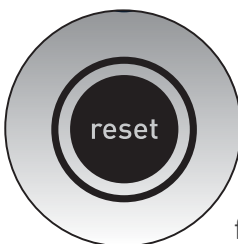

fig. 13

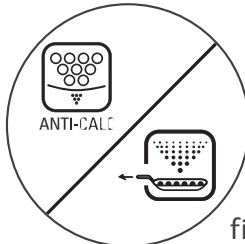

fig. 14



fig. 15

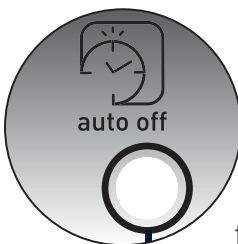

fig. 16



fig. 17



Fig A

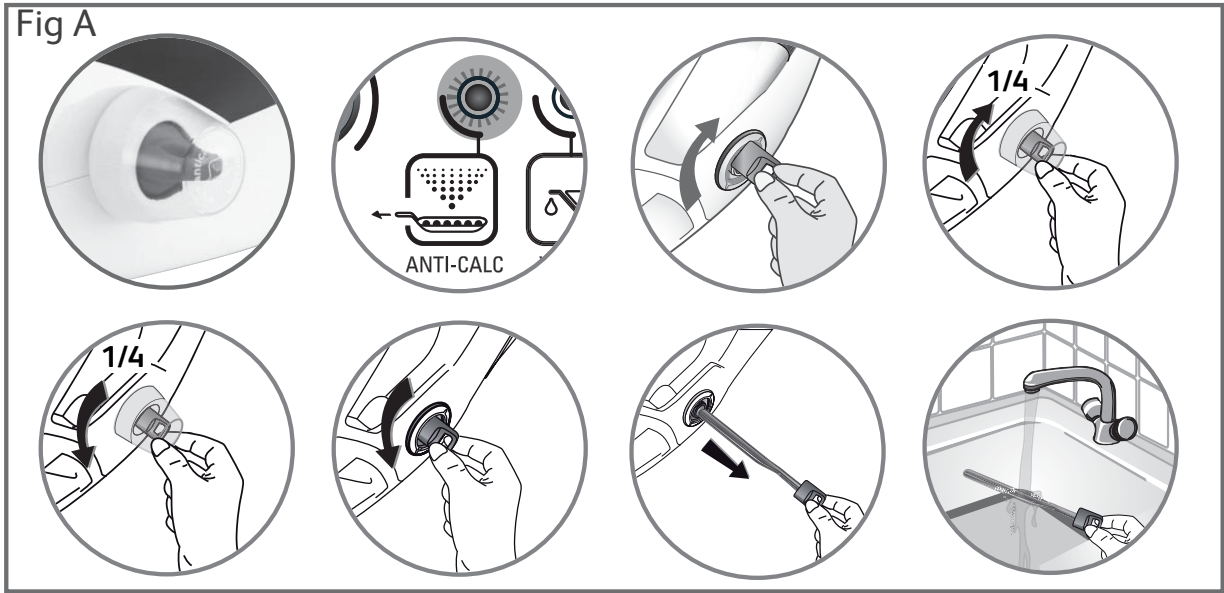

Fig B

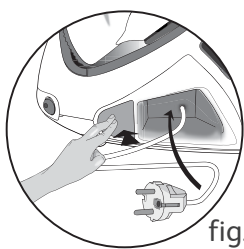
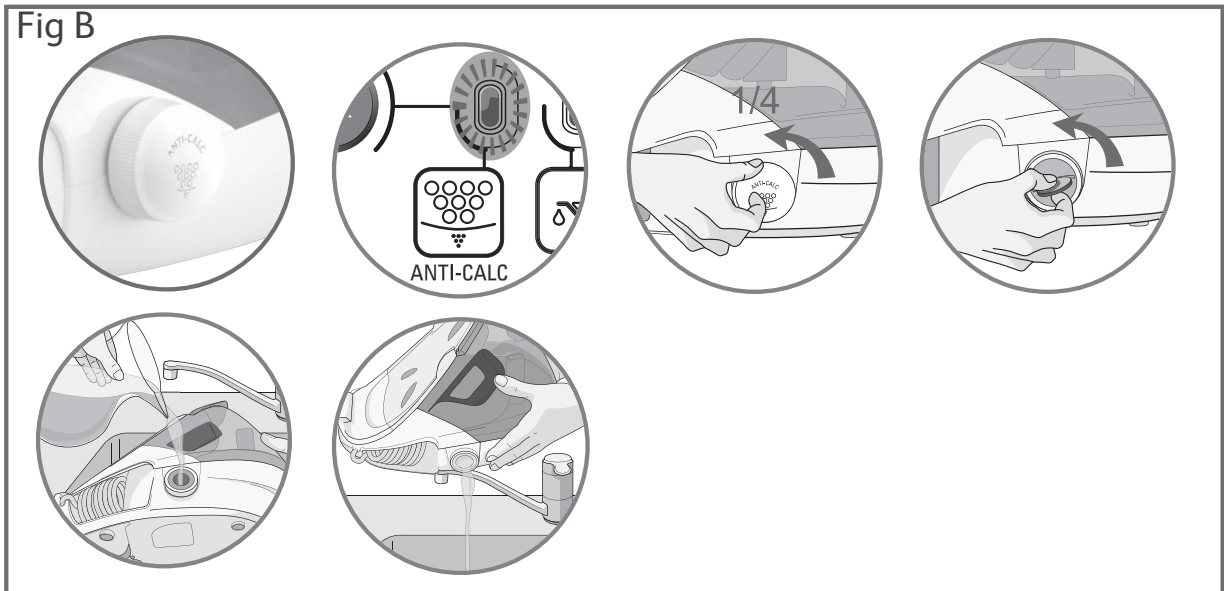

fig. 18

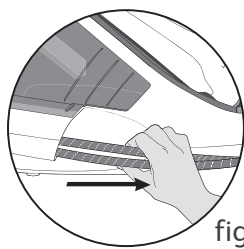

fig. 19

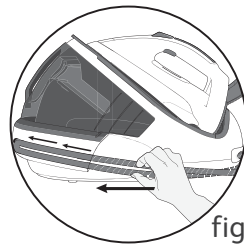

fig. 20

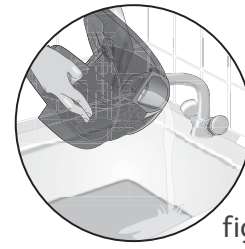

fig. 21

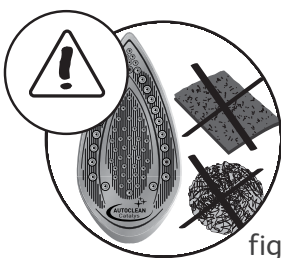

fig. 22



fig. 21



FR

Recommandations importantes

Consignes de sécurité

- Lisez attentivement le mode d'emploi avant la première utilisation de votre appareil : une utilisation non conforme au mode d'emploi dégagerait la marque de toute responsabilité.
- Ne débranchez pas l'appareil en tirant sur le cordon. Débranchez toujours votre appareil :
 - avant de remplir le réservoir ou de rincer la chaudière,
 - avant de le nettoyer,
 - après chaque utilisation.
- L'appareil doit être utilisé et posé sur une surface stable ne craignant pas la chaleur. Lorsque vous posez le fer sur le repose-fer, assurez-vous que la surface sur laquelle vous le reposez est stable. Ne pas poser le boîtier sur la housse de la planche à repasser ou sur une surface molle.
- Cet appareil n'est pas prévu pour être utilisé par des personnes (y compris les enfants) dont les capacités physiques, sensorielles ou mentales sont réduites, ou des personnes dénuées d'expérience ou de connaissance, sauf si elles ont pu bénéficier, par l'intermédiaire d'une personne responsable de leur sécurité, d'une surveillance ou d'instructions préalables concernant l'utilisation de l'appareil.
- Il convient de surveiller les enfants pour s'assurer qu'ils ne jouent pas avec l'appareil.

- Cet appareil peut être utilisé par des enfants âgés de 8 ans et plus et les personnes manquant d'expérience et de connaissances ou dont les capacités physiques, sensorielles ou mentales sont réduites, si elles ont été formées et encadrées quant à l'utilisation de l'appareil d'une manière sûre et connaissent les risques encourus. Les enfants ne doivent pas jouer avec l'appareil. Le nettoyage et l'entretien par l'utilisateur ne doit pas être fait par des enfants à moins qu'ils ne soient âgés de 8 ans et plus et supervisés. Tenir l'appareil et son cordon hors de la portée des enfants de moins de 8 ans.
- La température des surfaces peut être élevée lorsque l'appareil fonctionne, ce qui peut provoquer des brûlures. Ne touchez pas les surfaces chaudes de l'appareil (parties métalliques accessibles et parties plastiques à proximité des parties métalliques).
- Ne laissez jamais l'appareil sans surveillance :
 - lorsqu'il est raccordé à l'alimentation électrique,
 - tant qu'il n'a pas refroidi environ 1 heure.
- Avant de vidanger la chaudière/rincer le collecteur (selon modèle), attendez toujours que la centrale vapeur soit froide et débranchée depuis plus de 2 heures pour dévisser le bouchon de vidange / le collecteur.
- Attention : Si le bouchon ou le bouchon de vidange (selon modèle) est abîmé, faites le remplacer par un Centre Service Agréé.
- Lors du rinçage de la chaudière, ne la remplissez jamais directement sous le robinet.

- Ne dévissez jamais le bouchon pendant le fonctionnement de l'appareil.
- L'appareil ne doit pas être utilisé s'il a chuté, s'il présente des dommages apparents, s'il fuit ou présente des anomalies de fonctionnement. Ne démontez jamais votre appareil : faites-le examiner dans un Centre Service Agréé, afin d'éviter un danger.
- Si le cordon d'alimentation électrique ou le cordon vapeur est endommagé, il doit être impérativement remplacé par un Centre Service Agréé afin d'éviter un danger.

- Pour votre sécurité, cet appareil est conforme aux normes et réglementations applicables (Directives Basse Tension, Compatibilité Electromagnétique, Environnement ...).
- Votre centrale vapeur est un appareil électrique: il doit être utilisé dans des conditions normales d'utilisation. Il est prévu pour un usage domestique uniquement.
- Il est équipé de 2 systèmes de sécurité :
 - une soupape évitant toute surpression, qui en cas dysfonctionnement de l'appareil, laisse échapper le surplus de vapeur,
 - un fusible thermique pour éviter toute surchauffe.
- Branchez toujours votre centrale vapeur :
 - sur une installation électrique dont la tension est comprise entre 220 et 240 V.
 - sur une prise électrique de type «terre».Toute erreur de branchement peut causer un dommage irréversible et annule la garantie. Si vous utilisez une rallonge, vérifiez que la prise est bien de type bipolaire 16A avec conducteur de terre.
- Déroulez complètement le cordon électrique avant de le brancher sur une prise électrique de type terre.
- La semelle de votre fer et la plaque repose-fer du boîtier peuvent atteindre des températures très élevées, et peuvent occasionner des brûlures : ne les touchez pas.
Ne touchez jamais les cordons électriques avec la semelle du fer à repasser.
- Votre appareil émet de la vapeur qui peut occasionner des brûlures. Manipulez le fer avec précaution, surtout en repassage vertical. Ne dirigez jamais la vapeur sur des personnes ou des animaux.
- Ne plongez jamais votre centrale vapeur dans l'eau ou tout autre liquide. Ne la passez jamais sous l'eau du robinet.

**MERCI DE CONSERVER
CE MODE D'EMPLOI**

Description

- | | |
|--|---|
| 1. Commande vapeur | 16. Chaudière (à l'intérieur du boîtier) |
| 2. Curseur de réglage de température du fer | 17. Cordon vapeur |
| 3. Voyant du fer | 18. Glissière de rangement du cordon vapeur |
| 4. Système Ultracord (selon modèle) | 19. Cache collecteur de tartre (selon modèle) |
| 5. Plaque repose-fer | 20. Collecteur de tartre (selon modèle) |
| 6. Interrupteur lumineux Marche/Arrêt | 21. Tableau de bord |
| 7. Touche enrouleur de cordon électrique (selon modèle) | a. Voyant "réservoir vide" |
| 8. Espace de rangement du cordon électrique | b. Voyant "auto off" |
| 9. Cordon électrique | c. Touche "Restart" |
| 10. Touche Turbo (selon modèle) | d. Voyant "anti-calc" |
| 11. Double volets de protection (selon modèle) | e. Touche "Reset" |
| 12. Poignée de transport (selon modèle) | f. Voyant "vapeur prête" |
| 13. Bouton de déverrouillage des 2 volets de protection (selon modèle) | g. Bouton de réglage du débit vapeur |
| 14. Réservoir 1,8 l | h. Zone ECO (selon modèle) |
| 15. Poignée d'extraction et de remise en place du réservoir amovible | 22. Semelle Autoclean (selon modèle) |

Système de sécurité "PROTECT CONCEPT" (selon modèle)

Votre générateur est équipé du système "Protect Concept" :

- Double volets de protection.
- Système de verrouillage automatique du volet lorsque celui-ci est rabattu sur le fer - fig.2 et ouverture par bouton de déverrouillage - fig.3 .
- Poignée de transport- fig.1 .

Système de verrouillage du fer sur le socle - Lock System (selon modèle)

- Votre centrale vapeur est équipée d'un arceau de maintien du fer sur le boîtier avec verrouillage (selon modèle) pour faciliter le transport et le rangement :
 - Verrouillage - fig.1
 - Déverrouillage - fig. 2
- Pour transporter votre centrale vapeur par la poignée du fer :
 - Posez le fer sur la plaque repose-fer de la centrale vapeur et rabattez l'arceau de maintien sur le fer jusqu'à l'enclenchement du verrouillage (identifié par un « clic») - fig. 1
 - Saisissez le fer par la poignée pour transporter votre centrale vapeur - fig. 3

Préparation

Quelle eau utiliser ?

- **L'eau du robinet** : Votre appareil a été conçu pour fonctionner avec l'eau du robinet. Si votre eau est très calcaire, mélangez 50 % d'eau du robinet et 50 % d'eau déminéralisée du commerce. Dans certaines régions de bord de mer, la teneur en sel de votre eau peut être élevée. Dans ce cas, utilisez exclusivement de l'eau déminéralisée.
- **Adoucisseur** : Il y a plusieurs types d'adoucisseurs et l'eau de la plupart d'entre eux peut être utilisée dans le générateur. Cependant, certains adoucisseurs et particulièrement ceux qui utilisent des produits chimiques comme le sel, peuvent provoquer des coulures blanches ou brunes, c'est notamment le cas des carafes filtrantes. Si vous rencontrez ce type de problème, nous vous recommandons d'essayer d'utiliser de l'eau du robinet non traitée ou de l'eau en bouteille. Une fois l'eau changée, plusieurs utilisations seront nécessaires pour résoudre le problème. Il est recommandé d'essayer la fonction vapeur pour la première fois sur un linge usé qui peut être jeté, afin d'éviter d'endommager vos vêtements.
- **Souvenez-vous** : N'utilisez jamais d'eau de pluie ni d'eau contenant des additifs (comme l'amidon, le parfum ou l'eau des appareils ménagers). De tels additifs peuvent affecter les propriétés de la vapeur et à haute température, former des dépôts dans la chambre à vapeur, susceptibles de tacher votre linge.

Remplissez le réservoir

- Rabattez le volet sur le fer jusqu'au verrouillage automatique du système de protection (identifié par un "clic") - fig.2.
- Retirez le réservoir d'eau amovible à l'aide de la poignée (située à l'avant de la centrale vapeur) – fig.4.
- Remplissez le réservoir d'eau sans dépasser le niveau Max. – fig.6. et fig.7.
- Remettez-le bien à fond dans son logement jusqu'au "clic" – fig.5.
- Appuyez sur le bouton de déverrouillage du volet de protection jusqu'au "clic" et rabattez le sur le réservoir – fig.3.

Système Ultracord (selon modèle)

- Votre fer est équipé du système Ultracord pour éviter que le cordon ne traîne sur le linge et ne le refroisse pendant le repassage. Il évite également que le cordon ne gêne la main.

Pour repasser avec le système Ultracord :

- Le système Ultracord bascule automatiquement vers l'arrière.
- A chaque fois que vous remettez le fer sur son talon, le système Ultracord s'intègre dans celui-ci et s'ouvre automatiquement dès que vous utilisez le fer.

Pour ranger la centrale vapeur :

- Rabattez l'arceau sur le talon.

Mettez la centrale vapeur en marche

Durant la première utilisation, il peut se produire un dégagement de fumée et une odeur sans nocivité. Ce phénomène sans conséquence sur l'utilisation de l'appareil disparaîtra rapidement.

- Déroulez complètement le cordon électrique et sortez le cordon vapeur de son logement- fig.19.
- Appuyez sur le bouton de déverrouillage des 2 volets de protection et rabattez-les vers l'avant. Fig. 3.
- Branchez votre centrale vapeur sur une prise électrique de type «terre».
- Appuyez sur l'interrupteur lumineux marche/arrêt. Il s'allume et la chaudière chauffe : le voyant vert situé sur le tableau de bord clignote - fig.15. Quand le voyant vert reste allumé (après 2 minutes environ), la vapeur est prête.

Utilisation



Repassez à la vapeur

- Placez le curseur de réglage de température du fer sur le type de tissu à repasser (voir tableau ci-dessous).
- Le voyant du fer s'allume. Attention : au démarrage de la séance et lorsque vous réduisez la température en cours de séance, l'appareil est prêt lorsque le voyant du fer s'éteint et que le voyant vert situé sur le tableau de bord se fixe. En cours de séance, lorsque vous augmentez la température du fer, vous pouvez repasser immédiatement, mais veillez à n'augmenter votre débit vapeur qu'une fois que le voyant du fer est éteint.
- Réglez le débit de vapeur (bouton de réglage situé sur le tableau de bord).
- Pendant le repassage, le voyant situé sur le fer s'allume et s'éteint selon les besoins de chauffe, sans incidence sur l'utilisation.
- Pour obtenir de la vapeur, appuyez sur la commande vapeur située sous la poignée du fer - fig.10. La vapeur s'arrête en relâchant la commande.
- Après une minute environ, et régulièrement à l'usage, la pompe électrique équipant votre appareil injecte de l'eau dans la chaudière. Cela génère un bruit qui est normal.
- Si vous utilisez de l'amidon, pulvérisez-le à l'envers de la face à repasser.

Ne posez jamais le fer sur un repose-fer métallique, ce qui pourrait l'abîmer mais plutôt sur la plaque repose-fer du boîtier : elle est équipée de patins anti-dérapants et a été conçue pour résister à des températures élevées.

Réglez la température et le débit de vapeur

RÉGLAGE TEMPÉRATURE ET DÉBIT VAPEUR EN FONCTION DU TYPE DE TISSU À REPASSER :

TYPE DE TISSUS	RÉGLAGE DU CURSEUR DE TEMPÉRATURE	RÉGLAGE DU BOUTON DE VAPEUR
Synthétiques (polyester, acetate, acrylique, polyamide)	●	
Laine, soie, viscose	● ●	
Lin, coton	● ● ●	

Lors de la première utilisation ou si vous n'avez pas utilisé la vapeur depuis quelques minutes : appuyez plusieurs fois de suite sur la commande vapeur (fig.10) en dehors de votre linge. Cela permettra d'éliminer l'eau froide du circuit de vapeur.

En cas de doute sur la nature du tissu de votre vêtement reportez-vous à l'étiquette.

• Réglage du curseur de température du fer :

- Commencez d'abord par les tissus qui se repassent à basse température et terminez par ceux qui supportent une température plus élevée (●●● ou Max).
- Si vous repassez des tissus en fibres mélangées, réglez la température de repassage adaptée à la fibre la plus fragile.
- Si vous repassez des vêtements en laine, appuyez juste sur la commande vapeur du fer par impulsions- fig.10, sans poser le fer sur le vêtement. Vous éviterez ainsi de le lustrer.

• Réglage du bouton de débit de vapeur (voir tableau précédent)

- Si vous repassez un tissu épais, augmentez le débit de vapeur.

- Si vous repassez à basse température, réglez le bouton de débit de vapeur sur la position mini et appuyez sur la commande vapeur par impulsions.
- Si vous mettez votre thermostat en position "min" le fer ne chauffe pas.



MODE ECO: Votre centrale vapeur est équipée d'un mode ECO qui consomme moins d'énergie tout en garantissant un débit vapeur suffisant pour un repassage efficace. Pour cela, une fois le thermostat de votre fer correctement réglé (cf tableau ci-dessus), positionnez le réglage du débit vapeur sur le segment ECO- fig.17. le mode Eco peut être utilisé sur les tissus permettant une température de repassage d'au minimum ●●. Toutefois, pour les tissus très épais ou très froissés, nous vous recommandons d'utiliser le débit vapeur maximum pour garantir un résultat optimal.

Repassage à sec

- N'appuyez pas sur la commande vapeur.

Défroissez verticalement

Pour les tissus autres que le lin ou le coton, maintenez le fer à quelques centimètres afin de ne pas brûler le tissu.

- Réglez le curseur de température du fer et le bouton de réglage du débit de vapeur sur la position maxi.
- Suspendez le vêtement sur un cintre et tendez légèrement le tissu d'une main. La vapeur produite étant très chaude, ne défroissez jamais un vêtement sur une personne, mais toujours sur un cintre.
- Appuyez sur la commande vapeur - fig.10 par intermittence en effectuant un mouvement de haut en bas - fig.9.

Remplissez le réservoir en cours d'utilisation

- Quand le voyant rouge "réservoir vide" clignote - fig.11, vous n'avez plus de vapeur. Le réservoir d'eau est vide.
1. Fermer le volet de protection jusqu'au "clac". fig.2
 2. Retirez le réservoir d'eau amovible à l'aide de la poignée (située à l'avant de la centrale vapeur) et remplissez-le sans dépasser le niveau max.
 3. Remettez-le bien à fond dans son logement jusqu'au clic.
 4. Appuyez sur la touche "restart" de redémarrage, située sur le tableau de bord, pour poursuivre votre repassage. fig.12
 5. Ouvrir le volet de protection. fig.3.

Fonction TURBO (selon modèle)

- Donnez 2 ou 3 impulsions sur la commande turbo pour obtenir ponctuellement un surplus de vapeur :
 - pour repasser les tissus plus épais,
 - pour éliminer les faux plis,
 - pour un défroissage vertical puissant.

Utilisez la fonction turbo avec précaution car la puissance exceptionnelle de la vapeur peut occasionner des brûlures.

Semelle Autoclean Catalys (selon modèle)

- Le fer de votre centrale vapeur est équipé d'une semelle autonettoyante fonctionnant par catalyse.
- Son revêtement exclusif permet d'éliminer toutes les impuretés générées par un usage normal.
- Il est recommandé de toujours poser votre fer sur son talon ou sur le repose fer pour préserver son revêtement autonettoyant.

Entretien et Nettoyage

Nettoyez votre centrale vapeur

- N'utilisez aucun produit d'entretien ou de détartrage pour nettoyer la semelle ou le boîtier.
- Ne passez jamais le fer ou son boîtier sous l'eau du robinet.
- Nettoyez la semelle (selon modèle) le fer de votre centrale vapeur est équipé d'une semelle autonettoyante fonctionnant par catalyse. Son revêtement actif exclusif lui permet d'éliminer toutes les impuretés qui peuvent être générées au quotidien dans des conditions normales d'utilisation. Un repassage avec une température inadaptée peut néanmoins laisser des traces nécessitant un nettoyage manuel. Dans ce cas, il est conseillé d'utiliser un chiffon doux et humide sur la semelle encore tiède afin de ne pas endommager le revêtement.
- Nettoyez de temps en temps les parties plastiques à l'aide d'un chiffon doux légèrement humide.

Attention!
L'utilisation d'un tampon abrasif endommage le revêtement autonettoyant de votre semelle (fig 22)

N'introduisez pas de produits détartants (vinaigre, détartants industriels...) pour rincer la chaudière : ils pourraient l'endommager. Avant de procéder à la vidange de votre centrale vapeur, il est impératif de la laisser refroidir pendant plus de 2 heures, pour éviter tout risque de brûlure.

Détartez facilement votre centrale vapeur (selon modèle) : Fig. A

Pour prolonger la durée de vie de votre centrale vapeur et éviter les rejets de tartre, votre centrale vapeur est équipée d'un collecteur de tartre intégré. Ce collecteur, placé dans la cuve, récupère automatiquement le tartre qui se forme à l'intérieur.

Principe de fonctionnement :

- Un voyant orange "anti-calc" clignote au tableau de bord pour vous indiquer qu'il faut rincer le collecteur - fig.14

 Attention cette opération ne doit pas être effectuée tant que la centrale vapeur n'est pas débranchée depuis plus de deux heures et n'est pas complètement froide. Pour effectuer cette opération, la centrale vapeur doit se trouver près d'un évier car de l'eau peut couler de la cuve lors de l'ouverture.

- Une fois la centrale vapeur complètement refroidie, retirez le cache collecteur de tartre -
- Dévissez complètement le collecteur et retirez le du boîtier, il contient le tartre accumulé dans la cuve.
- Pour bien nettoyer le collecteur il suffit de le rincer à l'eau courante pour éliminer le tartre qu'il contient.
- Remettez le collecteur dans son logement en le revissant complètement, pour assurer l'étanchéité.
- Remettez le cache collecteur en place.

En complément de cet entretien régulier, il est recommandé de procéder à un rinçage complet de la cuve tous les 6 mois ou toutes les 25 utilisations.

- Vérifiez que le générateur est froid et débranché depuis plus de 2H.
- Placez le générateur de vapeur sur le bord de votre évier et le fer à côté sur son talon.
- Retirez le cache collecteur et dévissez le collecteur de tartre
- Maintenez votre générateur de vapeur en position inclinée et avec une carafe, remplissez la chaudière d'1/4 de litre d'eau du robinet.
- Remuez le boîtier quelques instants puis videz-le complètement au dessus de votre évier.
- Remettez le collecteur dans son logement en le revissant complètement pour assurer l'étanchéité.
- Remettez le cache collecteur de tartre en place.

Lors de la prochaine utilisation appuyez sur la touche "reset" située sur le tableau de bord pour éteindre le voyant orange "anti-calc".

Rincez la chaudière, une fois par mois - Fig. B (selon modèle)

Surtout, n'utilisez pas de produits détartants pour rincer la chaudière : ils pourraient l'endommager. Avant de procéder à la vidange de votre centrale vapeur, il est impératif de la laisser refroidir pendant plus de 2 heures, pour éviter tout risque de brûlure.

- Pour prolonger l'efficacité de votre chaudière et éviter les rejets de tartre, votre centrale vapeur est équipée d'un voyant orange "vidange de la chaudière" qui clignote sur le tableau de bord au .
- Si le voyant orange "vidange de la chaudière" clignote, vous pouvez continuer votre séance de repassage normalement, mais pensez à rincer votre chaudière avant la prochaine utilisation.
- **Vérifiez que la centrale vapeur est froide et débranchée depuis plus de 2 heures**
- Placez la centrale vapeur sur le rebord de votre évier, et le fer à côté sur son talon.
- Dévissez le cache du bouchon de vidange en faisant 1/4 de tour vers la gauche.
- Maintenez la centrale vapeur en position inclinée, et avec une carafe, remplissez la chaudière d'1/4 de litre d'eau du robinet.
- Remuez le boîtier quelques instants puis videz le complètement au-dessus de votre évier. Nous vous conseillons de renouveler cette opération une deuxième fois pour obtenir un bon résultat.
- Revissez et serrez le bouchon de vidange de la chaudière avec la pièce de monnaie.
- Remettez le cache du bouchon de vidange en place.
- **Lors de la prochaine utilisation, appuyez sur la touche "OK" pour éteindre le voyant orange.**

Système "auto off"

- Pour votre sécurité, la centrale vapeur est équipée d'un système "auto off", qui met en veille la centrale vapeur au bout de 8 minutes de non utilisation ou en cas d'oubli .
- Un voyant lumineux rouge clignote au tableau de bord pour indiquer la mise en veille de l'appareil. - fig.16.
- Pour réactiver la centrale vapeur :
 - Appuyez sur le bouton "Restart" ou appuyez sur la gachette vapeur.
 - Attendre que le voyant "vapeur prête" ne clignote plus avant de reprendre votre séance de repassage.

- Si vous n'utilisez pas la gachette vapeur pendant au moins 8 minutes , pour votre sécurité, le système "auto off" coupe votre centrale vapeur.

Rangez la centrale vapeur

- Posez le fer sur la plaque repose-fer de la centrale vapeur.
- Eteignez l'interrupteur marche / arrêt et débranchez la prise.
- Rabattez le volet de protection sur le fer jusqu'au verrouillage automatique du système de protection (identifié par un "clac").
- Rangez le cordon vapeur dans la glissière de rangement. Saisissez le cordon, pliez-le en deux de manière à former une boucle. Insérez l'extrémité de cette boucle dans la glissière puis poussez lentement jusqu'à voir apparaître l'extrémité du cordon de l'autre côté de la glissière - fig. 19 - 20.
- Rabattez le système ultracord sur son talon - fig.8.
- Laissez refroidir la centrale vapeur avant de la ranger si vous devez la stocker dans un placard ou un espace étroit.
- Vous pouvez ranger votre générateur de vapeur en toute sécurité en le transportant par la poignée de transport - fig. 1.

Participons à la protection de l'environnement !

- ① Votre appareil contient de nombreux matériaux valorisables ou recyclables.
- ➔ Confiez celui-ci dans un point de collecte ou à défaut dans un centre service agréé pour que son traitement soit effectué.



Un problème avec votre centrale vapeur ?

Problèmes	Causes possibles	Solutions
La centrale vapeur ne s'allume pas ou le voyant du fer et l'interrupteur lumineux marche/arrêt ne sont pas allumés.	L'appareil n'est pas sous tension.	Vérifiez que l'appareil est bien branché sur une prise en état de marche et qu'il est sous tension (interrupteur marche/arrêt lumineux allumé).
	Le Système "auto off" s'est activé	Appuyez sur la touche «Restart» de redémarrage située sur le tableau de bord ou appuyez sur la gachette vapeur.
L'eau coule par les trous de la semelle.	Vous utilisez de la vapeur alors que votre fer n'est pas suffisamment chaud.	Vérifiez le réglage du curseur de température et du débit de vapeur. Attendez que le voyant du fer soit éteint avant d'actionner la commande vapeur.
	L'eau s'est condensée dans les tuyaux car vous utilisez la vapeur pour la première fois ou vous ne l'avez pas utilisée depuis quelques temps.	Appuyez sur la commande vapeur en dehors de votre table à repasser, jusqu'à ce que le fer émette de la vapeur.
Des traces d'eau apparaissent sur le linge.	Votre housse de table est saturée en eau car elle n'est pas adaptée à la puissance d'une centrale vapeur.	Assurez-vous d'avoir une table adaptée.
Des coulures blanches sortent des trous de la semelle.	Votre chaudière rejette du tartre car elle n'est pas rincée régulièrement.	Rincez le collecteur. Rincez la chaudière. (voir § "détartrez votre centrale vapeur")
Des coulures brunes sortent des trous de la semelle et tachent le linge.	Vous utilisez des produits chimiques détartrants ou des additifs dans l'eau de repassage.	N'ajoutez jamais aucun produit dans le réservoir (voir § quelle eau utiliser). Contactez un Centre Service Agréé.
La semelle est sale ou brune et peut tacher le linge.	Vous utilisez une température trop importante.	Reportez-vous à nos conseils sur le réglage des températures.
	Votre linge n'a pas été rincé suffisamment ou vous avez repassé un nouveau vêtement avant de le laver.	Assurez vous que le linge est suffisamment rincé pour supprimer les éventuels dépôts de savon ou produits chimiques sur les nouveaux vêtements.
	Vous utilisez de l'amidon.	Pulvérisez toujours l'amidon sur l'envers de la face à repasser.
Il y a peu ou pas de vapeur.	Le réservoir est vide (voyant rouge allumé).	Remplissez le réservoir.
	Le débit de vapeur est réglé au minimum.	Augmentez le débit de vapeur.
	La température de la semelle est réglée au maximum.	La centrale vapeur fonctionne normalement mais la vapeur, très chaude, est sèche, donc moins visible.
Le voyant rouge "réservoir d'eau vide" clignote.	Vous n'avez pas appuyé sur la touche "Restart" de redémarrage.	Appuyez sur la touche « Restart » de redémarrage située sur le tableau de bord.
De la vapeur sort autour du collecteur. De la vapeur sort autour du bouchon.	Le collecteur - bouchon est mal serré. Le bouchon est mal serré.	Resserrez le collecteur - bouchon. Resserrez le bouchon.
	Le joint du collecteur est endommagé. Le joint du bouchon est endommagé.	Contactez un Centre Service Agréé.
	L'appareil est défectueux.	N'utilisez plus la centrale vapeur et contactez un Centre Service Agréé.
La vapeur ou de l'eau sortent au-dessous de l'appareil.	L'appareil est défectueux.	N'utilisez plus la centrale vapeur et contactez un Centre Service Agréé.
Le voyant "anti calc" clignote.	Vous n'avez pas appuyé sur la touche "reset" redémarrage.	Appuyez sur la touche "reset" de redémarrage située sur le tableau de bord
La semelle est rayée ou abimée.	Vous avez déposé votre fer à plat sur un repose fer métallique.	Posez toujours votre fer sur son talon ou sur le repose fer.
	vous avez nettoyé votre semelle avec un tampon abrasif ou métallique.	Reportez-vous au chapitre «Nettoyez la semelle».

S'il n'est pas possible de déterminer la cause d'une panne, adressez-vous à un Centre de Service Après-Vente agréé.

NL

Belangrijke informatie

Veiligheidsvoorschriften

- Lees de gebruiksaanwijzing aandachtig voor het eerste gebruik: niet-naleving ontheft het merk van alle aansprakelijkheid.
- Trek nooit aan het snoer om de stekker uit het stopcontact te trekken. Haal in de volgende gevallen altijd de stekker uit het stopcontact:
 - voordat u de stoomtank omspoelt of vult,
 - voordat u het apparaat gaat schoonmaken,
 - na elk gebruik.
- Het apparaat moet op een stabiel en hittebestendig oppervlak gebruikt en geplaatst worden. Wanneer u het strijkijzer op het strijkijzerplateau zet, controleer dan of het oppervlak waarop u deze plaatst stabiel is. Zet het strijkijzerplateau nooit op de hoes van de plank of op een zacht oppervlak.
- Dit apparaat mag niet gebruikt worden door personen (of kinderen) met verminderde, fysieke, zintuiglijke of mentale capaciteiten, of personen die te weinig ervaring of kennis hebben tenzij ze onder de supervisie staan van een persoon die voor hen verantwoordelijk is of als ze genoeg richtlijnen gekregen hebben om het apparaat correct te hanteren.
- Er moet toezicht op kinderen zijn, zodat zij niet met het apparaat kunnen spelen.
- Dit apparaat mag gebruikt worden door kinderen

vanaf 8 jaar, door personen zonder ervaring of kennis en door personen met verminderde fysieke, mentale of zintuigelijke capaciteiten als ze genoeg uitleg en richtlijnen gekregen hebben om het apparaat veilig te kunnen hanteren en de risico's kennen. Kinderen mogen niet met het apparaat spelen. De reinigings- en onderhoudswerkzaamheden mogen niet door kinderen uitgevoerd worden tenzij ze ouder zijn dan 8 jaar en onder supervisie staan. Houd het apparaat en het snoer buiten het bereik van kinderen jonger dan 8 jaar.

- De oppervlakken kunnen zeer hoge temperaturen bereiken en brandwonden veroorzaken. Raak de warme oppervlakken van het apparaat nooit aan (toegankelijke metalen onderdelen en plastic onderdelen bij de metalen onderdelen).
- Laat het apparaat nooit zonder toezicht:
 - wanneer de stekker nog in het stopcontact zit,
 - zolang het apparaat nog niet gedurende 1 uur is afgekoeld.
- Voordat u de stoomtank leegt/het kalkopvangsysteem onspoelt (afhankelijk van het model), moet u altijd de stekker uit het stopcontact halen en ten minste 2 uur wachten totdat de stoomgenerator is afgekoeld alvorens de dop van het afvoergedeelte/het opvangsysteem los te schroeven.
- Wees voorzichtig: als de keteldop of de ketelafsluiting (afhankelijk van het model) op de grond is gevallen of een harde klap heeft gekregen, brengt u het onderdeel naar een Erkend Service Centrum om het beschadigde onderdeel te vervangen.

- Houd de stoomtank tijdens het spoelen nooit rechtstreeks onder de kraan.
- De keteldop mag niet geopend worden tijdens het gebruik.
- Gebruik het apparaat niet als het gevallen is, zichtbare schade vertoont, lekt of niet correct werkt. Het apparaat nooit zelf demonteren: laat het nakijken door een Erkende Servicedienst om elk risico uit te sluiten.
- Indien het netsnoer of het stoomsnoer beschadigd is, moet dit onmiddellijk vervangen worden door een Erkende Servicedienst, om elk risico uit te sluiten. Hiervoor kunt u contact opnemen met onze consumentenservice

- Voor uw veiligheid beantwoordt dit apparaat aan de toepasselijke normen en regelgevingen (Richtlijnen Laagspanning, Elektromagnetische Compatibiliteit, Milieu, ...).
- Uw stoomgenerator is een elektrisch apparaat: de generator moet in normale gebruiksomstandigheden gebruikt worden. Dit apparaat is uitsluitend geschikt voor huishoudelijk gebruik.
- Het is voorzien van 2 veiligheidssystemen:
 - een veiligheidsklep die overdruk voorkomt en in geval van werkingsstoornissen, het teveel aan stoom laat ontsnappen,
 - een thermische beveiliging om oververhitting te voorkomen.
- Sluit uw apparaat altijd aan op:
 - een elektriciteitsnet waarvan de spanning ligt tussen 220 en 240 V.
 - een geaard stopcontact.

Een foutieve aansluiting kan onherstelbare schade veroorzaken. Tevens vervalt het recht op garantie. Wanneer u een verlengsnoer gebruikt, controleer dan of de stekker van het tweepolige type 16A is en voorzien is van een aarding.
- Rol het netsnoer volledig uit voordat u de stekker in een geaard stopcontact steekt.
- De strijkzool van uw strijkijzer en het strijkijzerplateau van de stoomtank kunnen zeer hoge temperaturen bereiken en brandwonden veroorzaken: raak deze onderdelen van uw stoomgenerator niet aan. Raak het netsnoer nooit met de strijkzool van het strijkijzer aan.
- Uw apparaat geeft hete stoom af die brandwonden kan veroorzaken. Ga voorzichtig met uw strijkijzer om, vooral wanneer u verticaal strijkt. Richt de stoom nooit op personen of dieren.
- Het apparaat nooit in water of een andere vloeistof dompelen. Het apparaat nooit onder de kraan afspoelen.

GELIEVE DEZE GEBRUIKSAANWIJZING TE BEWAREN

Beschrijving

- | | |
|--|--|
| 1. Stoomknop | 16. Stoomtank (boiler) |
| 2. Temperatuurregelaar | 17. Stoomsnoer strijkijzer-stoomtank |
| 3. Controlelampje van het strijkijzer | 18. Snoergeleider |
| 4. Ultracord systeem (afhankelijk van het model) | 19. Beschermkapje van het kalkopvang-systeem (afhankelijk van het model) |
| 5. Strijkijzerplateau | 20. Kalkopvangsysteem (afhankelijk van het model) |
| 6. Aan/uit-schakelaar met controlelampje | 21. Bedieningspaneel |
| 7. Oproltoets van het netsnoer (afhankelijk van het model) | a. Controlelampje "Reservoir leeg" |
| 8. Opbergruimte netsnoer | b. Controlelampje "auto off" |
| 9. Netsnoer | c. Restart knop |
| 10. Turbo-toets (afhankelijk van het model) | d. Controlelampje "anti-calc" |
| 11. Beschermkap (afhankelijk van het model) | e. Reset knop |
| 12. Handgreep (afhankelijk van het model) | f. Lampje: Stoom klaar |
| 13. Ontgrendelingsknop van de beschermkap en handgreep | g. Knop voor het regelen van de stoomhoeveelheid |
| 14. Waterreservoir | h. Ecostand (afhankelijk van het model) |
| 15. Handgreep voor het afnemen en terugplaatsen van het afneembare reservoir | 22. Strijkzool Autoclean (afhankelijk van het model) |

— Veiligheidssysteem " PROTECT CONCEPT" (afhankelijk van het model)

Uw generator is uitgerust met het systeem "Protect Concept":

- Beschermkap.
- Systeem van automatische vergrendeling van de beschermkap wanneer deze is neergeklapt op het ijzer - fig.2 en openen door middel van de ontgrendelingsknop - fig.3
- Handgreep - fig.1.

System voor vergrendeling van het strijkijzer op het voetstuk - Lock-system (afhankelijk van het model)

- Uw stoomgenerator is voorzien van een vergrendelingsboog op de basis (afhankelijk van het model) om het apparaat makkelijker te kunnen vervoeren en op te bergen:
 - Vergrendelen - fig.1.
 - Ontgrendelen - fig.2.
- Voor het verplaatsen van uw stoomgenerator aan de handgreep van het strijkijzer :
 - Plaats het strijkijzer op het plateau van de generator en klap de metalen boog op het strijkijzer tot het systeem automatisch vergrendelt (te herkennen aan een « klik ») - fig.1.
 - Neem het strijkijzer vast bij de handgreep om uw generator te verplaatsen - fig.3.

Vorbereiding

Welk soort water moet u gebruiken ?

- **Kraanwater** : Uw apparaat is ontwikkeld om te worden gebruikt met kraanwater. Als uw kraanwater erg kalkrijk is, meng dan 50% kraanwater met 50% flessenwater. In sommige kustregio's kan het zoutgehalte in uw kraanwater verhoogd zijn. Gebruik in dit geval alleen flessenwater.
- **Onthardingsmiddel** : Er zijn meerdere soorten onthardingsmiddelen, het water van de meeste soorten kan gebruikt worden voor het stoomapparaat. Bepaalde onthardingsmiddelen en in het bijzonder onthardingsmiddelen met chemische producten zoals zout, kunnen echter witte of bruine vlekken veroorzaken, dit is met name het geval bij de filters. Als dit probleem bij u optreedt, raden wij u aan onbehandeld kraanwater of flessenwater te gebruiken. Als het water eenmaal gekleurd is, kan het bij de volgende keren dat u het apparaat gebruikt nog gekleurd blijven, het duurt even voordat dit probleem opgelost is. Wij raden u aan de stoomfunctie voor de eerste keer te testen op een gebruikte doek die weggegooid kan worden, om zo beschadiging van uw kleren te voorkomen.
- **Opgelet** : Gebruik nooit regenwater of water met toevoegingen (stijfsel, parfum, water van andere huishoudelijke apparaten). Dergelijk toevoegingen kunnen de stoomontwikkeling aantasten en kunnen bij een hoge temperatuur bezinksels in de stoomkamer vormen die uw kleding kan aantasten.

Het vullen van het reservoir

- Druk de klep neer op het ijzer totdat deze automatisch vergrendelt (aangeduid door een "klik") - fig.2.
- Trek het afneembare waterreservoir af met behulp van de handgreep (vooraan de stoomgenerator) - fig.4.
- Vul het waterreservoir zonder het maximumniveau te overschrijden. - fig.6. en fig.7.

- Druk hem opnieuw goed op de bodem in zijn behuizing tot u de "klik" hoort – fig.5.
- Druk op de ontgrendelingsknop van de beschermkap tot u de "klik" hoort en duw haar neer over het waterreservoir – fig.3

Ultracord systeem (afhankelijk van het model)

- Uw strijkijzer is voorzien van een Easycord systeem, om te voorkomen dat het snoer op het strijkgoed komt en dit tijdens het strijken opnieuw kreukt. Het vermijdt tevens dat het snoer de hand hindert.

Om te strijken met het Ultracord systeem:

- Het Ultracord systeem kantelt automatisch naar achter.
- Telkens als u het ijzer opnieuw op zijn hiel plaatst, klapt het Ultracord systeem in en gaat automatisch weer open zodra u het strijkijzer opnieuw gebruikt.

Om de stoomgenerator op te ruimen :

- Druk de beschermbeugel op de hiel.

Stoomgenerator aanzetten

- Rol het netsnoer en het stoomsnoer volledig uit – fig.19.
- Druk op de ontgrendelingsknop van de beschermkap en sluit de kap door de beschermkap naar voren te trekken. fig. 3
- Steek de stekker in een geaard stopcontact.
- Zet de aan/uit-schakelaar op de zijkant van het apparaat (a) aan: het groene lampje op het bedieningspaneel knippert en de stoomtank warmt op – fig.15. Zodra het groene lampje blijft branden (na ongeveer 2 min.) is het apparaat klaar om met stoom te gaan strijken.



Gebruik

Strijken met stoom

- Stel de temperatuurregelaar van het strijkijzer in op het type stof dat u gaat strijken (zie onderstaande tabel).
- Het controlelampje van het strijkijzer gaat branden. Attentie: bij het aanzetten van het apparaat en wanneer u tijdens het strijken de temperatuur verlaagt: het apparaat is op temperatuur wanneer het controlelampje van het strijkijzer is gedoofd en wanneer het groene lampje op het bedieningspaneel continu brandt. Wanneer u de temperatuur van het strijkijzer tijdens het strijken verhoogt, kunt u onmiddellijk strijken. Verhoog het stoomdebiet pas wanneer het controlelampje van het strijkijzer is gedoofd.
- Regel de hoeveelheid stoom door middel van de knop op het bedieningspaneel.
- Tijdens het strijken gaat het controlelampje op het strijkijzer branden, het gaat vervolgens weer uit naar gelang de temperatuurwensen, dit heeft geen gevolg op het gebruik.
- Om stoom te krijgen, houdt u de stoomknop aan de onderkant van de handgreep van het strijkijzer ingedrukt – fig.10. Zodra u deze stoomknop loslaat, stopt de stoom.
- Na ongeveer één minuut, en regelmatig tijdens het gebruik, spuit de elektrische pomp van uw apparaat water in de stoomtank (boiler). Dit veroorzaakt een geluid dat normaal is en het strijkijzer kan tijdelijk minder stoom geven.
- Indien u stijfsel gebruikt, dient u dit aan de achterzijde van de te strijken stof te verstuiven

Het strijkijzer niet op een metalen plateau plaatsen omdat de zool zou kunnen beschadigen. Zet het strijkijzer liever op het strijkijzerplateau van de stoomtank: deze is voorzien van een anti-slipprofiel en is speciaal ontwikkeld voor hoge temperaturen.

Regelen van de temperatuur en de stoom

DE TEMPERATUURREGELAAR EN DE STOOMREGELAAR INSTELLEN OP DE TE STRIJKEN TEXTIELSOORT:		
TEXTIELSOORT	INSTELLING VAN DE TEMPERATUUR-REGELAAR VAN HET STRIJKIJZER	INSTELLING VAN DE STOOMREGELAAR
Synthetische stoffen (polyester, acetat, acryl, polyamide)	●	
Wol, Zijde, Viscose	● ●	
Linnen, Katoen	● ● ●	

Tijdens het eerste gebruik of wanneer u het strijkijzer een paar minuten niet heeft gebruikt, houdt u het strijkijzer weg van de strijkplank en drukt u enkele malen op de stoomknop. Zo wordt koud water uit het stoomcircuit geblazen.

Raadpleeg het etiket in geval van twijfel over de aard van de stof van uw kledingstuk.

• Instellen van de temperatuurregelaar van het strijkijzer:

- Begin met de stoffen die op een lage temperatuur worden gestreken (●) en strijk daarna de stoffen die een hogere temperatuur verdragen (●●● of max).

- Bij het strijken van een stof van gemengde vezels, stelt u de temperatuur in op de teerste stof.

- Indien u wollen kleding strijkt, druk dan met tussenpozen op de stoomknop zonder het strijkijzer op de stof te zetten. U voorkomt zo het glimmen hiervan – fig.10.

• Instellen van de stoomhoeveelheid (zie tabel) :

- Hoe dikker de stof, des te meer stoom u nodig heeft.
- Als u op lage temperatuur strijkt, zet u de stoomdebietknop op de mini-stand en drukt u met tussenpozen op de stoomknop.
- Als u uw thermostaat op de positie 'min' zet, wordt het strijkijzer niet heet.



ECOSTAND: Uw stoomapparaat is uitgerust met een ECO-stand die minder energie verbruikt, terwijl er genoeg stoom ontwikkelt wordt om het strijken effectief te laten verlopen. Hiervoor zet u het stoomvermogen, als de thermostaat van uw strijkijzer goed ingesteld is (zie de tabel hierboven), op de ECO-stand - fig.17. De Ecomodus kan op stoffen worden gebruikt als u een strijkt temperatuur instelt van minstens ●●. Als u echter dikke of zeer gekreukte stoffen strijkt, raden we u aan om het maximum stoomdebiet te gebruiken voor een optimaal resultaat.

Strijken zonder stoom

- U drukt niet op de stoomknop die zich onderaan de handgreep bevindt.

Verticaal stomen

Tip: voor andere stoffen dan linnen of katoen, moet u het strijkijzer op een afstand van enkele centimeters houden om eventueel verbranden van de stof te voorkomen.

- Zet de temperatuurregelaar en de stoomregelaar op het bedieningspaneel op de maximum stand.
- Hang het te strijken kledingstuk op een hangertje en span de stof lichtjes met de hand. De vrijkomende stoom is erg heet. Strijk kledingstukken daarom nooit terwijl ze worden gedragen, maar altijd op een kleeerhanger.
- Met het strijkijzer in verticale stand, drukt u met tussenpozen op de stoomknop (onderaan de handgreep van het strijkijzer) – fig.10. waarbij u het strijkijzer van boven naar beneden beweegt – fig.9.

Het reservoir opnieuw vullen

- Wanneer het rode controlelampje "leeg reservoir" knippert, heeft u geen stoom meer. – fig.11.
1. Sluit de beschermkap tot u de "klik" hoort. – fig.2
 2. Neem het afneembare waterreservoir af met behulp van de handgreep (vooraan op de stoomgenerator) en vul het zonder het maximumniveau te overschrijden.
 3. Druk hem opnieuw goed op de bodem van zijn behuizing tot u de klik hoort.
 4. Druk bij het volgende gebruik op de toets "Restart" om het oranje controlelampje te doven – fig.12. Zodra het groene lampje blijft branden (na ongeveer 2 min.) is het apparaat klaar om met stoom te gaan strijken.
 5. Open de beschermkap – fig.3

TURBO-functie (afhankelijk van het model)

- Druk 2 of 3 maal op de turbo toets om gericht extra stoom te verkrijgen:
 - om dikkere stoffen te kunnen strijken,
 - om valse plooiën te verwijderen,
 - om krachtig verticaal te kunnen strijken.
- Gebruik de turbo-functie voorzichtig want de uitzonderlijke kracht van de stoom kan brandwonden veroorzaken.

Strijkzool Autoclean Catalys (afhankelijk van het model)

- Het strijkijzer van uw stoomapparaat is uitgerust met een strijkzool dat zichzelf automatisch schoonmaakt dankzij de katalyse. De exclusieve coating verwijdert alle onzuiverheden die bij normaal gebruik vrijkomen. Wij raden u aan om het strijkijzer altijd verticaal neer te zetten of op zijn ijzeren stand neer te zetten om zo de automatische schoonmaakfunctie te behouden.

Reiniging en onderhoud

Het schoonmaken van de stoomgenerator

- Gebruik geen reinigings- of kalkverwijderende producten voor het reinigen van de strijkzool of de binnenkant van de stoomtank (boiler).
- Het strijkijzer en de stoomtank nooit onder de kraan houden.
- Het strijkzool schoonmaken (al naar gelang het model): het strijkijzer van uw stoomapparaat is uitgerust met een strijkzool dat zichzelf automatisch schoonmaakt dankzij de katalyse. De exclusieve coating verwijdert continu alle onzuiverheden die bij normaal gebruik vrijkomen. Strijken met een onaangepaste temperatuur kan echter sporen achterlaten die handmatig verwijderd dienen te worden. In dit geval kunt u het beste een zachte en vochtige doek gebruiken op het nog lauwe strijkzool, op deze manier beschadigt u de coating niet.
- Maak de kunststof delen van het apparaat af en toe schoon met een licht vochtige en zachte doek.

Handige tip : gebruik voor een gemakkelijker en niet agressief schoonmaken van de zool van uw strijkijzer een vochtige spons op de nog lauwe zool.

Verwijder gemakkelijk de kalkaanslag van uw generator **fig. A (afhankelijk van het model):**

Doe er geen producten in voor het verwijderen van kalkaanslag (azijn, industriële producten voor het verwijderen van kalkaanslag...) om de stoomtank te spoelen: zij zouden hem kunnen beschadigen. Voordat u uw generator leegmaakt, is het absoluut nodig hem gedurende meer dan 2 uur te laten afkoelen om elk risico van brandwonden te vermijden

Om de levensduur van uw generator te verlengen en kalkaanslag te vermijden, is uw generator uitgerust met een geïntegreerd kalkopvangsysteem. Dit kalkopvangsysteem verzamelt automatisch de kalk die binnenin de stoomtank wordt gevormd.

Werkingsprincipe :

- Een oranje controlelampje "anti-kalk" knippert op het bedieningspaneel om aan te duiden dat u het kalkopvangsysteem moet spoelen - fig.14



Opgelet, u mag dit niet doen zolang de stoomgenerator minder dan twee uur is afgekoppeld en zolang hij niet volledig koud is. Om dit te doen, moet u de stoomgenerator dicht bij een afvoer plaatsen, want er kan water lopen uit de stoomtank wanneer u die opent.

- Zodra de stoomgenerator volledig is afgekoeld, moet u het beschermkapje van het kalkopvangsysteem lostrekken.
- Schroef het kalkopvangsysteem volledig los en trek hem uit de behuizing. Hij bevat de verzamelde kalkdeeltjes uit de stoomtank.
- Om het systeem goed schoon te maken volstaat het om hem te spoelen met lopend water om de kalkaanslag die hij bevat te verwijderen.
- Breng het systeem opnieuw in zijn behuizing door hem opnieuw volledig vast te schroeven om de dichtheid te verzekeren.
- Breng het beschermkapje terug aan op zijn plaats: het merkteken op het beschermkapje moet zich bevinden tegenover het merkteken op de behuizing.
- U dient de stoomtank om de 6 maanden of om de 25 gebruiksbeurten volledig te spoelen. Dit is aanvulling op het periodiek onderhoud.
- Controleert of de generator volledig is afgekoeld en gedurende meer dan 2 uur niet gebruikt is
- Plaatst de stoomgenerator op de rand van uw gootsteen en het ijzer op de houder ernaast
- Verwijdert de beschermkap en schroeft het kalkopvangsysteem los
- Houdt de stoomgenerator schuin en vult de stoomtank met behulp van een kan met 1/4 liter kraanwater
- Beweegt de tank voorzichtig heen en weer en giet de tank vervolgens in de gootsteen leeg
- Plaatst het systeem opnieuw in de behuizing en schroeft het systeem goed vast om de dichtheid te garanderen
- Plaatst opnieuw het beschermkapje van het kalkopvangsysteem.

Bij het eerstvolgende gebruik moet u drukken op de reset-knop op het bedieningspaneel om het oranje controlelampje te doen uitgaan.

Het omspoelen van de stoomtank, a. eenmaal per maand **fig. B** (afhankelijk van het model) :

Gebruik nooit anti-kalkproducten of azijn voor het omspoelen van de stoomtank (boiler): deze zouden de tank kunnen beschadigen. Laat, voordat u uw generator omspoelt, deze gedurende meer dan 2 uur afkoelen, om het gevaar van brandwonden te voorkomen.

- Let op : om de goede werking van de stoomtank te verlengen en kalkaanslag te voorkomen, dient u de tank na elk tiende gebruik om te spoelen (H) (ca. eenmaal per maand).
- **Controleer of de stoomtank koud is en de stekker langer dan 2 uur uit het stopcontact is.**
- De stekker moet uit het stopcontact gehaald zijn en het apparaat moet koud zijn.
- Plaats de stoomgenerator op de rand van de gootsteen, met het strijkijzer op zijn achterkant geplaatst.
- Schroef het beschermkapje los, een kwartslag tegen de klok in .
- Schroef met behulp van een muntstuk de dop van de stoomtank voorzichtig los.
- Houd uw stoomgenerator schuin en vul de stoomtank (boiler) met behulp van een karaf met kraanwater.
- Schud de stoomtank enkele ogenblikken zachtjes heen en weer en leeg hem volledig boven een teiltje of gootsteen.

Om een goed resultaat te verkrijgen, raden wij u aan deze handeling nogmaals uit te voeren.

- Draai de dop van de stoomtank weer goed en stevig vast.
- Plaats het beschermkapje terug op zijn plaats.
- **Druk bij het volgende gebruik op de toets "OK " om het oranje lampje te doven.**

"Auto off" - systeem

- Voor uw veiligheid, is de stoomgenerator uitgerust met een auto off-systeem dat de stoomgenerator na 8 minuten van niet- gebruik, in de wachtstand zet.

- Een lichtgevend, rood controlelampje knippert op het bedieningspaneel om het in de wacht zetten van het apparaat aan te geven. - fig.16.
- Om de stoomgenerator te reactiveren:
 - Druk op de "Restart" knop of op de stoomknop
 - Wacht tot het controlelampje "stoom klaar" niet meer knippert waarna u weer kunt strijken.
- Als u de stoomknop gedurende minstens 8 minuten niet gebruikt, zal het "auto off"-systeem automatisch ingeschakeld worden.

NL

Het opbergen van de stoomgenerator

- Zet de aan/uit-schakelaar O/I uit en haal de stekker uit het stopcontact. Berg het snoer op.
- Klap de metalen boog op het strijkijzer terug totdat deze vergrendelt (te herkennen aan een «klik») – fig.2. (afhankelijk van het model). Uw strijkijzer wordt zo op veilige wijze op zijn basis vastgezet.
- Berg het stoomsnoer op in de snoergeleider. Maar hierbij een lus, plaats het uiteinde hiervan in de geleider en duw het snoer door de geleider tot het einde van de lus zichtbaar wordt – fig.26.
- Klap het Ultracord systeem omhoog. - fig.8.
- Laat het strijkijzer (en het strijkijzerplateau) goed afkoelen.
- U kunt de stoomgenerator opbergen door deze aan de handgreep te verplaatsen.

Wees vriendelijk voor het milieu !

- Uw apparaat bevat materialen die geschikt zijn voor hergebruik.
- Lever het in bij het milieustation in uw gemeente of bij onze technische ienst.



Problemen met uw stoomgenerator

Problemen	Mogelijke oorzaken	Oplossingen
De stoomgenerator werkt niet of het controlelampje van het strijkijzer en het lampje van de aan/uit-knop branden niet.	Het apparaat is niet aangesloten op het elektriciteitsnet.	Controleer of de stekker in het stopcontact zit en druk op de aan/uit-schakelaar op de achterkant van de behuizing.
Er komt water uit de gaatjes van de strijkzool.	Er bevindt zich condenswater in het stoomcircuit, omdat u voor het eerst stoom gebruikt of omdat u een tijd lang geen stoom heeft gebruikt.	Druk op de "Restart" knop of op de stoomknop.
	U gebruikt de stoomknop terwijl het strijkijzer onvoldoende heet is.	Wacht tot het controlelampje van het strijkijzer is gedoofd, voordat u de stoomknop gebruikt.
	De thermostaat werkt niet goed, waardoor de temperatuur altijd te laag is.	Neem contact op met een erkend reparateur of rechtstreeks met de consumentenservice.
Waterplekken verschijnen op het strijkgoed.	Uw strijkplank is verzadigd van water omdat hij niet geschikt is voor de stoomkracht van de stoomgenerator.	Zorgt u voor een geschikte stoomdoorlatende strijkplank.
Er druppelt witte vloeistof uit de gaatjes in de strijkzool.	Er komt kalkaanslag uit de stoomtank, omdat hij niet regelmatig is gespoeld.	Spoel de collector. Zorgt u voor een geschikte stoomdoorlatende strijkplank. Spoel de stoomtank (zie § "verwijder de kalkaanslag van uw generator").
Er komt bruine vloeistof uit de gaatjes van de strijkzool wat vlekken op het strijkgoed veroorzaakt.	U gebruikt chemische ontkalkings-middelen of voegt producten toe aan het strijkwater (bijv. stijfjel of geparfumeerd water).	Voeg nooit een product aan het water in het afneembare reservoir of in de stoomtank (boiler) toe (zie onze tips over het te gebruiken water). Neem contact op met een erkend reparateur of rechtstreeks met de consumentenservice.
De strijkzool is vuil of bruin en veroorzaakt vlekken op het strijkgoed.	U strijkt op een te hoge temperatuur.	Controleer of de stand van de thermostaat overeenkomt met het strijkvoorschrift in uw kleding.
	Uw strijkgoed is niet voldoende uitgespoeld of u heeft een nieuw kledingstuk gestreken zonder het van te voren te wassen.	Zorg ervoor dat uw (nieuwe) kledingstukken zorgvuldig zijn gewassen en er geen zeepresten zijn achtergebleven.
	U gebruikt stijfjel.	Breng stijfjel op de achterzijde van de te strijken stof aan.
Er is geen of nauwelijks stoom.	Het afneembare waterreservoir is leeg, het rode lampje op de stoomtank brandt.	Vul het afneembare waterreservoir. Controleer of het afneembare waterreservoir goed op zijn plaats zit tot u een "klik" hoort.
	De hoeveelheid stoom is op de minimum hoeveelheid afgesteld.	Verhoog de hoeveelheid stoom (stoomregelknop op het bedieningspaneel).
U heeft het reservoir gevuld en er is geen stoom meer.	Het reservoir zit niet goed op zijn plaats.	Controleer of het afneembare waterreservoir goed op zijn plaats zit tot u een "klik" hoort.
Het rode controlelampje "afneembaar waterreservoir leeg" brandt.	Het afneembare waterreservoir is leeg.	Vul het afneembare waterreservoir.
Er ontsnapt stoom rond het kalkopvangsysteem Er ontsnapt stoom rond het verzamelstaafje.	het kalkopvangsysteem is niet goed vastgedraaid. Het verzamelstaafje is niet goed vastgedraaid.	Draai het kalkopvangsysteem goed vast. Draai het verzamelstaafje goed vast.
	De pakking van het kalkopvangsysteem is beschadigd. De pakking van het verzamelstaafje is beschadigd.	Druk op de "Restart" knop of op de stoomknop.
	Het apparaat is defect.	Gebruik de stoomgenerator niet meer en neem contact op met een erkend servicecentrum.
Stoom of water ontsnapt aan de onderkant van het apparaat.	Het apparaat is defect.	Gebruik de stoomgenerator niet meer en raadpleeg een erkende klantenservice.
De strijkzool vertoont krassen of is beschadigd.	U hebt uw strijkijzer op een metalen strijkijzerplateau gezet.	Zet het strijkijzer altijd op de achterkant.
	U heeft de strijkzool gereinigd met een schuursponsje of een metalen sponsje.	Zie hoofdstuk «Reinig de strijkzool».

Indien u de oorzaak van het probleem niet zelf heeft kunnen vinden, kunt u altijd contact opnemen met de consumentenservice van Groupe SEB Nederland BV of Groupe SEB Belgium SA (zie servicelijst).

DE

Wichtige Empfehlungen

Sicherheitshinweise

DE

- Lesen Sie die Gebrauchsanweisung vor der ersten Verwendung Ihres Geräts aufmerksam: Eine Verwendung, die nicht der Gebrauchsanweisung entspricht, befreit die Marke von jeglicher Haftung und die Garantie entfällt.
- Das Gerät darf nicht durch Ziehen am Stromkabel ausgesteckt vom Stromkreis getrennt werden. Stecken Trennen Sie Ihr Gerät stets ab vom Stromkreis und lassen Sie es abkühlen:
 - bevor Sie den Tank füllen oder den Kessel ausspülen,
 - bevor Sie es reinigen,
 - nach jeder Verwendung.
- Das Gerät muss auf eine stabile, hitzebeständige Fläche gestellt und auf einer solchen betrieben werden. Wenn Sie Ihr Bügeleisen auf seine Station stellen, stellen Sie sicher, dass die Fläche, auf die Sie es stellen, stabil ist. Stellen Sie das Gehäuse Bügeleisen nicht auf den Bezug des Bügelbretts oder auf eine feuchte Fläche.
- Dieses Gerät ist nicht dafür vorgesehen, von Personen (oder auch Kindern) mit verringerten körperlichen, sensorischen oder mentalen Fähigkeiten oder Personen, die keine entsprechende Erfahrung oder Kenntnisse besitzen, verwendet zu werden, außer wenn sie von einer für ihre Sicherheit verantwortlichen Person überwacht werden oder zuvor hinsichtlich der Nutzung des Geräts eingewiesen wurden.

- Kinder müssen überwacht werden, um sicherzustellen, dass sie nicht mit dem Gerät spielen.
- Dieses Gerät kann von Kinder ab 8 Jahren und Personen, denen es an Erfahrung und Kenntnissen mangelt oder deren physische, sensorielle oder mentale Fähigkeiten verringert sind, verwendet werden, wenn sie bezüglich der sicheren Verwendung des Geräts unterrichtet und betreut werden und die Risiken kennen. Kinder dürfen nicht mit dem Gerät spielen. Die Reinigung und Pflege durch den Nutzer darf nicht durch Kinder erfolgen, außer sie sind mindestens 8 Jahre alt und werden überwacht. Halten Sie das Gerät und das Stromkabel außerhalb der Reichweite von Kindern unter 8 Jahren.
- Die Temperatur der Oberflächen kann hoch sein, wenn das Gerät in Betrieb ist, was Verbrennungen verursachen kann. Berühren Sie die heißen Geräteoberflächen (zugängliche Metallteile und Kunststoffteile in der Nähe der Metallteile) nicht.
- Lassen Sie das Gerät niemals unbeaufsichtigt:
 - wenn es an das Stromnetz angesteckt angeschlossen ist,
 - bis es nicht nach etwa 1 Stunde abgekühlt ist.
- Trennen Sie den Dampferzeuger vom Netz und warten Sie mindestens 2 Stunden, bis er abgekühlt ist, bevor Sie den Kessel bzw. den Kalksammler (je nach Modell) öffnen, um ihn zu entleeren bzw. auszuspülen.
- Vorsicht! Wenn der Verschluss des Boilers abgefallen oder beschädigt ist, lassen Sie von einer zugelassenen Kundendienststelle einen neuen anbringen bzw. ihn austauschen.

- Füllen Sie den Kessel beim Ausspülen niemals direkt unter dem Wasserhahn.
- Der Verschluss des Boilers darf während der Nutzung nicht geöffnet sein.
- Das Gerät darf nicht verwendet werden, wenn es gefallen ist, offensichtliche Beschädigungen aufweist, leckt oder Betriebsstörungen aufweist. Demontieren Sie Ihr Gerät niemals selbst: Lassen Sie es aus Sicherheitsgründen in einem autorisierten Kundendienstzentrum überprüfen.
- Wenn das Stromkabel oder der Dampfschlauch beschädigt sind, müssen sie aus Sicherheitsgründen unbedingt von einem anerkannten autorisierten Kundendienst ersetzt werden.

- Um Ihre Sicherheit zu gewährleisten, entspricht dieses Gerät den gültigen Normen und Richtlinien (Niederspannung, Elektromagnetische Verträglichkeit, Umweltverträglichkeit,...).
- Ihre Dampfstation ist ein elektrisches Gerät: Es muss unter normalen Gebrauchsbedingungen verwendet werden. Es ist nur für den Hausgebrauch bestimmt.
- Es besitzt 2 Sicherheitssysteme:
 - ein Ventil gegen Überdruck, das den überschüssigen Dampf im Falle einer Fehlfunktion des Geräts austreten lässt,
 - eine Schmelzsicherung, um jegliche Überhitzung zu vermeiden.
- Betreiben Sie Ihre Dampfstation stets:
 - an einer Elektroinstallation mit einer Spannung zwischen 220 und 240 V.
 - an einer geerdeten Steckdose.
 Anschlussfehler können zu nicht behebbaren Schäden führen und lassen die Garantie erlöschen.
Überprüfen Sie, wenn Sie ein Verlängerungskabel verwenden, ob es sich wirklich um eine bipolare 16A-Dose mit Erdung handelt.
- Rollen Sie das Stromkabel vollständig ab, bevor Sie es an eine geerdete Steckdose anstecken anschließen.
- Die Sohle Ihres Bügeleisens und die Bügeleisenstation des Gehäuses können sehr hohe Temperaturen erreichen und Verbrennungen verursachen: Berühren Sie sie nicht.
Berühren Sie die Stromkabel niemals mit der Sohle des Bügeleisens.
- Ihr Gerät erzeugt Dampf, der Verbrennungen verursachen kann. Gehen Sie vorsichtig mit dem Bügeleisen um, vor allem beim vertikalen Bügeln Dampfen. Richten Sie den Dampf niemals gegen Personen oder Tiere.
- Tauchen Sie Ihre Dampfstation niemals in Wasser oder eine andere Flüssigkeit. Halten Sie sie niemals unter den Wasserhahn.

**BITTE BEWAHREN SIE DIESE
GEBRAUCHSANWEISUNG AUF**

Beschreibung

- | | |
|---|---|
| 1. Dampftaste | 16. Boiler zur Dampferzeugung (im Inneren des Gehäuses) |
| 2. Temperaturregler für das Bügeleisen | 17. Dampfkabel |
| 3. Temperaturkontrollleuchte des Bügeleisens | 16. Dampfkabelkanal |
| 4. Ultracord System (je nach Modell) | 19. Abdeckung des Kalk-Kollektors (je nach Modell) |
| 5. Bügeleisenablage | 20. Kalk-Kollektor (je nach Modell) |
| 6. Beleuchteter Ein-/Ausschalter | 21. Bedienungsfeld |
| 7. Taste Kabelaufwicklung (je nach Modell) | a. "Wasserbehälter leer" Kontrollleuchte |
| 8. Staufach für das Stromkabel Netzkabel | b. "auto off" Kontrollleuchte |
| 9. Netzkabel | c. Wiedereinschalttaste "Restart" |
| 10. Turbo Schalter (je nach Modell) | d. "anti-calc" Kontrollleuchte |
| 11. Doppelte Schutzabdeckungen. (je nach Modell) | e. Wiedereinschalttaste "Reset" |
| 12. Transportgriff (je nach Modell) | f. "Dampfgenerator betriebsbereit" Kontrollleuchte |
| 13. Entriegelungsknopf für die Schutzhaube (je nach Modell) | g. Dampfmengenregulierung |
| 14. Wasserbehälter | h. Eco-Funktion (je nach Modell) |
| 15. Griff zum Herausnehmen und wieder Einsetzen des abnehmbaren Wasserbehälters | 22. Autoclean Bügelsohle (je nach Modell) |

„PROTECT CONCEPT“ Sicherheitssystem (je nach Modell)

Ihr Generator ist mit dem „Protect Concept“ System ausgestattet :

- Schutzabdeckungen.
- Automatische Verriegelungseinrichtung für die Abdeckung, wenn diese über das Bügeleisen geklappt ist – fig.2 Zum Öffnen muss der Entriegelungsknopf benutzt werden – fig.3.
- Transportgriff – fig.1.

System zum Fixieren des Bügeleisens auf dem Dampfgenerator - "Lock - System" (je nach Modell)

- Ihr Dampfgenerator ist mit einem Verriegelungsbügel für das Eisen auf dem Gehäuse ausgestattet, um den Transport und das Abstellen zu erleichtern:
 - Verriegelung - Abb.1.
 - Entriegelung - Abb.2.
- Transport Ihres Dampfgenerators am Griff des Bügelautomaten:
 - stellen Sie das Bügeleisen auf die Bügeleisenablage des Dampfgenerators, und klappen Sie den Haltebügel über das Bügeleisen. Die Verriegelung muss hörbar einrasten - Abb.1.
 - nehmen Sie das Bügeleisen am Griff hoch und transportieren Sie den Dampfgenerator auf diese Weise - Abb.3.

Vorbereitung

Welches Wasser verwenden ?

- **Leitungswasser:** Ihr Gerät wurde für den Betrieb mit Leitungswasser entwickelt. Wenn Ihr Wasser sehr kalkhaltig ist, mischen Sie 50 % Leitungswasser mit 50 % destilliertem Wasser aus dem Handel. In einigen Küstenregionen kann der Salzgehalt Ihres Wassers hoch sein. Verwenden Sie in diesem Fall nur destilliertes Wasser.
- **Enthärter:** Es gibt mehrere Arten von Enthärtern und das Wasser der meisten kann in Ihrer Dampfbügelstation verwendet werden. Einige Enthärter und vor allem diejenigen, die chemische Produkte wie Salz verwenden, können jedoch weiße oder braune Spuren verursachen. Dies ist vor allem bei Tischwasserfiltern der Fall.

Wenn Sie diese Art von Problem haben, empfehlen wir Ihnen, herkömmliches Leitungswasser oder Wasser aus der Flasche zu verwenden. Wenn das Wasser ausgetauscht ist, sind mehrere Anwendungen erforderlich, um das Problem zu lösen. Es wird empfohlen, die Dampffunktion das erste Mal auf Wäsche zu verwenden, die entsorgt werden kann, um zu vermeiden, dass Ihre Kleidung beschädigt wird.

• **Beachten Sie:** Verwenden Sie niemals Regenwasser, Wasser, das Zusatzstoffe enthält (wie Stärke, Parfüm), oder Wasser aus Haushaltsgeräten. Solche Zusatzstoffe können die Eigenschaften des Dampfes beeinflussen und bei hoher Temperatur in der Dampfkammer Ablagerungen verursachen, die zu Flecken auf Ihrer Wäsche führen können.

Befüllen des Wassertanks

- Klappen Sie die Abdeckung auf das Bügeleisen und drücken Sie sie nieder, bis die Schutzeinrichtung automatisch einrastet (sie rastet hörbar ein) – fig.2.
- Nehmen Sie den abnehmbaren Wassertank mittels des (vor dem Generator befindlichen) Griffes ab – fig.4.
- Füllen Sie den Wassertank bis zur Höchststandsanzeige – fig.6. und fig.7.
- Setzen Sie ihn wieder ein und achten Sie darauf, dass er hörbar einrastet – fig.5.
- Drücken Sie die Entriegelungstaste der Schutzabdeckung, bis ein hörbares Klicken ertönt und klappen Sie sie auf den Wasserbehälter – fig.3.

Ultracord System (je nach Modell)

- Ihr Bügeleisen ist mit einem Teleskopkabel ausgestattet, das verhindert, dass das Stromkabel die Wäsche berührt. Außerdem verhindert es, dass die Hand durch das Stromkabel behindert wird.
- Bügeln mit dem Ultracord System:
- Das Ultracord System klappt automatisch nach hinten..
 - Jedes Mal, wenn Sie das Bügeleisen aufrecht hinstellen, rastet das Ultracord System in das Heck des Bügeleisens ein und öffnet sich automatisch, sobald sie das Bügeleisen benutzen.
- Aufbewahrung des Generators:
- Klappen Sie den Bügel an das Heck des Bügeleisens.

Inbetriebnahme Ihres Dampfgenerators

Bei der ersten Benutzung kann es zu einer unschädlichen Rauch- und Geruchsbildung kommen. Dies hat keinerlei Folgen für die Benutzung des Geräts und hört schnell wieder auf. Lassen Sie das Gerät, bei geöffnetem Fenster so lange heizen, bis keine Geruchs oder Rauchentwicklung mehr feststellbar ist.

- Wickeln Sie das Netzkabel sowie das Dampfkabel vollständig ab.
 - Drücken Sie den Entriegelungsknopf für die Schutzhaube und klappen Sie die Schutzhaube nach vorne. fig. 3
 - Schliessen Sie das Gerät an eine geerdete Steckdose an.
 - Schalten Sie den beleuchteten Ein-/Ausschalter an. Er leuchtet und der Boiler heizt sich auf: die grüne Kontrollleuchte (befindet sich vorne auf dem Bedienfeld) blinkt nach dem Einschalten – fig.15.
- Sobald das grüne Licht konstant leuchtet, ist Ihr Gerät zum Dampfbügeln bereit (nach ca. zwei Minuten).

Benutzung Dampfbügeln



- Stellen Sie den Temperaturregler am Bügeleisen auf die Temperatur des zu bügelnden Stoffes ein (siehe untenstehende Tabelle).
- Die Kontrollleuchte des Bügeleisens leuchtet auf. Achtung: Zu Beginn des Bügelns und wenn Sie die Temperatur während des Bügelns verringern, ist das Gerät bereit, wenn die Kontrollleuchte erlischt und die grüne Leuchte am Bedienteil konstant leuchtet. Wenn Sie die Temperatur des Bügeleisens während des Bügelns erhöhen, können Sie sofort bügeln. Achten Sie jedoch darauf, den Dampfausstoß erst

Stellen Sie das Bügeleisen nicht auf eine metallische Ablage, da die Sohle beschädigt werden könnte, sondern auf die Ablage des Gehäuses: Diese rutschfeste wurde so konzipiert, dass sie hohen Temperaturen standhält.

zu erhöhen, wenn die Betriebsleuchte des Bügeleisens nicht mehr leuchtet..

- Stellen Sie die gewünschte Dampfmenge am Bedienfeld des Generators ein.
- Während Sie bügeln, leuchtet die Kontrollleuchte auf dem Bügeleisen je nach Heizbedarf auf und erlischt wieder, ohne dass dies irgendwelchen Einfluss auf die Verwendung hätte.
- Zur Dampfproduktion drücken Sie die unter dem Bügeleisengriff befindliche Dampf-taste – fig.10. Die Dampfproduktion wird durch Loslassen der Taste unterbrochen.
- Bei regelmäßiger Benutzung pumpt die elektrische Pumpe Ihres Dampfgenerators nach ca. einer Minute Wasser in den Boiler. Bei diesem Vorgang ist ein Geräusch zu hören, das durchaus normal ist.
- Sollten Sie Sprühstärke verwenden, so bringen Sie diese nur auf der nicht zu bügelnden Seite der Textilie auf.

Einstellen der Temperatur und der abgebenden Dampfmenge

STELLEN SIE DEN TEMPERATURSCHALTER DES BÜGELEISENS UND DES BOILERS AUF DIE ZU BÜGELNDE GEWEBEART EIN		
GEWEBEART	EINSTELLUNG DES TEMPERATURSCHALTERS	EINSTELLUNG DES DAMPFKNOPFES
Synthetik, (polyester, Acetat, Acryl, Polyamid)	●	
Wolle, Seide, Viskose	● ●	
Leinen, Baumwolle	● ● ●	

Bei der ersten Benutzung oder, wenn Sie die Dampf-taste einige Minuten nicht benutzt haben, betätigen Sie mehrmals hintereinander die Dampf-taste fern von der Bügelwäsche. Dadurch lässt sich das kalte Wasser aus dem Dampfkreislauf entfernen.

Wenn Sie nicht sicher sind, aus welchem Material das Kleidungsstück besteht, sehen Sie bitte auf seinem Etikett nach

• Einstellen des Temperaturreglers :

- Bügeln Sie zuerst die Stoffe, die eine niedrige Temperatur erfordern (●) und zum Schluss diejenigen, die eine hohe Temperatur benötigen (●●● oder Max).
- Wenn Sie Mischgewebe bügeln, stellen Sie die Bügeltemperatur auf die empfindlichste Faser ein.
- Wenn Sie Wollgewebe bügeln, betätigen Sie die Dampf-taste nur stoßweise, und bügeln Sie mit dem Bügelautomaten nicht direkt auf dem Kleidungs- stück. So werden Glanzstellen vermieden.

• Einstellen der Dampfmenge:

- Wenn Sie dickes Gewebe bügeln, erhöhen Sie die Dampfmenge.
- Wenn Sie mit niedriger Temperatur bügeln, stellen Sie den Dampf-mengenknopf auf die Minimalposition und drücken Sie auf den Dampfstoßknopf
- Wenn Sie Ihr Thermostat auf die Position "min" stellen, wird das Bügeleisen nicht heiß.



ECO-MODUS: Ihre Dampf-bügelstation besitzt einen ECO-Modus, der weniger Energie verbraucht und gleichzeitig ausreichend Dampfausstoß für effizientes Bügeln garantiert. Stellen Sie hierzu den Dampf-mengenregler, nachdem Sie das Thermostat Ihres Bügeleisens korrekt eingestellt haben (siehe vorstehende Tabelle); auf den ECO-Modus ein - fig.17. Der Eco-Modus kann bei Gewebearten verwendet werden, die mit einer Temperatur von mindestens gebügelt werden dürfen. Bei sehr dickem oder stark knitterndem Gewebe empfehlen wir jedoch, die maximale Dampfmenge zu verwenden, um ein optimales Ergebnis zu garantieren.

Trockenbügeln

- Nicht die Dampf-taste unter dem Griff des Bügeleisens betätigen.

Vertikales Aufdämpfen

Tipp: Außer bei Leinen und Baumwolle ist immer darauf zu achten, dass die Sohle beim Glätten einige Zentimeter vom Stoff weg gehalten wird, um ihn nicht zu versengen.

- Stellen Sie den Temperaturregler des Bügeleisens und den Dampf-mengenregler (befindet sich am Bedienfeld des Generators) auf Maximalposition.
- Hängen Sie das Kleidungsstück auf einen Bügel, und

straffen Sie es mit der Hand. Da der austretende Dampf sehr heiß ist, dürfen Sie ein Kleidungsstück niemals an einer Person, sondern nur auf einem Bügel hängend, glätten.

- Halten Sie das Bügeleisen senkrecht, leicht nach vorne geneigt, drücken Sie mehrmals auf die Dampftaste (oben auf dem Griff des Bügelautomaten) – fig.10. und führen Sie eine Auf- und Abwärtsbewegung aus – fig.9.

Befüllen des Wassertanks während der Benutzung

DE

- Wenn die rote Kontrollleuchte "Wassertank leer" blinkt, haben Sie keinen Dampf mehr. - fig.11.
1. Schließen Sie die Schutzabdeckung; sie muss hörbar einrasten – fig.2.
 2. Nehmen Sie den abnehmbaren Wassertank mittels des (vor dem Generator befindlichen) Griffes ab und füllen Sie ihn bis zur Maximalstandsanzeige.
 3. Setzen Sie ihn wieder ein und achten Sie darauf, dass er hörbar einrastet.
 4. Drücken Sie die "Restart" Taste. – fig.12. Wenn die grüne Kontrollleuchte aufhört zu blinken, dann ist der Dampfgenerator wieder betriebsbereit.
 5. Öffnen Sie die Schutzabdeckung – fig.3.

TURBO Funktion (je nach Modell)

- Drücken Sie die Turbo-Taste 2 oder 3 Mal, um für kurze Zeit mehr Dampf zu erhalten:
 - zum Bügeln von dickeren Stoffen,
 - zum Entfernen von hartnäckigen Falten,
 - um Kleidungsstücke am Bügel wirksam zu entknittern.

Lassen Sie beim Betrieb der Turbo Funktion Vorsicht walten, da der besonders starke Dampfstrahl Verbrühungen hervorrufen kann.

Autoclean Catalys Sohle (je nach Modell)

- Das Bügeleisen Ihrer Dampfstation besitzt eine durch Katalyse selbstreinigende Sohle.
- Ihre exklusive Beschichtung ermöglicht es, alle durch einen normalen Gebrauch entstehenden Verschmutzungen zu entfernen.
- Es wird empfohlen, Ihre Bügeleisen stets aufrecht oder auf die Abstellfläche zu stellen, um die selbstreinigende Beschichtung zu schützen.

Instandhaltung und Reinigung

Reinigung Ihres Dampfgenerators

- Vergewissern Sie sich vor dem Reinigen Ihres Dampfgenerators, dass das Netzkabel gezogen und das Gerät abgekühlt ist.
- Verwenden Sie weder ein Reinigungsmittel noch Entkalker für die Sohle oder den Boiler.
- Reinigung der Bügelsohle: Das Bügeleisen Ihrer Dampfstation besitzt eine durch Katalyse selbstreinigende Sohle. Die einzigartige katalytische Beschichtung ermöglicht es, alle täglich unter normalen Bedingungen entstehenden Verschmutzungen zu entfernen. Ein Bügeln mit unangemessener Temperatur kann jedoch Spuren hinterlassen, die eine manuelle Reinigung erforderlich machen. In diesem Fall wird empfohlen, die noch warme Sohle mit einem weichen, feuchten Lappen zu reinigen, um die Beschichtung nicht zu beschädigen.
- Reinigen Sie die Kunststoffteile Ihres Gerätes mit einem feuchten Tuch.

Tipp zur besonders einfachen und schonenden Reinigung der Bügelsohle Ihres Bügeleisen: Verwenden Sie einen feuchten nicht metallischen Schwamm und reinigen Sie die Bügelsohle, solange sie noch leicht warm ist.

Einfaches Entkalken Ihres Generators

Benutzen Sie keine Entkalkungsmittel (Essig, industrielle Entkalker...), um das Gerät zu entkalken, da diese Mittel das Gerät beschädigen könnten. Lassen Sie den Generator unbedingt 2 Stunden lang abkühlen, bevor Sie ihn leeren, um jedes Risiko von Verbrennungen auszuschließen.

Um die Lebensdauer Ihres Generators zu verlängern und um zu verhindern, dass Kalkablagerungen entstehen, ist Ihr Generator mit einem eingebauten Kalk-Kollektor ausgestattet. Dieser Kalk-Kollektor befindet sich im Boiler und nimmt den dort entstehenden Kalk auf.

Das Funktionsprinzip:

- Wenn die orangefarbene Kontrollleuchte "Entkalken" auf dem Bedienfeld zu blinken beginnt, bedeutet das, dass der Kalk-Kollektor ausgespült werden muss - fig.14



Achtung, zur Durchführung dieser Maßnahme muss der Generator seit mehr als zwei Stunden ausgesteckt und völlig abgekühlt sein. Der Generator muss zur Durchführung dieser Maßnahme in die Nähe eines Waschbeckens gestellt werden, da beim Öffnen des Boilers Wasser abfließen kann.

- Nehmen Sie, wenn der Generator völlig abgekühlt ist, die Abdeckung des Kalk-Kollektors ab.
- Schrauben Sie den Kalk-Kollektor völlig ab und nehmen Sie ihn aus dem Boiler heraus. Er enthält den im Boiler angefallenen Kalk.
- Zur gründlichen Reinigung des Kalk-Kollektors muss dieser lediglich unter fließendem Wasser ausgespült werden, um den in ihm angesammelten Kalk zu entfernen.
- Setzen Sie den Kalk-Kollektor wieder in den Boiler ein und schrauben Sie ihn gut fest, um zu garantieren, dass er dicht ist.
- Setzen Sie die Abdeckung des Kalk-Kollektors wieder ein.
- Zusätzlich zu dieser regelmäßigen Wartung wird empfohlen, den Behälter alle 6 Monate oder nach jeder 25 Anwendung komplett auszuspülen. Wenn Sie dies tun:
- Überprüfen Sie, ob der Dampfgenerator abgekühlt und seit mehr als 2 Std. ausgesteckt ist.
- Stellen Sie den Dampfgenerator auf den Rand Ihres Spülbeckens und das Bügeleisen auf seine Sohle daneben.
- Entfernen Sie die Abdeckung des Kalk-Kollektors und schrauben Sie den Kalk-Kollektor ab.
- Halten Sie Ihren Dampfgenerator geneigt und füllen Sie den Boiler mit Hilfe einer Karaffe mit 1/4 Liter Leitungswasser.
- Schwenken Sie den Behälter kurz, leeren Sie ihn dann über dem Spülbecken komplett aus.
- Setzen Sie den Kalk-Kollektor wieder an seinen Platz, indem Sie ihn komplett einschrauben, damit er richtig dicht ist.
- Setzen Sie die Abdeckung des Kalk-Kollektors wieder an ihren Platz.

Drücken Sie bei der nächsten Benutzung die unter dem Bedienfeld befindliche „Reset“ Taste, um die orangefarbene Kontrollleuchte "Entkalken" auszuschalten.

Spülen des Boilers, etwa einmal pro Monat (Fig. B) (je nach Modell) : —
Verwenden Sie zum Reinigen des Druckbehälters keinen Entkalker, da der Behälter beschädigt werden könnte. Vor dem Spülen des Boilers muss dieser mindestens 2 Stunden lang abkühlen, um jedes Verbrennungsrisiko auszuschließen.

- Achtung : Um die Lebensdauer Ihres Dampfgenerators zu verlängern und um Kalkablagerungen zu vermeiden, müssen Sie den Druckbehälter unbedingt jeweils nach 10 Anwendungen ausspülen (H) (etwa einmal pro Monat).
- Vergewissern Sie sich, dass der Dampfgenerator seit mindestens 2 Stunden abgekühlt und das Netzkabel gezogen ist.

- Stellen Sie den Dampfgenerator auf den Rand des Spülbeckens und das Bügeleisen daneben.
- Schrauben Sie die Verschlusskappe des Boilers eine Viertelumdrehung nach links .
- Schrauben Sie den Verschluss mit Hilfe eines Geldstücks vorsichtig vom Druckbehälter .
- Halten Sie den Generator in einer nach oben geneigten Position und füllen Sie mit einer Kanne 1/4 Liter Leitungswasser in den Boiler.
- Schütteln Sie den Dampfgenerator einige Male und entleeren Sie ihn. Für ein optimales Reinigungsergebnis empfehlen wir, diesen Vorgang zweimal durchzuführen.
- Schrauben Sie den Verschluss wieder auf den Boiler und ziehen Sie ihn mit Hilfe einer Münze fest an.
- Setzen Sie die Verschlusskappe des Boilers wieder auf die Verschlusschraube.
- **Drücken Sie bei der nächsten Benutzung des Geräts die „OK“ Taste, um das orange Anzeigelämpchen auszuschalten.**



“Auto Off” System - (Automatische Abschaltung)

- Um Ihre Sicherheit zu gewährleisten, ist der Generator mit einem „Auto Off“ System ausgestattet, das den Generator nach 8 Minuten Nichtbenutzung oder wenn Sie ihn vergessen haben automatisch in den Stand-by-Modus versetzt.
- Auf dem Bedienfeld des Geräts beginnt eine rote Kontrollleuchte zu blinken, die den Stand-by-Modus des Geräts anzeigt. - fig.16.
- Wiedereinschalten des Generators :
 - Drücken Sie auf den "Restart"-Knopf oder auf den Dampf-Drücker.
 - Warten Sie ab, bis die Dampfbereitschaftsanzeige nicht mehr blinkt. Danach können Sie weiter bügeln.
- Wenn Sie die Dampftaste mindestens 8 Minuten lang nicht benutzen, schaltet das „Auto Off“ System Ihren Generator aus Sicherheitsgründen ab.

Aufbewahrung Ihres Dampfgenerators

- Klappen Sie das Ultracord System an das Heck des Bügeleisens – fig.8.
- Schalten Sie den Ein/Ausschalter O/I aus und ziehen Sie den Netzstecker aus der Steckdose.
- Klappen Sie die Abdeckung auf das Bügeleisen und drücken Sie sie nieder, bis die Schutzeinrichtung automatisch einrastet (sie rastet hörbar ein) – fig.2.
- Um das Dampfkabel im Kabelkanal zu verstauen, legen Sie das Kabel zu einer Schlaufe zusammen und schieben Sie das Ende der Schlaufe in den Kabelkanal. Schieben Sie das Kabel soweit, bis Sie das Ende auf der anderen Seite sehen – fig.19-20.
- Lassen Sie den Dampfgenerator abkühlen, wenn Sie ihn in einem Wandschrank oder auf engem Raum wegstellen.
- Sie können Ihren Dampfgenerator wegräumen und ihn dabei am Griff des Bügelautomaten transportieren.
- Sie können Ihren Dampfgenerator wegräumen und ihn dabei am Griff des Bügelautomaten transportieren.

Denken Sie an den Schutz Ihrer Umwelt !

-  Ihr Gerät enthält wertvolle Rohstoffe, die wieder verwertet werden können.
-  Entsorgen Sie Ihr Gerät deshalb umweltgerecht bei einer Sammelstelle Ihrer Stadt oder Gemeinde.



Ein Problem mit Ihrem Dampfgenerator

PROBLEM	MÖGLICHE URSACHEN	RATSCHLÄGE
Die Kontrollleuchten des Generators leuchten nicht auf. Die Temperaturkontrolleuchte des Bügeleisen und der beleuchtete Ein-/Ausschalter leuchten nicht auf.	Das Gerät ist nicht angeschaltet.	Prüfen Sie, ob das Gerät korrekt an den Stromkreislauf angeschlossen ist und drücken Sie den beleuchteten Ein-/Ausschalter (befindet sich seitlich am Dampfgenerator).
Aus den Öffnungen in der Sohle fließt Wasser.	Das Wasser kondensiert in der Leitung, da Sie zum ersten Mal mit Dampf bügeln oder die Dampffunktion seit einiger Zeit nicht mehr benutzt wurde.	Betätigen Sie die Dampftaste fern von Ihrer Bügelwäsche bis Dampf austritt.
Aus den Öffnungen in der Sohle fließt Wasser.	Sie haben die Dampftaste betätigt, bevor das Bügeleisen heiß war.	Senken Sie die Dampfmenge, wenn Sie bei niedriger Temperatur bügeln. Betätigen Sie die Dampftaste erst, nachdem sich die Kontrollleuchte des Bügelautomaten ausgeschaltet hat.
Wasserstreifen erscheinen auf der Wäsche.	Ihr Bügeltisch ist mit Wasser durchtränkt, weil Ihr Bügeltisch nicht für einen Generator geeignet ist.	Überprüfen Sie, ob Ihr Bügeltisch geeignet ist (rostschuttsicherer Bügeltisch, der Kondensation verhindert).
Weiß oder bräunlich gefärbtes Wasser läuft aus den Dampföchern.	In Ihrem Boiler lagert sich Kalk ab, weil er nicht regelmäßig gereinigt wird.	Spülen Sie den Boiler.
Aus den Öffnungen in der Sohle fließt eine bräunliche, die Flecken auf der Wäsche hinterläßt.	Sie verwenden chemische Entkalkungsmittel oder Zusatzstoffe im Bügelwasser.	Geben Sie kein derartiges Produkt in den Wasserbehälter (siehe Seite 10: Welches Wasser verwenden?). Wenden Sie sich an eine zugelassene Kundendienststelle.
Die Sohle des Bügelautomaten ist verschmutzt oder braun: Sie kann Flecken auf der Wäsche hinterlassen.	Sie bügeln mit zu hoher Temperatur.	Beachten Sie unsere Hinweise zur Bügeltemperatur.
	Ihre Wäsche wurde nicht ausreichend gespült oder Sie haben ein neues Kleidungsstück gebügelt, ohne es vorher zu waschen.	Vergewissern Sie sich, dass Ihre Wäsche ausreichend gespült wurde, so dass auch Seifenreste oder chemische Produktreste entfernt wurden.
	Sie benutzen Stärke.	Sprühen Sie die Stärke nur auf die Rückseite der zu bügelnden Fläche.

PROBLEM	MÖGLICHE URSACHEN	RATSCHLÄGE
Es kommt kein oder nur wenig Dampf.	Der Wassertank ist leer, die rote Kontrollleuchte leuchtet auf.	Füllen Sie den abnehmbaren Wassertank.
	Die Dampfmenge steht auf Minimalposition.	Erhöhen Sie die Dampfleistung (Regler am Gehäuse).
Sie haben den Wassertank aufgefüllt und es kommt immer noch kein Dampf.	Der Wassertank sitzt nicht richtig.	Prüfen Sie, ob der abnehmbare Wassertank richtig sitzt, bis er einrastet.
Die rote "Abnehmbarer Wassertank leer" Kontrollleuchte leuchtet auf.	Der Wassertank ist leer.	Drücken Sie auf den "Restart"-Knopf oder auf den Dampf-Drücker.
Um den Kollektor herum entweicht Dampf. Aus dem Verschluss des Druckbehälters strömt Dampf aus.	Der Kollektor ist nicht richtig festgeschraubt. Der Verschluss ist nicht richtig festgeschraubt.	Den Kollektor fest anschrauben. Schrauben Sie den Verschluss fest.
	Die Kollektordichtung ist beschädigt. Die Dichtung des Verschlusses ist beschädigt.	Bitte ein zugelassenes Servicezentrum kontaktieren.
	Das Gerät ist beschädigt.	Bitte den Generator nicht benutzen und sofort eine autorisierte Kundendienst-Werkstatt kontaktieren.
Unten am Gerät strömt Dampf oder Wasser aus.	Das Gerät ist defekt.	Verwenden Sie den Generator nicht mehr und wenden Sie sich an eine zugelassene Kundendienststelle.
Die Sohle ist verkratzt oder beschädigt	Sie haben Ihr Bügeleisen mit der Sohle auf eine metallische Unterlage gestellt.	Stellen Sie das Bügeleisen immer auf das Heck.
	Sie haben die Bugelsohle mit einem Scheuerpad oder einem Metallschwamm gereinigt.	Siehe Kapitel „Reinigung der Bugelsohle“.

Nehmen Sie Ihren Dampfgenerator niemals selbst auseinander. Bringen Sie ihn immer zu einer autorisierten Servicestelle.

CERTIFICAT DE GARANTIE / GARANTIEBEWIJS

France

En plus de la garantie légale qui découle des articles 1641 et suivants du Code Civil, due en tout état de cause sur des défauts et vices cachés de l'appareil, Calor assure une garantie contractuelle de 1 an à partir de la date d'achat, sauf législation spécifique à votre pays.

Cette garantie (pièces et main d'œuvre) ne couvre pas les bris par chute et choc, les détériorations provoquées par un emploi anormal, les erreurs de branchement, le non-respect des conditions d'utilisation prescrites dans la notice d'emploi ou les réparations ou vérifications effectuées par des personnes non qualifiées par Calor. Pour être valable, ce bon de garantie doit être :

- ❶ certifié par le vendeur (date et cachet).
- ❷ joint à l'appareil en cas de réparation sous garantie.

Belgique /BELGIË

Calor garantit cet appareil contre tous défauts et vices cachés 1 an à partir de la date d'achat sauf législation spécifique à votre pays. Cette garantie (pièces et main d'œuvre) ne couvre pas les bris par chute et choc, les détériorations provoquées par un emploi anormal, les erreurs de branchement, le non-respect des conditions d'utilisation prescrites dans la notice d'emploi ou les réparations ou vérifications effectuées par des personnes non qualifiées par Calor.

Calor waarborgt dit apparaat tegen alle fouten en verborgen gebreken gedurende 1 jaar na datum van aankoop, uit gezonderd eventuele specifieke wetgeving in uw land. Deze garantie (onderdelen en arbeidslonen) dekt niet de breuk door val of schok, beschadigingen veroorzaakt door abnormaal gebruik, vergissingen bij de elektrische aansluitingen, het niet-naleven van de gebruiksvoorwaarden voorgeschreven in de gebruiksaanwijzing en de herstellingen of het nazicht uitgevoerd door andere personen dan deze erkend door Calor.

Om geldig te zijn, moet dit garantiebewijs :

- ❶ Voor waar verklaard worden door de verkoper (datum en stempel).
- ❷ Bij het apparaat gevoegd worden in geval van herstelling onder waarborg.

Die Garantie von Calor gegen Schäden und versteckte Mängel für dieses Gerät gilt, wenn in Ihrem Land keine anders lautenden gesetzlichen Bestimmungen existieren, 2 Jahre nach dem Kaufdatum. Diese Garantie (Ersatzteile und Arbeit) greift nicht bei Beschädigungen durch Herunterfallen und Stöße sowie für Schäden, die durch unsachgemäßen Gebrauch, falschen Anschluss oder die Nichteinhaltung der in der Gebrauchsanweisung beschriebenen Nutzungsbedingungen sowie durch nicht von Calor qualifizierten Personen ausgeführte Reparaturen und Überprüfungen verursacht wurden.

Der Garantieschein ist nur gültig, wenn dieser:

- ❶ vom Verkäufer bestätigt ist (Kaufdatum und Stempel).
- ❷ bei Reparaturen auf Garantie dem Gerät beigelegt wird.

SERVICE APRÈS-VENTE / CONSUMENTENSERVICE

France

Des Centres-Service Agréés par Calor assurent notre service après-vente. Ils sont à votre disposition pour toute intervention sur nos produits sous garantie et hors garantie, la vente de nos accessoires et pièces détachées. Pour connaître la liste de ces Centres- Service ou pour tout autre renseignement, vous pouvez nous contacter :

Service Consommateurs : CALOR S.A.S.
BP 15
09 74 50 81 68 69131 ECULLY Cedex
(prix appel non sur-taxé) Internet : www.calor.fr

BELGIQUE / BELGIË

Des Centres-Service Agréés par CALOR assurent notre service après-vente. Ils sont à votre disposition pour toute intervention sur nos produits sous garantie et hors garantie, la vente de nos accessoires et pièces détachées. Pour connaître la liste de ces Centres- Service ou pour tout autre renseignement, vous pouvez nous contacter :

CALOR beschikt, naast onze eigen consumentenservice (zie onderstaand adres), over regionale erkende

service-centra die u een goede service garanderen. Zij staan tot uw beschikking voor elke vorm van service, zowel binnen als buiten de garantieperiode van het apparaat. Tevens kunt u bij deze service-centra terecht voor accessoires en onderdelen van onze producten. Om de lijst met service-adressen te ontvangen of voor elke andere informatie, kunt u rechtstreeks contact met ons opnemen :

Für unseren Kundendienst sind die von CALOR zugelassenen Servicezentren zuständig. Sie übernehmen Reparaturen aller Art an unseren Produkten, die unter Garantie stehen sowie an solchen, deren Garantie abgelaufen ist und vertreiben unsere Zubehör- und Ersatzteile. Die Liste dieser Servicezentren sowie sonstige Auskünfte erhalten Sie beim:

Service Consommateurs / Consumentenservice / Verbraucherdienst /

BELGIË
GROUPE SEB BELGIUM
Avenue de l'Espérance
6220 Fleurus
Tel : 070 / 233 159
Fax : 071 / 82.52.82

NEDERLAND
Groupe SEB Nederland BV
E-mail :
cons.serv@nl.groupeseb.com
Internet : www.tefal.com
Zie voor adres servicelijst

